



STELVIO

NOTICE D'UTILISATION ET D'ENTRETIEN

Cette Notice d'utilisation et d'entretien a pour but d'illustrer les modalités d'utilisation opérationnelle de la voiture.

Pour les utilisateurs passionnés souhaitant approfondir leurs connaissances, assouvir leur curiosité et obtenir plus d'informations détaillées sur les caractéristiques et les fonctions de la voiture, Alfa Romeo offre la possibilité de consulter une section dédiée disponible en format électronique.

NOTICE D'UTILISATION ET D'ENTRETIEN DE LA VOITURE EN LIGNE

Les sujets traités plus en profondeur tout au long de la Notice d'utilisation et d'entretien sont marqués par le symbole suivant  .

Se connecter au site internet elum.alfaromeo.com pour accéder à la zone qui vous est réservée.

La page « Entretien de la voiture » contient toutes les informations concernant votre voiture et le lien pour accéder à **eLUM**, où vous pourrez trouver les approfondissements de la Notice d'entretien.

En alternative, pour accéder à ces informations, accéder au portail internet <http://aftersales.fiat.com/elum/>.

Le site **eLUM** est gratuit et vous permettra, d'autre part, de consulter facilement la documentation de bord de toutes les autres voitures du Groupe.

Nous vous souhaitons une bonne lecture et de passer un agréable moment !

Cher Client,

Nous vous félicitons et vous remercions d'avoir choisi une Alfa Romeo.

Nous avons rédigé cette notice pour que vous puissiez apprécier dans les moindres détails cette voiture, qui a été pensée aussi bien pour l'utilisation normale quotidienne que pour des emplois spécifiques. Nous vous recommandons de prendre tout le temps nécessaire pour connaître la dynamique de votre voiture.

En poursuivant la lecture, vous trouverez tous les renseignements, prescriptions et autres conseils utiles qui vous aideront à profiter au maximum des qualités techniques de votre Alfa Romeo.

Nous vous conseillons de la lire attentivement avant de prendre le volant pour la première fois, afin de vous familiariser avec toutes les commandes, surtout celles concernant les freins, la direction et la boîte de vitesses ; en même temps, vous pourrez commencer à comprendre le comportement de la voiture sur les différentes chaussées.

Dans ce document vous trouverez les caractéristiques, particularités et d'autres informations essentielles pour le soin, l'entretien au cours du temps, la sécurité de conduite et de fonctionnement de votre Alfa Romeo.

Après l'avoir consultée, nous vous conseillons de conserver cette Notice à l'intérieur de la voiture, pour en faciliter la consultation et pour faire en sorte qu'elle reste à bord en cas de vente.

Vous trouverez également dans le Carnet de garantie en annexe, la description des Services Après-vente offerts par Alfa Romeo à ses Clients, le Certificat de garantie et une description détaillée des termes et conditions pour le maintien de cette dernière.

Nous sommes certains qu'avec ces moyens, il vous sera facile d'entrer en harmonie et d'apprécier votre nouvelle voiture et le personnel d'Alfa Romeo qui vous assistera.

Nous vous souhaitons une bonne lecture et un bon voyage !

ATTENTION

Cette Notice d'entretien contient les descriptions de toutes les versions de la voiture, les contenus en option, les équipements réservés à des Marchés spécifiques ou les versions particulières ne sont pas désignés comme tels dans le texte : il est donc nécessaire de ne considérer que les informations relatives à la version que vous avez acheté. Les éventuels contenus introduits pendant la vie de production du modèle, mais indépendants de la demande explicite d'options lors de l'achat, seront identifiés par la mention (*le cas échéant*).

Les données figurant dans cette publication ont pour but de vous guider dans une utilisation correcte de la voiture. Alfa Romeo S.p.A. est engagée dans un processus de perfectionnement continu des voitures produits, et se réserve donc le droit d'apporter des modifications au modèle décrit pour des raisons d'ordre technique et/ou commercial.

Pour de plus amples informations, s'adresser au Réseau Après-vente Alfa Romeo.

À LIRE IMPÉRATIVEMENT

RAVITAILLEMENT EN CARBURANT



Ne pas utiliser d'essences contenant du méthanol ou de l'éthanol E85. L'utilisation de ces mélanges peut non seulement endommager les composants vitaux du système d'alimentation, mais provoquer aussi des problèmes de démarrage et de maniabilité. Pour de plus amples détails sur l'utilisation du carburant correct, se référer au paragraphe « Ravitaillement de la voiture » au chapitre « Démarrage et conduite ».

DÉMARRAGE DU MOTEUR



S'assurer que le frein de stationnement électrique est activé, que le mode P (Stationnement) ou N (point mort) est activé, appuyer sur la pédale de frein, puis sur le bouton du dispositif de démarrage.

STATIONNEMENT SUR SOL INFLAMMABLE



Le fonctionnement normal du pot catalytique produit des températures élevées. Par conséquent, ne jamais garer la voiture sur des matières inflammables telles que de l'herbe, des feuilles mortes, des aiguilles de pin, etc. : danger d'incendie.

RESPECT DE L'ENVIRONNEMENT



La voiture est équipée d'un système permettant un diagnostic permanent des composants liés aux émissions, pour garantir un meilleur respect de l'environnement.

APPAREILS ÉLECTRIQUES ACCESSOIRES



Après l'achat de la voiture, si on souhaite installer des accessoires nécessitant une alimentation électrique (entraînant le risque de décharger progressivement la batterie), s'adresser au Réseau Après-vente Alfa Romeo qui calculera leur absorption électrique globale et vérifiera si le système électrique de la voiture est en mesure de fournir la charge demandée.

ENTRETIEN PROGRAMMÉ



Un entretien correct permet de maintenir en l'état les performances de la voiture, ainsi que ses caractéristiques de sécurité, de respect de l'environnement et d'économie de fonctionnement.

UTILISATION DE LA NOTICE

INDICATIONS OPÉRATIONNELLES

Chaque fois que vous recevrez des indications de direction concernant la voiture (gauche/droite ou avant/arrière), elles devront être entendues comme référées à la perception d'un occupant assis au poste de conduite. Des cas particuliers, en dérogation à cette indication, seront opportunément signalés dans le texte.

Les figures présentes dans la Notice sont indicatives, c'est-à-dire que certains détails représentés sur l'image peuvent ne pas correspondre à ce que vous pouvez trouver sur votre voiture. De plus, cette notice a été réalisée en se basant sur des voitures avec volant à gauche ; sur les voitures avec volant à droite, il se peut que certaines commandes soient installées ou réalisées différemment par rapport à la parfaite spécularité de ce qui est illustré.

Pour repérer le chapitre contenant les informations désirées, vous pouvez consulter l'index alphabétique à la fin de cette Notice d'entretien.

Les chapitres peuvent être rapidement identifiés grâce à l'onglet graphique dédié qui est présent à côté de toutes les pages impaires. Quelques pages plus loin, vous trouverez une légende qui vous permettra de vous familiariser avec l'ordre des chapitres et les symboles correspondants en onglet. Vous trouverez de toute façon l'indication textuelle du chapitre consulté à côté de toutes les pages paires.

AVERTISSEMENTS ET PRÉCAUTIONS

Pendant la lecture de cette Notice d'entretien, vous trouverez une série d'**AVERTISSEMENTS** visant à éviter des procédures qui pourraient endommager votre voiture.

Des **PRÉCAUTIONS** sont également présentes ; elles doivent être suivies attentivement afin d'éviter une utilisation non appropriée des composants de la voiture, pouvant provoquer des accidents ou des blessures.

Par conséquent, il est important de suivre à la lettre toutes les recommandations **d'AVERTISSEMENT** et de **PRÉCAUTION**.

Les **AVERTISSEMENTS** et les **PRÉCAUTIONS** sont rappelés le long du texte par les symboles suivants :



pour la sécurité des personnes ;



pour l'intégrité de la voiture ;



pour la protection de l'environnement.

REMARQUE Ces symboles, si nécessaires, figurent à côté du titre ou à la fin de l'alinéa et sont suivis d'un numéro. Ce numéro fait référence à l'avertissement correspondant présent au bas de la section correspondante.

SYMBLES

Certains composants de la voiture présentent des étiquettes colorées, dont les symboles indiquent les mesures à respecter concernant le composant en question. Nous reportons ci-après la description de chaque symbole qui résume ce qui est déjà indiqué dans les différentes pages de ce document. Être toujours particulièrement attentif aux avertissements indiqués.



CONSULTER LA
NOTICE D'ENTRETIEN



NE PAS POSER LES
MAINS



PEUT SE DÉCLENCHER
AUTOMATIQUEMENT MÊME
LORSQUE LE MOTEUR EST
ARRÊTÉ



SE PROTÉGER LES
YEUX



NE PAS OUVRIR LE
BOUCHON QUAND LE
MOTEUR EST CHAUD



NE PAS OUVRIR, GAZ HAUTE
PRESSION



GARDER ÉLOIGNÉ DES
ENFANTS



EXPLOSION

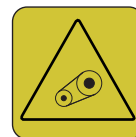

ORGANES EN MOUVEMENT
NE PAS APPROCHER DES
PARTIES DU CORPS OU DES
VÊTEMENTS



NE PAS APPROCHER
DE FLAMMES



LIQUIDE CORROSIF

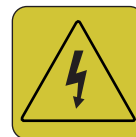

HAUTE TENSION

MODIFICATIONS / ALTÉRATIONS DE LA VOITURE



ATTENTION: Toute modification ou altération de la voiture peut en compromettre gravement la sécurité ainsi que la tenue de route et provoquer des accidents, entraînant des risques même mortels pour les occupants.

AVERTISSEMENT L'emploi de ces dispositifs à l'intérieur de l'habitacle (sans antenne à l'extérieur) peut provoquer, en plus d'éventuels problèmes de santé pour les passagers, des perturbations des systèmes électroniques dont la voiture est équipée, en compromettant la sécurité de la voiture proprement dite.

AVERTISSEMENT Si des dispositifs tels que téléphones portables/ordinateurs portables/smartphones/tablettes se trouvent à l'intérieur de la voiture et/ou à proximité de la clé électronique, cela peut entraîner une possible réduction des performances du système Keyless Start.

Cette page est laissée blanche volontairement

PRÉSENTATION DE LA VOITURE



PRÉSENTATION DU TABLEAU DE BORD



SÉCURITÉ



DÉMARRAGE ET CONDUITE



SITUATIONS D'URGENCE



ENTRETIEN DE LA VOITURE



DONNÉES TECHNIQUES



MULTIMÉDIA



INDEX

ABC



C'est ici que vous allez apprendre à mieux connaître votre nouvelle voiture.

La notice que vous lisez vous explique de manière simple et directe sa composition et son fonctionnement.

Nous vous conseillons par conséquent de la consulter en vous installant confortablement à bord de sorte à pouvoir vérifier tout de suite les explications.

PRÉSENTATION DE LA VOITURE

PLANCHE DE BORD	10
LES CLÉS	11
DISPOSITIF DE DÉMARRAGE	12
ENGINE IMMOBILIZER	13
ALARME	14
PORTES	15
SIÈGES	18
APPUIE-TÊTE	22
VOLANT	22
RÉTROVISEURS	23
FEUX EXTÉRIEURS	25
ÉCLAIRAGE D'HABITACLE	29
ESSUIE-GLACE	30
CLIMATISATION	32
LÈVE-VITRES	34
TOIT OUVRANT ÉLECTRIQUE	35
CAPOT MOTEUR	36
HAYON COFFRE À BAGAGES	37

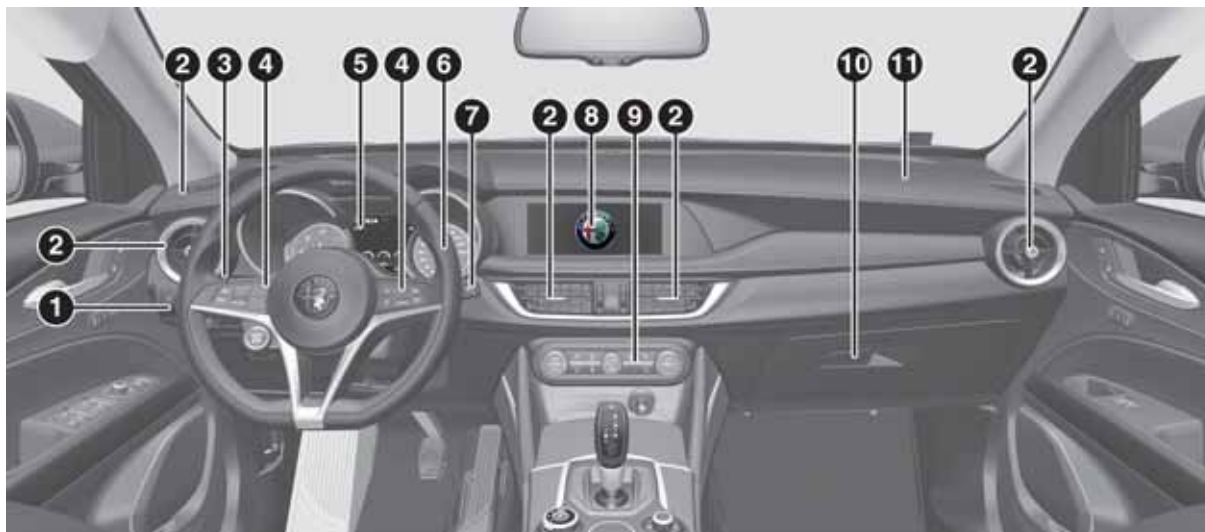
PLANCHE DE BORD

I

03036V0001EM

1. Commutateur des feux ; 2. Diffuseurs d'air ; 3. Levier gauche ; 4. Commandes au volant ; 5. Tableau de bord ; 6. Volant ; 7. Levier droit ; 8. Connect ; 9. Climatiseur automatique bi-zone ; 10. Boîte à gants ; 11. Airbag côté passager.

LES CLÉS



CLÉ ÉLECTRONIQUE



La voiture est dotée d'une clé électronique avec fonction Keyless Start fig. 2, fournie en double exemplaire.



2

0401650010EM

Pression courte sur le bouton  : déverrouillage des portes, du hayon, éclairage temporisé des plafonniers intérieurs et signal lumineux des clignotants (si activé depuis le système Connect).

Le déverrouillage des portes est également possible en introduisant la pièce métallique dans la serrure de la porte côté conducteur.

Pression brève du bouton  : verrouillage des portes, du hayon,

extinction du plafonnier interne et double clignotement des clignotants (si activé par le système Connect).

Appuyer deux fois rapidement sur le bouton  pour obtenir l'ouverture à distance du hayon. L'ouverture du hayon est accompagnée d'un double signal lumineux des clignotants.

Fonction ouverture/fermeture automatique vitres

(suivant modèle)

Pression prolongée sur le bouton  : ouverture de toutes les vitres.

Pression prolongée sur le bouton  : fermeture de toutes les vitres.

DEMANDE DE CLÉS SUPPLÉMENTAIRES

Si une nouvelle clé électronique s'avérait nécessaire, s'adresser au Réseau après-vente Alfa Romeo, en présentant un document d'identité et les documents d'identification de propriété du véhicule.



ATTENTION

1) Les chocs violents peuvent endommager les éléments électroniques contenus dans la clé. Afin de garantir le parfait fonctionnement des dispositifs électroniques que contient la clé, ne pas exposer cette dernière aux rayons du soleil.



ATTENTION

1) Les piles usées peuvent être nocives pour l'environnement si elles ne sont pas éliminées correctement. Elles doivent être jetées dans des récipients expressivement prévus, comme le prescrivent les normes en vigueur ou bien elles peuvent être remises au Réseau Après-vente Alfa Romeo, qui se chargera de l'élimination.



ABC

DISPOSITIF DE DÉMARRAGE



FONCTIONNEMENT

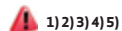

1) 2) 3) 4) 5)

Pour activer le dispositif de démarrage fig. 3, il faut que la clé électronique se trouve à l'intérieur de l'habitacle.



3

04026V0001EM

Le dispositif de démarrage peut être dans les états suivants :

- STOP : moteur coupé, verrouillage de la direction. Certains dispositifs électriques (par ex. fermeture centralisée des portes, alarme, etc.) restent néanmoins disponibles ;
- ON (uniquement pression bouton) : tous les dispositifs électriques sont disponibles. Il est possible de passer dans cet état en appuyant une fois sur le bouton du dispositif de démarrage, sans appuyer sur la pédale de frein ;

AVV : démarrage du moteur. Il est possible de passer dans cet état en appuyant une fois sur le bouton du dispositif de démarrage, avec la pédale de frein enfoncée.

REMARQUE Avec le dispositif de démarrage est sur ON, après 30 minutes avec le mode P (Stationnement) activé et moteur éteint, le dispositif de démarrage se met automatiquement sur STOP.

REMARQUE Moteur démarré, il est possible de quitter la voiture en ayant la clé électronique avec soi. Le moteur restera quand même démarré. La voiture signalera l'absence de la clé électronique dans l'habitacle une fois la porte refermée.

Pour plus d'informations sur le démarrage du moteur, voir les indications au paragraphe « Démarrage du moteur » du chapitre « Démarrage et conduite ».

ATTENTION Suite à un débranchement de la batterie, après avoir reconnecté les bornes, ne pas faire démarrer immédiatement le moteur mais, sans agir sur les pédales, appuyer sur le bouton de démarrage afin de provoquer l'allumage du combiné de bord, puis faire démarrer le moteur.

Sur le combiné de bord, le symbole , qui signale qu'il faut initialiser la direction, restera allumé ; par conséquent, dans les 30 secondes

suivant le démarrage, tourner le volant d'une extrémité à l'autre, puis le reporter en position centrale. En présence de voyants rouges encore allumés sur le combiné de bord, couper le moteur, attendre 5 secondes au moins et répéter la procédure de démarrage décrite.

DÉMARRAGE AVEC LA BATTERIE DE LA CLÉ DÉCHARGÉE

Si la batterie de la télécommande est déchargée, procéder comme suit pour démarrer la voiture :

- soulever l'accoudoir avant ;
- poser la clé sur la forme au fond du compartiment.

VERROUILLAGE DE LA DIRECTION (suivant modèle)

Activation

Le verrouillage de la direction s'active lors de l'ouverture de la porte côté conducteur avec le bouton du dispositif de démarrage sur STOP.

Désactivation

Le verrouillage de la direction se désactive quand on appuie sur le bouton de démarrage et la clé électronique est reconnue.



ATTENTION

- 1)** Quand on quitte la voiture, toujours avoir avec soi la clé afin d'éviter que quelqu'un n'actionne les commandes par erreur. Ne pas oublier d'activer le frein de stationnement électrique. Ne jamais laisser d'enfants dans la voiture sans surveillance.
- 2)** Toute intervention en après-vente pouvant provoquer des altérations de la direction ou de la colonne (par ex., montage d'antivol), qui pourraient causer, en plus de la diminution des performances et de l'expiration de la garantie, de **GRAVES PROBLÈMES DE SÉCURITÉ**, ainsi que la non-conformité d'homologation de la voiture, est absolument interdite.
- 3)** Avant de quitter la voiture, **TOUJOURS** serrer le frein de stationnement. Sur les versions équipées de boîte de vitesses automatique, activer la modalité P (Stationnement) et appuyer sur le dispositif de démarrage pour le placer sur STOP. En quittant la voiture, toujours verrouiller toutes les portes en appuyant sur le bouton prévu à cet effet sur la poignée.
- 4)** Pour les versions équipées du système Keyless Start, ne pas laisser la clé électronique à l'intérieur ou à proximité du véhicule ou dans un endroit accessible aux enfants. Ne pas quitter la voiture en laissant le dispositif d'allumage sur ON. Un enfant pourrait actionner les lève-vitres électriques, d'autres commandes, ou même mettre la voiture en marche.

5) En cas de manipulation du dispositif de démarrage (par exemple une tentative de vol), faire contrôler le fonctionnement par le Réseau Après-vente Alfa Romeo avant de reprendre la route.

ENGINE IMMOBILIZER



Le système Engine Immobilizer empêche l'utilisation non autorisée de la voiture, en désactivant le démarrage du moteur.

Le système ne requiert pas d'activation : le fonctionnement est automatique, que les portes de la voiture soient verrouillées ou non.

En plaçant le dispositif de démarrage en position ON, le système Engine Immobilizer identifie le code transmis par la clé. Si le code est reconnu comme valable, le système Engine Immobilizer autorise alors le démarrage du moteur.

Lorsque le dispositif de démarrage est replacé en position STOP, le système Engine Immobilizer désactive la centrale qui contrôle le moteur, en empêchant ainsi son démarrage.

Au sujet des procédures correctes de démarrage du moteur, voir les indications au paragraphe « Démarrage du moteur » du chapitre « Démarrage et conduite ».

Anomalies de fonctionnement

Si, pendant le démarrage, le code de la clé n'est pas reconnu correctement, l'icône  apparaît sur le tableau de bord (voir les indications fournies au paragraphe « Témoins et messages » du chapitre « Connaissance du tableau de bord »). Cette condition comporte l'arrêt du



ABC

moteur après 2 secondes. Dans ce cas, placer le dispositif de démarrage en position STOP et à nouveau en position ON ; si le blocage persiste, essayer avec les autres clés fournies. Si toutes les tentatives de démarrage échouent malgré tout, s'adresser au Réseau Après-vente Alfa Romeo.

Si l'icône  apparaît pendant la marche, cela signifie que le système est en train d'effectuer un autodiagnostic (par exemple, à cause d'une chute de tension). Si l'affichage persiste, s'adresser au Réseau Après-vente Alfa Romeo.

ALARME

(suivant modèle)



Le déclenchement de l'alarme provoque l'activation de l'avertisseur sonore et des indicateurs de direction.

ATTENTION L'alarme est conforme aux normes des différents pays.

ACTIVATION DE L'ALARME

Une fois les portes et les coffres fermés et le dispositif de démarrage sur STOP, diriger la clé électronique vers la voiture, appuyer, puis relâcher le bouton  .

À l'exception de quelques marchés, le système émet un signal sonore et un signal visuel et active le verrouillage des portes.

Lorsque l'alarme est activée, les voyants, situés sur la garniture des poignées de porte avant, clignotent fig. 4.

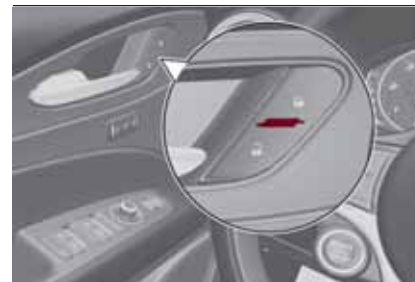

4

04046V0001EM

DÉSACTIVATION DE L'ALARME

Appuyer sur le bouton  .

ATTENTION Quand on actionne l'ouverture centralisée avec l'insert métallique de la clé, l'alarme ne se désactive pas.

EXCLUSION DE L'ALARME

Pour exclure complètement l'alarme (par ex. lorsque le véhicule n'est pas utilisé pendant de longues périodes), fermer les portes en tournant l'insert métallique, situé à l'intérieur de la clé électronique, dans la serrure de la porte.

PORTES



VERROUILLAGE/DÉVERROUILLAGE DES PORTES DE L'INTÉRIEUR

Verrouillage/déverrouillage centralisé

Si toutes les portes sont correctement fermées, elles seront automatiquement verrouillées quand la voiture dépasse environ 20 km/h (avec fonction « Fermeture automatique » active).

Appuyer sur le bouton  sur la moulure des panneaux de porte du conducteur fig. 5, du passager ou des portes arrière (le cas échéant) pour verrouiller les portes.

Avec les portes verrouillées, appuyer sur le bouton  sur la moulure des panneaux de portes avant pour déverrouiller les portes.





5

04056V0001EM

VERROUILLAGE/DÉVERROUILLAGE DES PORTES DE L'EXTÉRIEUR

Verrouillage des portes de l'extérieur

Avec les portes fermées, appuyer sur le bouton  sur la clé.

Le verrouillage des portes peut toutefois être activé lorsque toutes les portes sont fermées et le hayon est ouvert. Après avoir appuyé sur le bouton  de la clé, la voiture prépare le verrouillage de toutes les serrures, y compris celle du hayon ouvert. Quand ce dernier sera fermé il sera verrouillé.



Déverrouillage des portes de l'extérieur

Appuyer sur le bouton  sur la clé.

PASSIVE ENTRY (suivant modèle)



Le système Passive Entry est capable d'identifier la présence d'une clé électronique à proximité des portes et du hayon.

Le système permet de déverrouiller/verrouiller les portes (ou le hayon) sans appuyer sur aucun bouton de la clé électronique.

La détection de la clé n'a lieu qu'après que le système ait détecté la présence d'une main à l'intérieur de l'une des poignées avant. Si la clé détectée est valide, les portes et le hayon se

déverrouillent (les éléments qui s'ouvrent dépendent des paramètres configurés sur le système Connect).

Si la fonction est prévue, en saisissant la poignée de la porte du conducteur, il est possible de déverrouiller uniquement la porte côté conducteur ou toutes les portes en fonction du mode réglé sur le système Connect.

Verrouillage des portes

Pour verrouiller les portes, procéder comme suit :

s'assurer d'avoir la clé électronique avec soi et de se trouver près de la poignée de la porte côté conducteur ou passager ;

appuyer sur le bouton « verrouillage des portes » fig. 6 situé sur la poignée : cela verrouillera toutes les portes et le hayon. Le verrouillage des portes activera aussi l'alarme (selon modèle).

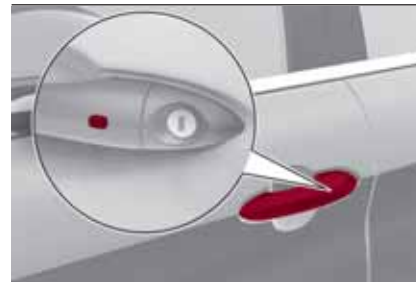

6

04056S0003EM



ABC

AVERTISSEMENT Après avoir appuyé sur le bouton de « verrouillage des portes », il est nécessaire d'attendre 2 secondes avant de pouvoir déverrouiller de nouveau les portes au moyen de la poignée. En tirant sur la poignée de la porte dans un délai de 2 secondes, il est donc possible de vérifier si la voiture est bien fermée, sans que les portes se déverrouillent de nouveau.

Les portes et le hayon de la voiture peuvent être toutefois verrouillés en appuyant sur le bouton  de la clé électronique ou sur le panneau intérieur de la porte de la voiture.

Ouverture d'urgence de la porte côté conducteur

Si la clé électronique ne fonctionne pas, par exemple en cas de batterie de la clé électronique ou de la voiture déchargée, il est toutefois possible d'utiliser l'insert métallique d'urgence située à l'intérieur de la clé pour actionner le déverrouillage de la serrure de la porte côté conducteur.

Pour extraire l'insert métallique, procéder comme suit :

- En maintenant les points indiqués fig. 7 enfoncés, faire glisser le couvercle vers le bas ;
- retirer l'empîecement de la clé de son logement fig. 8 ;
- introduire l'insert métallique dans la serrure de la porte côté conducteur et la

tourner pour déverrouiller la serrure de la porte.



7

0401650002EM



8

0401650003EM

Ne pas appuyer sur le bouton verrouillage / déverrouillage portes fig. 6 et tirer simultanément sur la poignée (voir fig. 9).

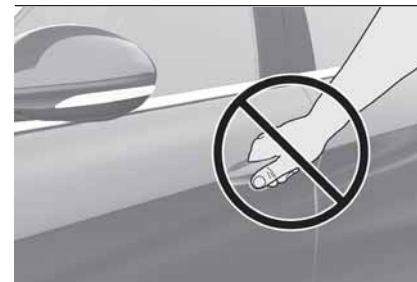

9

04056S0004EM

DISPOSITIF POWER LOCK (suivant modèle)



Il s'agit d'un dispositif de sécurité qui interdit le fonctionnement des poignées internes de la voiture et du bouton de verrouillage / déverrouillage des portes. De cette manière il neutralise l'ouverture des portes depuis l'intérieur de l'habitacle, empêchant ainsi les tentatives d'effraction (par ex. bris d'une vitre).

Il est conseillé d'enclencher ce dispositif à chaque stationnement de la voiture.

Activation du dispositif

Le dispositif s'active automatiquement sur toutes les portes lorsque l'on effectue une pression double rapide sur le bouton  de la clé.

L'activation du dispositif est signalée par 3 clignotements des clignotants.

Le dispositif ne s'enclenche pas si une ou

plusieurs portes ne sont pas correctement fermées : ceci empêche que quelqu'un entre dans la voiture par la porte restée ouverte et reste enfermé à l'intérieur de l'habitacle, après avoir refermée la porte.

Désactivation du dispositif

Le dispositif se désactive automatiquement :

- en effectuant le déverrouillage des portes (en appuyant sur le bouton  de la clé avec télécommande) ;
- en plaçant le dispositif de démarrage sur ON.

DISPOSITIF DE SÉCURITÉ ENFANTS

 7)8)



Il empêche l'ouverture des portes arrière de l'intérieur.

Le dispositif fig. 10 peut être activé uniquement lorsque les portes sont ouvertes :



10

04056S0007EM

- position  : dispositif activé (porte verrouillée) ;
- position  : dispositif désactivé (porte pouvant être ouverte depuis l'intérieur).

Le dispositif reste activé même en effectuant le déverrouillage électrique des portes.

ATTENTION Les portes arrière ne peuvent pas être ouvertes de l'intérieur lorsque l'on actionne le dispositif de sécurité enfants.

VERROUILLAGE DES PORTES AVEC BATTERIE DÉCHARGÉE

Si la batterie est vide, pour verrouiller les portes procéder comme suit.

Portes arrière et passager

Procéder de la manière suivante :

- enfiler l'insert métallique de la clé électronique dans le logement fig. 11 du dispositif de verrouillage ;





11

04056S0008EM

- tourner la clé en sens horaire pour les serrures sur les portes à droite, anti-horaire pour les serrures sur les portes à gauche ;
- retirer la clé du logement.

Le réalignement de la tirette sur les serrures est possible (uniquement si la charge de la batterie a été rétablie) en procédant comme suit :

- appuyer sur le bouton  de la clé électronique ;
- pression sur le bouton  du panneau de la porte ;
- ouverture au moyen de la clé sur la serrure de la porte conducteur ;
- en tirant la poignée interne de la porte.

ATTENTION Pour les porte arrière, si la sécurité enfants a été insérée et si le verrouillage décrit précédemment a été effectué, l'actionnement de la poignée interne des portes ne permettra pas d'ouvrir la porte mais provoquera uniquement le réalignement de la tirette des serrures ; pour ouvrir la porte, il faudra tirer la poignée extérieure. L'activation du verrouillage de secours ne désactive pas les boutons de verrouillage/déverrouillage centralisé des portes.



ABC

**ATTENTION**

6) Lorsque l'on active le dispositif Power Lock, l'ouverture des portes de l'intérieur de la voiture n'est plus possible. Par conséquent, avant de quitter la voiture, il convient de vérifier qu'il n'y ait plus personne à bord.

7) Ne JAMAIS laisser d'enfants dans la voiture sans surveillance, ni quitter la voiture avec les portes déverrouillées dans un lieu où les enfants peuvent accéder facilement. Cela pourrait entraîner des blessures graves aux enfants, voire mortelles. S'assurer également que les enfants n'activent pas par inadvertance le frein de stationnement électrique, ni la pédale de frein ni le levier de la boîte de vitesses.

8) Toujours utiliser ce dispositif lorsque l'on transporte des enfants. Après avoir actionné le dispositif sur les deux portes arrière, en vérifier l'enclenchement en agissant sur la poignée intérieure d'ouverture des portes.

**ATTENTION**

2) S'assurer d'avoir avec soi la clé lors de la fermeture d'une porte ou du hayon, afin d'éviter de bloquer la clé à l'intérieur de la voiture. Si elle est bloquée à l'intérieur, la clé ne pourra être récupérée qu'à l'aide de la deuxième clé fournie.

3) Le fonctionnement du système de reconnaissance dépend de plusieurs facteurs, comme par exemple, l'interférence éventuelle avec des ondes électromagnétiques provenant de sources extérieures (par ex. téléphones portables), l'état de charge de la batterie de la clé électronique et la présence d'objets métalliques à proximité de la clé ou de la voiture. Dans ces cas, il est toutefois possible de déverrouiller les portes en utilisant la pièce métallique qui se trouve dans la clé électronique (voir les indications des pages suivantes).

SIÈGES**SIÈGES AVANT À RÉGLAGE MANUEL**

9)



4)

Réglage dans le sens longitudinal

Soulever le levier 1 fig. 12 et pousser le siège en avant ou en arrière.



10)

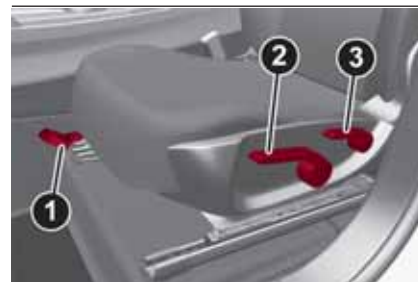

12

04066V0001EM

ATTENTION Effectuer le réglage depuis le siège concerné (côté conducteur ou passager).

Réglage en hauteur

Actionner le levier 2 fig. 12 vers le haut ou vers le bas pour obtenir la hauteur souhaitée.

ATTENTION Effectuer le réglage depuis le siège concerné (côté conducteur ou passager).

Réglage de l'inclinaison du dossier

Agir sur le levier 3 fig. 12 en accompagnant le dossier avec un mouvement du buste (tenir le levier actionné jusqu'à atteindre la position souhaitée et le relâcher ensuite).

Rabattement du dossier en avant (suivant modèle)

Le dossier du siège avant passager peut être rabattu en avant à l'aide du levier 3 fig. 12. Pendant cette opération, accompagner la descente du dossier avec la main libre.

Le rabatement du dossier permet d'agrandir ultérieurement le plan de chargement.

SIÈGES AVANT À RÉGLAGE ÉLECTRIQUE



Les boutons servant au réglage électrique du siège se trouvent sur le côté extérieur de ce dernier, près du plancher.

Ces boutons permettent de régler la hauteur, la position dans le sens longitudinal et l'inclinaison du dossier.

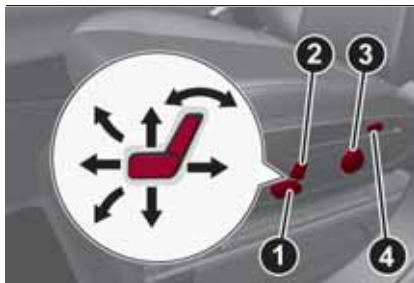

13

04066V0003EM

Réglage en hauteur

Agir sur la partie arrière de l'interrupteur 1 fig. 13 pour modifier la hauteur et/ou l'inclinaison du coussin du siège.

Réglage dans le sens longitudinal

Pousser l'interrupteur 1 en avant ou en arrière pour déplacer le siège dans la direction correspondante.

Réglage de l'inclinaison du dossier

Pousser l'interrupteur 2 en avant ou en arrière pour incliner le dossier dans la direction correspondante.

Réglage lombaire électrique

Agir sur le joystick 3 pour activer le dispositif de soutien de la zone lombaire jusqu'à obtenir la configuration de confort maximum de conduite.

Appuyer sur les points du joystick :

- haut* : gonfle le coussin ;
- bas* : dégonfle le coussin ;

- avant* : gonfle le coussin dans la partie supérieure ;
- arrière* : gonfle le coussin dans la partie inférieure.

ATTENTION Le réglage électrique est autorisé uniquement avec dispositif de démarrage sur ON et pendant environ 60 minutes après son positionnement sur STOP. Il est également possible de déplacer le siège pendant environ 60 secondes après l'ouverture/la fermeture de la porte, le blocage/déblocage de la voiture ou l'allumage du plafonnier central avant.

Réglage de l'inclinaison du siège (basculement)

(selon le modèle)

L'angle de l'assise du siège peut être réglé sur quatre positions. Soulever ou pousser la partie avant de la commande 1 pour déplacer la partie avant de l'assise du siège dans la direction correspondante. Relâcher la commande 1 lorsque l'assise a atteint la position souhaitée.

Réglage de la largeur du dossier

(selon le modèle)

Appuyer sur les commutateurs 4 pour ajuster la largeur du dossier à travers les coussins latéraux.



ABC



14

04066V0015EM

Mémorisation des positions du siège conducteur

Les boutons 5 fig. 14 permettent de mémoriser et de rappeler trois différentes positions du siège conducteur. La mémorisation et le rappel seront possibles avec le dispositif de démarrage sur ON et pendant 3 minutes après l'ouverture de la porte côté conducteur ou jusqu'à la fermeture de la porte, même avec le dispositif de démarrage en position STOP. Pour mémoriser une position du siège, le régler au moyen des commandes et appuyer ensuite pendant 1,5 secondes sur le bouton à la position à mémoriser. Pour rappeler une position mémorisée, appuyer brièvement sur le bouton correspondant.

CHAUFFAGE ÉLECTRIQUE DES SIÈGES AVANT

(suivant modèle)

Avec dispositif de démarrage sur ON, appuyer sur les boutons  fig. 15 sur la planche de bord.



15

04066V0004EM

Possibilité de choisir entre trois niveaux de chauffage :

- « *chauffage minimum* » : une led blanche allumée sur les boutons ;
- « *chauffage moyen* » : deux leds blanches allumées sur les boutons.
- « *chauffage maximum* » : trois leds blanches allumées sur les boutons.

En appuyant sur les boutons pendant quelques secondes, le « chauffage maximum rapide » s'active ou s'arrête. Une fois le niveau de chauffage sélectionné, il sera nécessaire d'attendre quelques minutes pour en percevoir l'effet.

ATTENTION Afin de sauvegarder la charge de la batterie, l'activation de cette fonction n'est pas permise avec le moteur coupé.

SIÈGES ARRIÈRE



11)

Les sièges arrière permettent d'accueillir :

- trois passagers



16

04066V0005EM

Agrandissement partiel du coffre à bagages (1/3 ou 2/3)



6)

L'agrandissement du côté droit (1/3 du siège arrière) du coffre à bagages permet de transporter deux passagers sur la partie gauche du siège arrière tandis que l'agrandissement du côté gauche (2/3 du siège arrière) permet de transporter un passager.

Procéder de la manière suivante :

- baisser complètement les appuie-tête du siège arrière ;
- positionner la ceinture de sécurité de manière à ne pas gêner la course du dossier lors du basculement ;
- utiliser le levier 1 sur le côté gauche, fig. 17, (dans le coffre à bagages) pour rabattre la partie gauche ou le levier en vis-à-vis sur le côté droit pour rabattre la partie droite du dossier : le dossier sera rabattu automatiquement vers l'avant. Si nécessaire, accompagner le dossier dans la première partie du rabattement.



17

04066V0009EM

Il est également possible de décrocher les sections du siège arrière de l'intérieur de l'habitacle en intervenant sur un des deux leviers situés sous l'assise arrière fig. 18. Chaque levier permet de rabattre la section du dossier du côté concerné.



18

04066V0007EM

Remise en place des dossiers

Déplacer les ceintures de sécurité sur les côtés, en vérifiant qu'elles sont correctement tendues, qu'elles ne sont pas tordues et qu'elles ne sont pas bloquées derrière le dossier des sièges, puis soulever les dossiers en les poussant vers l'arrière, jusqu'à entendre le clic de verrouillage des deux mécanismes de verrouillage.



ATTENTION

9) Tous les réglages doivent exclusivement être exécutés sur la voiture à l'arrêt.

10) Une fois le levier de réglage relâché, toujours vérifier que le siège est bien bloqué sur ses glissières en essayant de le déplacer vers l'avant ou vers l'arrière. Si le siège n'est pas correctement bloqué, il pourrait se déplacer intempestivement en provoquant une perte de contrôle de la voiture.

11) Toujours s'assurer que toutes les personnes à bord de la voiture sont assises et ont correctement mis les ceintures de sécurité.

12) Veiller à ce que les dossiers soient correctement accrochés sur les deux côtés pour qu'en cas de freinage brusque, ils ne puissent pas être projetés en avant et heurter les passagers.



ATTENTION

4) Les revêtements textiles des sièges sont conçus pour résister longtemps à une usage dérivant d'une utilisation normale. Il est toutefois nécessaire d'éviter tout frottement excessif et/ou prolongé avec des accessoires vestimentaires, comme les boucles métalliques, les rivets, les fixations Velcro et autres, car ils exercent de manière localisée une pression importante risquant de rompre les fils et d'endommager par conséquent la housse.

5) Ne pas positionner des objets sous les sièges réglables électriquement, leur présence pourrait limiter ou gêner le mouvement et aussi endommager les commandes.

6) Avant de rabattre le dossier, enlever tous les objets qui se trouvent sur le coussin du siège.



ABC

APPUIE-TÊTE



PARAMÈTRES



Les appuie-têtes sont réglables en hauteur : leur réglage s'effectue selon la description suivante.

Réglage vers le haut : soulever l'appui-tête jusqu'au déclic de blocage.

Réglage vers le bas : appuyer sur la touche 1 fig. 19 (appuie-tête avant) ou 1 fig. 20 (appuie-tête arrière latéraux) puis baisser l'appuie-tête.



19

04076V0001EM

ATTENTION Pour permettre au conducteur d'avoir une meilleure visibilité, remettre les appuie-tête arrière dans leur position complètement abaissée s'ils ne sont pas utilisés.

APPUIE-TÊTE (dépose)

Pour déposer les appuie-têtes, procéder comme suit :

- soulever les appuie-têtes jusqu'en butée ;
- appuyer sur la touche 1, soulever l'appuie-tête et le déposer en appuyant sur le dispositif 2 fig. 19 (appuie-têtes avant) ou 1 et 2 fig. 20 (appuie-têtes arrière).



20

04076V0002EM



ATTENTION

13) Les appuie-têtes doivent être réglés de sorte que la tête s'y appuie, pas le cou. Seule cette position permet une protection efficace. Tous les appuie-tête, éventuellement déposés, doivent être repositionnés correctement de manière à protéger les occupants en cas de choc : respecter les consignes décrites plus haut.

VOLANT



PARAMÈTRES

Le volant peut être réglé aussi bien en hauteur qu'en profondeur.

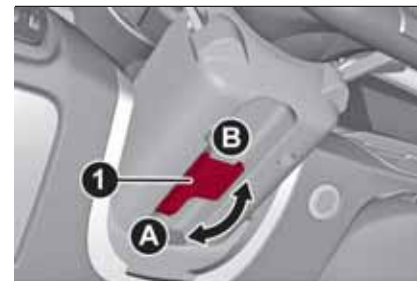

21

04086V0001EM

Pour effectuer le réglage, déplacer le levier 1 fig. 21 vers le bas en position A, puis régler le volant dans la position la mieux adaptée et le bloquer dans cette position en mettant de nouveau le levier 1 sur la position B.

CHAUFFAGE ÉLECTRIQUE DU VOLANT

(suivant modèle)

Avec le dispositif de démarrage sur ON, appuyer sur le bouton  fig. 22 sur la planche du climatiseur.



22

04086V0002EM

L'activation est signalée par l'allumage de la DEL située sur le bouton.

ATTENTION L'activation de cette fonction pourrait décharger la batterie quand le moteur est coupé.



ATTENTION

14) Les réglages s'effectuent uniquement quand le véhicule est à l'arrêt et le moteur arrêté.

15) Toute intervention en après-vente pouvant provoquer des altérations de la direction ou de la colonne (par ex., montage d'antivol), qui pourraient causer, en plus de la diminution des performances et de l'expiration de la garantie, de GRAVES PROBLÈMES DE SÉCURITÉ, ainsi que la non-conformité d'homologation de la voiture, est absolument interdite.

RÉTROVISEURS



RÉTROVISEUR D'HABITACLE

Actionner le levier fig. 23 pour régler le rétroviseur sur deux positions différentes : normale ou anti-éblouissement.



23

04106S0001EM

Il est muni d'un dispositif de sécurité qui provoque son décrochage en cas de choc violent contre un passager.

RÉTROVISEUR INTÉRIEUR ÉLECTROCHROMIQUE

(suivant modèle)

Certaines versions sont équipées d'un rétroviseur électrochromique, en mesure de modifier automatiquement sa capacité réfléchissante pour éviter d'éblouir le conducteur fig. 24. Le rétroviseur électrochromique est doté d'un bouton ON/OFF pour activer ou désactiver la fonction électrochromique anti-éblouissement.



ABC



24

04106S0002EM

En enclenchant la marche arrière, le rétroviseur passe automatiquement à la coloration d'utilisation de jour.

RÉTROVISEURS EXTÉRIEURS

Réglage électrique

Le réglage des rétroviseurs n'est possible qu'avec le dispositif de démarrage sur ON.

Sélectionner le rétroviseur désiré, à l'aide du dispositif 1 fig. 25 :



25

04106V0004EM



16)

- dispositif en position A : sélection rétroviseur gauche ;
- dispositif en position B : sélection rétroviseur droit.

Pour régler le rétroviseur sélectionné, actionner le dispositif 1 dans les quatre directions.

ATTENTION Une fois le réglage terminé, tourner le dispositif 1 en position D pour éviter tout déplacement accidentel.

Rabattement manuel

Pour replier les rétroviseurs, les déplacer de la position ouverte à la position fermée fig. 26.



26

04106V0005EM

Rabattement électrique

(suivant modèle)

Avec le dispositif 1 en position D, le déplacer en position C fig. 25. Déplacer de nouveau le dispositif 1 en position C

pour amener les rétroviseurs en position de marche.

Si pendant la phase de rabattement des rétroviseurs (de fermés à ouverts et vice-versa) on appuie de nouveau sur le dispositif 1, ils inversent la direction de manœuvre.

Activation automatique

L'activation de la fermeture centralisée dès l'extérieure de la voiture ferme automatiquement les rétroviseurs, leur retour en position de marche se fait en positionnant le commutateur de démarrage en position ON.

Si les rétroviseurs externes sont fermés en utilisant le dispositif 1, ils peuvent être réouvert en position de marche en opérant une nouvelle commande sur le même dispositif.

AVERTISSEMENT Lorsque la voiture roule, les rétroviseurs doivent toujours être en position ouverte, ils ne doivent jamais être repliés.

RÉTROVISEURS EXTERNES ELECTROCHROMÉS

(suivant modèle)

En plus du rétroviseur interne, il est aussi possible d'avoir les rétroviseurs externes électrochromés. Ils sont donc en mesure de modifier automatiquement leur capacité réfléchissante pour éviter

d'éblouir le conducteur. La touche activation/désactivation de la fonction électrochromique anti-éblouissement fig. 24 est la même pour tous les rétroviseurs.



ATTENTION

16) La courbure propre aux rétroviseurs extérieurs altère légèrement la perception de la distance.

FEUX EXTÉRIEURS



COMMUTATEUR DES FEUX

Le commutateur des feux fig. 27 situé à gauche de la planche de bord (versions avec conduite à gauche) ou à droite (versions avec conduite à droite), commande le fonctionnement des phares, des feux de position, de jour, de croisement, de brouillard avant et arrière.



27

04126V0005EM

L'allumage des feux extérieurs ne peut être activé que si le dispositif de démarrage est sur ON, à l'exception des feux de stationnement. Pour plus d'informations consulter le paragraphe "Feux de stationnement", dans ce chapitre.

L'allumage des feux extérieurs entraîne aussi l'allumage du tableau de bord et des commandes situées sur la planche de bord.

FONCTION AUTO (Capteur crépusculaire)

Il s'agit d'un capteur à DEL infrarouges, combiné au capteur de pluie et installé sur le pare-brise, qui mesure les variations d'intensité lumineuse à l'extérieur de la voiture, en fonction de la sensibilité de lumière réglée à l'aide du système Connect.

Plus la sensibilité est importante, plus la quantité de lumière extérieure nécessaire pour commander l'allumage des feux externes sera faible.

Activation de la fonction

Tourner le commutateur des feux en position .

ATTENTION La fonction ne peut être activée que si le dispositif de démarrage est sur ON.

Désactivation de la fonction

Pour désactiver la fonction, tourner le commutateur des feux dans une position autre que .

FEUX DE CROISEMENT

Tourner le commutateur des feux sur  pour allumer les feux de position, l'éclairage du tableau de bord et les feux de croisement.

Le témoin s'allume sur le tableau de bord .



ABC

FEUX DE JOUR (D.R.L.) ET FEUX DE POSITIONS (Daytime Running Lights) (suivant modèle)



17) 18)

Avec le dispositif de démarrage en position ON et le commutateur des feux tourné en position ☞, les feux de jour s'allument automatiquement : les autres feux et l'éclairage intérieur restent éteints.

Le cas échéant, en cas d'actionnement des clignotants, la lampe D.R.L. correspondante réduit l'intensité de la lumière (sur les phares Bi-Xenon Headlamps de 35W, la lampe D.R.L. s'éteint), jusqu'à la désactivation des clignotants.

Le cas échéant, les feux D.R.L. peuvent être activés/désactivés depuis le système Connect, en sélectionnant successivement, sur le Menu principal, les fonctions suivantes : « Réglages », « Phares » et « Phares de jour ».

ATTENTION Dans les marchés où les feux DRL ne sont pas prévus, ceux-ci jouent le rôle de feux de position et leur allumage/extinction est lié/e à l'allumage des codes.

FEUX ANTIBROUILLARD

(suivant modèle)

L'interrupteur des feux antibrouillard est intégré au commutateur des feux.

Feux de position et de croisement allumés, appuyer sur le bouton ☞ pour allumer les feux antibrouillard.

Pour éteindre les feux antibrouillard, appuyer sur le bouton ☞ ou tourner le commutateur sur la position ☞.

Les antibrouillards sont allumés avec les feux de croisement ou DRL allumés (dans ce cas les feux DRL jouent le rôle de feux de position) et s'éteignent en allumant les phares, ce qui ne se produit pas avec les appels de phare uniquement.

Si les feux antibrouillards n'ont pas été éteints avant l'arrêt du moteur, ils se rallumeront au prochain démarrage.

Feux de virage

(suivant modèle)

Les antibrouillards jouent le rôle de feux de virage. Cette fonction vous permet d'éclairer mieux la route en tournant ou en virage, avec l'allumage de l'antibrouillard correspondant.

La fonction peut être désactivée dans les virages à travers le système Connect, en sélectionnant dans le menu principal en succession les options suivantes : « Réglages », « Feux » et « Feux de virage ».

FEU ARRIÈRE DE BROUILLARD

L'interrupteur du feu antibrouillard arrière est intégré au commutateur des feux.

Appuyer sur le bouton ☞ pour allumer/éteindre le feu.

Le feu antibrouillard arrière ne s'allume que lorsque les feux de croisement ou les feux antibrouillard sont allumés. Le feu s'éteint en appuyant de nouveau sur le bouton ☞ ou en éteignant les feux de croisement.

Si la voiture a été éteinte en laissant le feu de brouillard arrière allumé, celui-ci sera éteint au prochain redémarrage de la voiture.

FEUX DE STATIONNEMENT

Ils s'allument si, à quelques secondes de l'arrêt du moteur, le commutateur des feux est placé en position ☞ et ensuite en position ☞. Tous les feux de position s'allument, si on veut que seuls les feux de position d'un côté (droite / gauche) restent allumés, déplacer la commande des indicateurs de direction sur la position du côté qui doit rester allumé.

Le témoin s'allume sur le tableau de bord ☞.

ATTENTION Pour éteindre les feux de stationnement, allumés sur un seul côté, positionner le commutateur de démarrage su ON.

TEMPORISATION D'EXTINCTION DES PHARES

La fonction « Follow me » (Retard extinction feux) retarde l'extinction des phares après l'arrêt de la voiture.

La fonction est activée depuis le système Connect, en sélectionnant successivement, dans le menu principal, les fonctions suivantes : « Paramètres », « Feux » et « Follow me » (Retard extinction feux); les feux de position et les feux de croisement restent allumés pendant une durée configurable comprise entre 30, 60 et 90 secondes.

Activation de la fonction

Phares allumés, placer le dispositif de démarrage sur STOP : la temporisation démarre lorsque le commutateur de feux est placé sur \rightarrow ou \leftarrow .

ATTENTION Pour activer la fonction, les phares doivent être désactivés dans un délai de 2 minutes à partir du positionnement du dispositif de démarrage sur STOP.

Désactivation de la fonction

La fonction est désactivée au rallumage des phares, des feux de position ou en plaçant le dispositif de démarrage sur ON.

FUNCTION AFS (Adaptive Frontlight System)

(suivant modèle)

Il s'agit d'un système couplé aux phares au Xénon (version Bi-Xénon Headlamps 35W) qui oriente le faisceau lumineux principal horizontal et vertical et l'adapte de manière continue et automatique aux conditions de conduite en cas de demi-tour/virage.

Le système pilote le faisceau lumineux pour éclairer la route au mieux en tenant compte de la vitesse de la voiture, de l'angle du virage/demi-tour et de la rapidité du braquage.

FEUX DE ROUTE

Pour activer les feux de route fixes, pousser le levier gauche en avant vers le tableau de bord fig. 28. Le commutateur des feux doit être tourné en position \rightarrow ou \leftarrow .

Quand les feux de route sont activés, le témoin/icône \rightarrow s'allume sur le tableau de bord.



28

0412650020EM

Les feux de route s'éteignent en poussant de nouveau le levier gauche en avant. Le témoin/icône \rightarrow s'éteint sur le tableau de bord.

Appels de phares

L'appel de phare s'active en tirant le levier gauche vers le volant, les feux resteront allumés tant que le levier reste tiré.

Feux de route automatiques (Automatic High Beam)



(suivant modèle)

Afin de ne pas éblouir les autres usagers de la route, les feux se désactivent automatiquement si on croise une voiture qui roule dans le sens opposé ou si on fait la queue derrière une voiture qui roule dans le même sens.

Cette fonction s'active via le système Connect, avec le commutateur des feux tourné sur \rightarrow .



ABC

Au premier actionnement des feux de route (levier vers la gauche), la fonction s'active (le témoin  ou le symbole  s'allume sur le tableau de bord).

Si les feux de route sont effectivement allumés, le témoin s'allume aussi sur le tableau de bord .

INDICATEURS DE DIRECTION

Déplacer le levier gauche fig. 28 à fond (position instable) :

vers la haut : activation clignotant de direction droite. Sur le tableau de bord, le témoin s'allume en mode clignotement .

vers la bas : activation clignotant de direction gauche. Sur le tableau de bord, le témoin s'allume en mode clignotement .

Les indicateurs de direction se désactivent automatiquement en ramenant la voiture en position de marche rectiligne.

Fonction « Lane Change » (changement de voie)

Pour signaler un changement de voie, déplacer le levier jusqu'à la première impulsion (environ à mi-course).

Le clignotant clignotera 5 fois du côté sélectionné, puis s'éteindra automatiquement.

RÉGLAGE DE L'ASSIETTE DES PHARES

Correcteur d'assiette des phares

(suivant modèle)

Ce dispositif n'est pas présent sur les voitures équipées de phares au xénon (version Bi-Xenon Headlamps 35W), vu que les projecteurs de ce type ont un système automatique de correction de l'alignement.

Elle fonctionne uniquement si le dispositif de démarrage se trouve en position ON.



29

04126V0015EM

Pour le réglage, tourner la bague fig. 29.

- Position 0 : une ou deux personnes sur les sièges avant ;
- Position 1 : 4 ou 5 personnes ;
- Position 2 : 4 ou 5 personnes + charge dans le coffre à bagages ;
- Position 3 : conducteur + charge maximale autorisée dans le coffre à bagages

ATTENTION Contrôler l'assiette des phares en fonction des variations du poids transporté.

RÉGLAGE DE L'INTENSITÉ LUMINEUSE DU TABLEAU DE BORD ET DES GRAPHISMES DES BOUTONS DE COMMANDE

Feux de position ou phares allumés, agir sur la bague fig. 30 vers le haut pour augmenter l'intensité d'éclairage du tableau de bord et des graphismes des boutons de commande, ou vers le bas pour la réduire. La commande est à impulsions, par conséquent, l'intensité d'un niveau augmente/diminue à chaque action, jusqu'à un maximum de sept.



30

04126V0016EM



ATTENTION

17) Les feux de jour sont une alternative aux feux de croisement en conduite de jour, quand ces derniers sont obligatoires ; s'ils ne sont pas obligatoires, l'utilisation des feux de jour reste autorisée.

18) Les feux de jour ne remplacent pas les feux de croisement la nuit ou dans les tunnels. L'utilisation des feux de jour dépend du code de la route en vigueur dans le pays où l'on circule : se conformer aux normes.

ÉCLAIRAGE D'HABITACLE



PLAFONNIER AVANT

- L'interrupteur 1 fig. 31 allume/éteint la lampe 8.
- L'interrupteur 2 active/désactive les boutons du plafonnier arrière.
- L'interrupteur 3 allume/éteint les lampes à l'intérieur des plafonniers (avant et arrière) dans l'habitacle.
- L'interrupteur 4 active ou désactive l'allumage/l'extinction des lampes du plafonnier 6, 7 et 8 à l'ouverture/à la fermeture des portes. L'allumage/extinction des feux est progressif.
- L'interrupteur 5 allume/éteint la lampe 6.

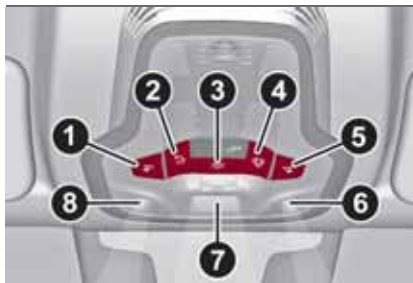

31

0413650001EM

Temporisation des lampes du plafonnier

Sur certaines versions, pour rendre plus aisée l'entrée/sortie de la voiture, en particulier pendant la nuit ou dans des lieux peu éclairés, 2 logiques de temporisation sont disponibles.



ABC

ESSUIE-GLACE



ESSUIE-LAVE GLACE AVANT



Les essuie-glaces fonctionnent uniquement si la clé de contact est sur ON.

La bague fig. 32 peut être placée sur les positions suivantes :

- 0 essuie-glace arrêté.
- A en tournant la bague dans la première position, le premier niveau de sensibilité du capteur de pluie est activé.
- A en tournant la bague dans la deuxième position, le deuxième niveau de sensibilité du capteur de pluie est activé.
- en tournant la bague dans la troisième position, le premier niveau de vitesse continue des essuie-glaces en mode manuel est activé.
- en tournant la bague dans la quatrième position, le deuxième niveau de vitesse continue des essuie-glaces en mode manuel est activé.



32

04146V0001EM

En déplaçant le levier vers le haut (le levier peut prendre des positions instables uniquement), la fonction MIST s'active : le fonctionnement est limité au temps durant lequel on retient manuellement le levier dans cette position. Une fois relâché, le levier revient dans sa position en arrêtant automatiquement les essuie-glaces. Cette fonction est utile pour éliminer, par exemple, de petites accumulations de saletés du pare-brise ou la rosée du matin.

AVERTISSEMENT Cette fonction n'active pas le lave-glace, par conséquent le liquide de lave-glace ne sera pas pulvérisé sur le pare-brise. Pour que le liquide de lave-glace soit pulvérisé sur le pare-brise, il faut utiliser la fonction de lavage.

Une fois la bague en position ••• ou •••• ,

l'essuie-glace adapte automatiquement la vitesse de fonctionnement à la vitesse de la voiture.

Fonction « Lavage intelligent »

Tirer le levier vers le volant (position instable) pour actionner un cycle de lavage.

En maintenant le levier tiré, il est possible d'activer automatiquement et d'un seul mouvement le jet du lave-glace ainsi que les essuie-glaces, jusqu'au relâchement du levier.

ESSUIE-LAVE VITRE DE LUNETTE ARRIÈRE

Si l'essuie-glace est actionné et la marche arrière sélectionnée, l'essuie-glace arrière s'enclenche en effectuant un seul balayage.

En actionnant le levier fig. 32 (peut prendre uniquement des positions instables) :

- vers le tableau de bord, on commande le lavage de la lunette AR (pousser légèrement le levier pour enclencher un cycle de lavage ; pour un lavage continu, garder la main sur le levier) ;
- vers le bas, on commande l'activation/désactivation du balayage continu de l'essuie-glace arrière. Si l'essuie-glace est actionné en mode automatique, le balai de l'essuie-glace arrière fonctionnera de manière

synchronisée avec les balais avant.

CAPTEUR DE PLUIE

Il se situe derrière le rétroviseur intérieur, en contact avec le pare-brise et est en mesure de détecter la présence de pluie et gère, par conséquent, le nettoyage du pare-brise en fonction de l'eau présente sur la vitre.

Activation/désactivation

 9)10)

Il est possible d'activer le capteur de pluie en tournant la bague fig. 32 sur **•A** ou sur **•A** .

L'activation du capteur est signalée par un balayage des essuie-glaces (confirmation de la commande).

Tourner la bague fig. 32 ou mettre le dispositif de démarrage sur STOP pour désactiver le système.

Si l'on place le dispositif de démarrage sur STOP en laissant la bague fig. 32 en position **•A** ou **•A** , lors du démarrage suivant (dispositif de démarrage sur ON) aucun cycle d'essuie-glace ne sera effectué, même en cas de pluie.

 19)



ATTENTION

19) *S'il fallait nettoyer le pare-brise, s'assurer que le dispositif est effectivement désactivé.*



ATTENTION

7) *Ne jamais utiliser l'essuie-glace pour éliminer des couches de neige ou de verglas qui se seraient déposées sur le pare-brise. Dans ces conditions, si l'essuie-glace est soumis à un effort excessif, le relais coupe-circuit coupe le fonctionnement pendant quelques secondes. Si, par la suite, le fonctionnement ne s'est pas rétabli même après un redémarrage de la voiture, s'adresser au Réseau Après-vente Alfa Romeo.*

8) *Ne pas actionner l'essuie-glace avec les balais soulevés du pare-brise.*

9) *Ne pas activer le capteur de pluie lors du lavage de la voiture dans un système de lavage automatique.*

10) *En cas de verglas sur le pare-brise, s'assurer que le dispositif est effectivement désactivé.*



ABC

CLIMATISATION



CLIMATISEUR AUTOMATIQUE BI-ZONE



2)

Commandes

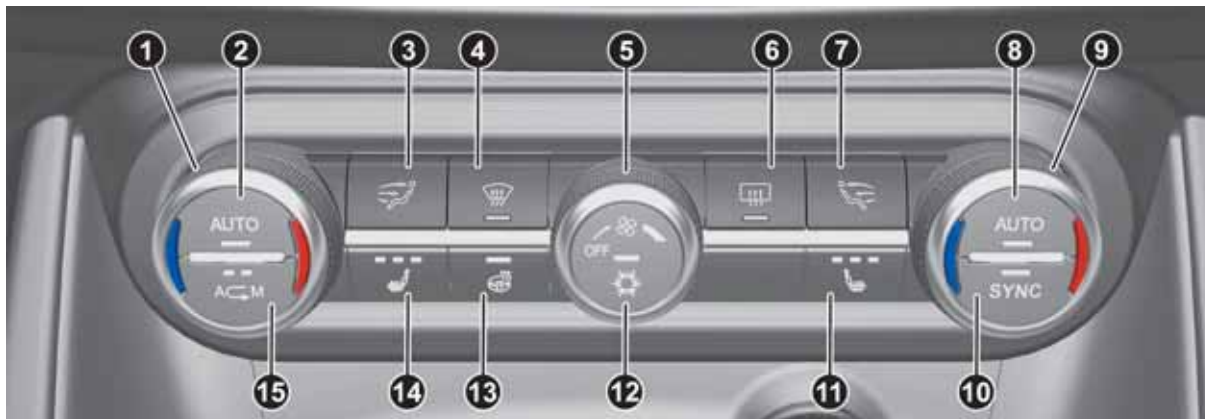





33

04156V0005EM

1. Molette de réglage de la température côté conducteur ; 2. Bouton d'activation de la fonction AUTO côté conducteur (fonctionnement automatique) ; 3. Bouton de sélection de la distribution de l'air côté conducteur ; 4. Bouton d'activation de la fonction MAX-DEF (dégivrage/désembuage rapide) ; 5. Molette de réglage de la vitesse du ventilateur ; 6. Bouton d'activation/désactivation de la lunette arrière chauffante ; 7. Bouton de sélection de la distribution de l'air côté passager ;

8. Bouton d'activation de la fonction AUTO côté passager (fonctionnement automatique) ; 9. Molette de réglage de température côté passager ; 10. Bouton d'activation de la fonction SYNC (alignement des températures réglées) conducteur/passager. 11. Bouton d'activation du chauffage de siège côté passager (selon modèle, voir le paragraphe « Sièges ») ;

12. Bouton d'activation/désactivation du compresseur du climatiseur ; 13. Bouton d'activation du chauffage du volant (selon modèle, voir le paragraphe « Volant ») ; 14. Bouton d'activation du chauffage de siège côté conducteur (selon modèle, voir le paragraphe « Sièges ») ; 15. bouton d'activation/désactivation du recyclage de l'air intérieur/sélection de la fonction automatique.

-  Flux d'air vers les diffuseurs du pare-brise et des vitres latérales avant pour le désembuage/dégivrage des vitres.
-  Flux d'air vers les aérateurs centraux et latéraux du tableau de bord pour la ventilation du buste et du visage pendant les saisons chaudes.
-  Flux d'air vers les diffuseurs de la zone des pieds avant/arrière. Une telle répartition de l'air permet de chauffer l'habitacle très rapidement et de profiter aussitôt d'une agréable sensation de chaleur.
-  Répartition du flux d'air entre les aérateurs dans la zone des pieds (air plus chaud) et les aérateurs centraux/latéraux de la planche de bord (air plus frais). Cette répartition est spécialement adaptée aux saisons du printemps et d'automne, avec rayonnement solaire.

 Répartition du flux d'air entre les aérateurs zone pieds et les aérateurs de désembuage/dégivrage du pare-brise et des vitres latérales avant. Cette répartition de l'air permet de chauffer correctement l'habitacle et évite la formation de buée sur les vitres.

 Répartition du flux d'air entre diffuseurs en zone dégivrage/désembuage du pare-brise et aérateurs centraux et latéraux de la planche de bord. En condition de rayonnement solaire, cette répartition permet la diffusion de l'air vers le pare-brise.

 Répartition du flux d'air sur tous les aérateurs de la voiture.

En mode AUTO, l'air conditionné gère automatiquement la répartition de l'air. La distribution de l'air programmée manuellement est signalée par l'éclairage des symboles respectifs sur l'écran du système Connect.

START & STOP EVO

Le climatiseur automatique bi-zone gère le Start & Stop Evo (moteur éteint si la vitesse de la voiture est 0 km/h) de manière à garantir un confort approprié à l'intérieur de la voiture.

En particulier, le climatiseur désactive le système Start & Stop Evo si :

- le climatiseur est en mode AUTO (DEL sur le bouton allumée) et les conditions thermiques dans la voiture ne sont vraiment pas confortables ;
- le climatiseur est en mode LO refroidissement maximum ;
- le climatiseur est en mode HI chauffage maximum ;
- le climatiseur est en MAX-DEF.

Avec le système Start & Stop Evo actif (moteur éteint et voiture à 0 km/h), le débit se réduit au minimum afin de conserver le plus longtemps possible les conditions de confort de l'habitacle.



ATTENTION

2) Le système utilise le fluide réfrigérant R1234yF qui, en cas de fuites accidentelles, n'est pas nocif pour l'environnement. Éviter absolument d'utiliser les fluides R134a et R12 non compatibles avec les composants du système.



ABC

LÈVE-VITRES



LÈVE-VITRES ÉLECTRIQUES



Ils fonctionnent lorsque le dispositif de démarrage est sur ON et pendant environ 3 minutes après le passage du dispositif de démarrage sur STOP. Dès que l'on ouvre l'une des portes avant, ce fonctionnement est désactivé.

Commandes de porte avant, côté conducteur

Les boutons sont disposés sur la platine des panneaux de porte. Toutes les vitres fig. 34 peuvent être commandées depuis le panneau de porte, côté conducteur.



34

04166V0001EM

□ 1 : ouverture/fermeture de la vitre avant gauche. Fonctionnement « continu automatique » en phase d'ouverture et fermeture de la vitre et dispositif

anti-pincement actif ;

□ 2 : ouverture/fermeture de la vitre avant droite. Fonctionnement « continu automatique » en phase d'ouverture et fermeture de la vitre et dispositif anti-pincement actif ;

□ 3 : ouverture/fermeture de la vitre arrière droite. Fonctionnement « continu automatique » en phase d'ouverture et fermeture de la vitre et dispositif anti-pincement actif ;

□ 4 : activation/désactivation des commandes de lève-vitres des portes arrière ;

□ 5 : ouverture/fermeture de la vitre arrière gauche. Fonctionnement « continu automatique » en phase d'ouverture et fermeture de la vitre et dispositif anti-pincement actif.

Ouverture des vitres

Appuyer sur les boutons pour ouvrir la vitre désirée.

Une pression brève sur un bouton d'ouverture quelconque, soit sur les portes avant que sur les portes arrière, provoque le coulissement « par à-coups » de la vitre, alors qu'une deuxième pression sur le bouton active l'actionnement « continu automatique ».

La vitre s'arrête à la position souhaitée en exerçant une nouvelle pression sur le bouton de commande.

Fermeture des vitres

Soulever les boutons pour fermer la vitre désirée.

La fermeture de la vitre suit les mêmes logiques que celles décrites pour l'ouverture tant des vitres des portes avant que des vitres des portes arrière.

Dispositif de sécurité anti-pincement des vitres

Ce système de sécurité est en mesure de détecter la présence éventuelle d'un obstacle pendant le mouvement de fermeture de la vitre. Si tel est le cas, le système interrompt la course de la vitre et, selon la position de cette dernière, le mouvement est inversé.

La protection anti-pincement est activée aussi bien en fonctionnement manuel qu'automatique de la vitre.

Initialisation du système lève-vitres

Suite à la déconnexion de l'alimentation électrique, il faut réinitialiser le fonctionnement automatique des lève-vitres.

La procédure d'initialisation doit être exécutée avec les portes fermées et sur chaque porte, selon la description ci-après :

□ déplacer la vitre à initialiser en position de fin de course supérieure en fonctionnement manuel ;

❑ après avoir atteint la fin de course supérieure, maintenir la commande de fermeture enfoncée pendant au moins 3 secondes.



ATTENTION

20) Une mauvaise utilisation des lave-glaces électriques peut s'avérer dangereuse. Avant et pendant l'actionnement, il faut toujours vérifier que les passagers ne courent aucun risque dû au mouvement des vitres, soit directement, soit indirectement, en cas d'objets personnels pris dans le mécanisme ou heurtés par celui-ci.

TOIT OUVRANT ÉLECTRIQUE

(suivant modèle)



Le toit ouvrant électrique est composé de deux panneaux en verre, dont un mobile à l'avant et un fixe à l'arrière, et est équipé d'un rideau à commande électrique.

Le fonctionnement du toit n'est permis qu'avec le dispositif de démarrage sur AVV.

OUVERTURE

Appuyer sur le bouton 1 fig. 35 au niveau du symbole \triangle : le toit s'ouvrira complètement.



Le déplacement automatique peut être interrompu dans une position quelconque par une nouvelle pression sur le bouton 1.



35

0418650001EM

FERMETURE

Depuis la position d'ouverture complète, appuyer sur le bouton 1 au niveau du symbole ∇ : le toit se fermera complètement.

Le déplacement automatique peut être interrompu dans une position quelconque par une nouvelle pression sur le bouton 1.

OUVERTURE « EN COMPAS »

Pour déplacer le toit vers la position « en compas », appuyer puis relâcher le bouton 2 fig. 35.

Ce type d'ouverture peut être activé indépendamment de la position du toit ouvrant. Si le toit est fermé, la pression sur la touche provoque l'ouverture automatique en compas. Si le toit est déjà ouvert, il faut maintenir le bouton enfoncé jusqu'au déplacement du toit vers la position d'ouverture en compas. Durant le déplacement automatique du toit, une autre pression sur le bouton 2 interrompt son déplacement.

ACTIONNEMENT DU RIDEAU

Le rideau est à actionnement électrique. Appuyer sur le bouton 3 fig. 35 au niveau du symbole \triangle : pour ouvrir le rideau. Appuyer sur le bouton 3 au niveau du symbole ∇ : pour fermer le rideau.

Le déplacement automatique peut être



ABC

interrompu dans une position quelconque par une nouvelle pression sur le bouton 3.

DISPOSITIF ANTI-PINCEMENT

Le toit ouvrant est équipé d'un système de sécurité anti-pincement en mesure de détecter un obstacle éventuel lors de la fermeture ; dans cette situation, le système s'interrompt et inverse immédiatement la course, en ouvrant le toit.

PROCÉDURE D'INITIALISATION

À la suite d'un éventuel comportement anormal du toit, il est nécessaire d'initialiser de nouveau le fonctionnement automatique du toit ouvrable.

Procéder de la manière suivante :

- appuyer sur le bouton 1 au niveau du symbole  pour déplacer le toit vers la position de fermeture complète ;
- placer le dispositif de démarrage sur STOP et attendre au moins 10 secondes ;
- placer le dispositif de démarrage sur AVV ;
- appuyer sur le bouton 1 et le maintenir enfoncé pendant au moins 10 secondes, après quoi l'arrêt mécanique du moteur électrique du toit devrait être perçu ;
- dans un délai de 5 secondes, appuyer sur le bouton 1 et le maintenir enfoncé : le toit effectuera un cycle automatique complet d'ouverture et de fermeture

(pour signaler que la procédure d'initialisation s'est bien terminée). Si cela devait ne pas se produire, il faut répéter la procédure du début.



ATTENTION

21) *En quittant la voiture, s'assurer d'avoir la clé du contact pour éviter que le toit ouvrant, par un actionnement intempestif, soit une source de danger pour les passagers encore à bord du véhicule : l'utilisation impropre du toit peut être dangereuse. Avant et pendant son actionnement, vérifier toujours que les passagers soient à l'abri des risques de lésions que pourrait occasionner l'ouverture du toit soit directement, soit indirectement, à cause d'objets qui seraient entraînés ou heurtés par lui.*



ATTENTION

11) *En présence de porte-bagages ou de barres transversales, ne pas ouvrir le toit ouvrant. Ne pas ouvrir le toit en présence de neige ou de verglas : cela pourrait l'endommager.*

CAPOT MOTEUR

OUVERTURE



22) 23)

Procéder de la manière suivante :

- en agissant de l'intérieur de la voiture, tirez le levier de déverrouillage, fig. 36 ;



36

04196V0001EM

- sortez de la voiture et allez face à sa calandre avant ;
- soulever légèrement le capot et agir latéralement, de droite à gauche, comme le montre la flèche sur le dispositif de déverrouillage, fig. 37 ;

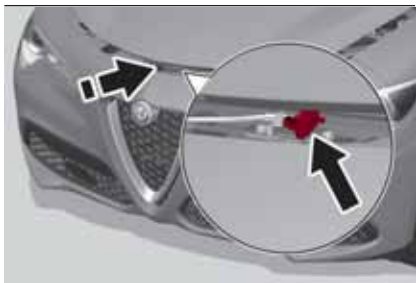

37

04196V0002EM

□ ouvrir complètement le capot moteur : l'opération sera facilitée par deux amortisseurs à gaz qui le maintiendront en position d'ouverture maximale.

Ne jamais manipuler ces amortisseurs et accompagner le capot au cours de son soulèvement.

FERMETURE



22) 24)

Pour fermer, abaisser le capot à environ 40 centimètres du compartiment moteur, puis le lâcher et s'assurer, en essayant de le soulever, qu'il est parfaitement fermé, et pas seulement accroché en position de sécurité. Si tel est le cas, ne pas exercer de pression sur le capot, mais le soulever de nouveau et recommencer l'opération.

ATTENTION Toujours vérifier la bonne fermeture du capot pour éviter qu'il ne

s'ouvre en cours de route. Le capot étant équipé d'un double système de blocage, un de chaque côté, il est nécessaire de vérifier la fermeture sur les deux extrémités latérales du capot.



ATTENTION

22) Effectuer ces opérations uniquement quand la voiture est à l'arrêt.

23) Soulever le capot avec les deux mains. Avant de soulever le capot, s'assurer que les bras d'essuie-glace ne sont pas soulevés du pare-brise et actionnés, que la voiture est arrêtée et que le frein de stationnement électrique est enclenché.

24) Pour des raisons de sécurité, le capot moteur doit toujours rester parfaitement fermé pendant que le véhicule roule. Par conséquent, toujours vérifier la fermeture correcte du capot en s'assurant que le blocage est enclenché. Si pendant la marche on se rend compte que le dispositif de blocage n'est pas bien enclenché, s'arrêter immédiatement et fermer correctement le capot.

HAYON COFFRE À BAGAGES



Le hayon est à commande électrique. Il est donc recommandé de faire particulièrement attention avant de l'actionner.

L'ouverture et la fermeture en toute sécurité du hayon est garantie par un système de protection en mesure d'arrêter son mouvement lorsqu'il rencontre un obstacle le long du parcours, aussi bien pendant l'ouverture que la fermeture, en l'arrêtant automatiquement.

Avec la voiture en mouvement, le déblocage et le déplacement du hayon sont désactivés.

Pour éviter les difficultés dans les espaces étroits, il est possible de régler la hauteur à laquelle bloquer l'ouverture du hayon.

Personnalisation de la hauteur d'ouverture du hayon

Pour personnaliser la position d'ouverture du hayon, procéder de la façon suivante :

- ouvrir le hayon ;
- le déplacer manuellement jusqu'à la position choisie ;
- appuyer au moins 5 secondes sur un des boutons de fermeture 2 ou 3 fig. 43 (les indicateurs de direction



ABC

clignent trois fois pour signaler l'acquisition).

Le hayon est programmé pour s'ouvrir jusqu'à la position choisie.

Cette fonction peut être sélectionnée sur le système Connect fig. 38 (selon le modèle).



38

04206V0008EM

Réglage de la hauteur d'ouverture du hayon sur une position prédéterminée (selon le modèle)

Pour régler la hauteur d'ouverture du hayon sur l'une des quatre positions prédéterminées, procéder de la façon suivante :

☐ valider le menu principal sur le système Connect en appuyant sur le bouton MENU, sélectionner les fonctions suivantes dans l'ordre : « Réglages », « Portes et verrouillages » et « Hayon électrique », en tournant et en appuyant sur le Rotary Pad fig. 39;



39

04206V0019EM

☐ tourner le Rotary Pad pour sélectionner l'une des quatre positions prédéterminées, puis appuyer dessus pour valider la position sélectionnée fig. 40.



40

04206V0007EM

OUVERTURE

Ouverture de l'extérieur

Lorsque la serrure est déverrouillée, il est possible d'ouvrir le hayon de l'extérieur

de la voiture en appuyant environ une seconde sur le bouton d'ouverture électrique fig. 41 situé entre les feux de plaque jusqu'au dé clic confirmant le déverrouillage ou en appuyant rapidement deux fois sur le bouton  de la télécommande.



41

04056V0005EM

Ouverture de l'intérieur

Lorsque la serrure est déverrouillée, il est possible d'ouvrir le hayon de l'intérieur de la voiture en soulevant le bouton 1 fig. 42 situé sur la moulure du panneau de porte du conducteur.

ATTENTION Il est possible d'interrompre l'actionnement du hayon en appuyant une deuxième fois sur ce même bouton.



42

04206V0002EM

FERMETURE

Fermeture de l'extérieur

Il est possible de fermer le hayon en appuyant :

- sur le bouton 2 fig. 43 sur le revêtement intérieur du hayon ;
- sur le bouton 3 présent sur le revêtement intérieur du hayon (toutes les serrures des portes, y compris celle du hayon seront verrouillées) ;
- deux fois rapidement sur le bouton  de la télécommande ;
- sur le bouton fig. 41, présent sur le hayon, au milieu des feux de plaque.



43

04056V0055EM

ATTENTION Il est possible d'interrompre l'actionnement du hayon en appuyant sur un des boutons de fermeture.

Fermeture de l'intérieur

Appuyer sur le bouton 1 fig. 42 présent sur la platine du panneau de porte du conducteur jusqu'à ce que l'opération soit terminée.

ATTENTION Il est possible d'interrompre l'actionnement du hayon en relâchant le bouton.

OUVERTURE ET FERMETURE AUTOMATIQUE DU HAYON À ACTIONNEMENT ÉLECTRIQUE EN MODE « MAINS LIBRES »

(suivant modèle)



Pour actionner le système en mode « Mains libres » :

- serrures verrouillées, le système doit reconnaître la présence de la clé

électronique à proximité du hayon ;
 serrures déverrouillées, il n'est pas nécessaire que la clé électronique soit présente à proximité du hayon ;

- se placer derrière le véhicule en position centrale et à une distance d'environ 50 cm du hayon ;
- déplacer le pied sous le pare-chocs, en simulant un coup de pied. Lorsque le mouvement est terminé, retirer votre jambe. Pour pouvoir activer l'actionnement, les deux capteurs doivent détecter la présence de la jambe fig. 44.



44

04206V0015EM

Si le hayon à commande électrique/mains libres est fermé, un simple mouvement du pied :

- le déverrouillera et il s'ouvrira complètement ;
- un autre mouvement du pied stoppera sa course ;
- un autre mouvement du pied inversera sa course et il se fermera complètement,



ABC

à moins qu'on ne l'arrête à nouveau.

Si le hayon à commande électrique/mains libres est ouvert, un simple mouvement du pied :



- le fermera ;
- un autre mouvement du pied avant la fermeture complète stoppera sa course ;
- si la course du hayon a été interrompue, un autre mouvement du pied permet de l'inverser et d'ouvrir complètement le hayon.

ATTENTION Pour ne pas trop décharger la batterie, éviter de commander cette opération trop souvent lorsque le moteur est à l'arrêt.

La fonction d'ouverture et de fermeture automatique du hayon en mode « Mains libres » peut être activée/désactivée sur le système Connect en sélectionnant les rubriques suivantes dans le menu principal, après avoir appuyé sur la touche MENU : « Réglages », « Portes et verrouillages » et « Ouverture automatique hayon », en tournant et en appuyant sur le Rotary Pad.

INITIALISATION DU HAYON

ATTENTION Suite à une éventuelle déconnexion de la batterie ou au grillage du fusible de protection, il est nécessaire d'initialiser le mécanisme d'ouverture/fermeture du hayon en procédant comme suit :

- fermer toutes les portes et le hayon ;
- appuyer sur le bouton  de la télécommande ;
- appuyer sur le bouton  de la télécommande.



ATTENTION

25) Avant de soulever le pied du sol, s'assurer de bien être en position stable. N'entrer en contact avec aucune partie du véhicule, risque de lésions en touchant par exemple le circuit d'échappement très chaud.



PRÉSENTATION DU TABLEAU DE BORD

TABLEAU ET INSTRUMENTS DE BORD	42
ÉCRAN	44
TÉMOINS ET MESSAGES	50

Cette section de la notice vous donne toutes les informations utiles pour connaître, interpréter et utiliser correctement le tableau de bord.

TABLEAU ET INSTRUMENTS DE BORD



ÉCRAN 3.5" TFT



45

0502650010EM

1. Compte-tours 2. Indicateur de la température de l'huile moteur avec témoin de température maximum 3. Écran TFT 4. Indicateur du niveau de carburant (le triangle sur le côté gauche du symbole indique le côté de la voiture où se trouve la goulotte de ravitaillement en carburant) 5. Tachymètre (indicateur de vitesse)

VERSIONS AVEC ÉCRAN 7" TFT



46

0502650011EM

1. Compte-tours 2. Indicateur de la température de l'huile moteur avec témoin de température maximum 3. Écran TFT 4. Indicateur du niveau de carburant (le triangle sur le côté gauche du symbole indique le côté de la voiture où se trouve la goulotte de ravitaillement en carburant) 5. Tachymètre (indicateur de vitesse)

Hormis les dimensions de l'écran, le tableau de bord peut présenter quelques différences selon la version ou le marché de destination de la voiture.



ABC

ÉCRAN



DESCRIPTION

La voiture peut être équipée d'un écran TFT de 3,5" ou 7".

ÉCRAN TFT PARAMÉTRABLE

Lorsqu'il est allumé, l'écran est divisé en plusieurs zones qui présentent les données relatives à la conduite, les avertissements et les rapports d'anomalies. L'image fig. 47 montre la disposition de l'écran avec les différents secteurs en évidence.



47

05036S0001EM

1. Informations sur la boîte de vitesses

Boîte de vitesses automatique

Affiche les informations suivantes relatives au fonctionnement de la boîte de vitesses :

mode de fonctionnement de la boîte de vitesses (M, P, R, N, D). En mode D, lorsqu'on effectue un changement de vitesse par le levier au volant (selon le modèle) ou en mode manuel M, indique également la vitesse enclenchée. En mode M, signale en outre l'exigence de changer de vitesse, aussi bien pour passer un rapport supérieur que pour rétrograder.

2 Systèmes anti collision avant, latéral, Cruise Control

Affiche le fonctionnement des modes :

- Forward Collision Warning (FCW) ;
- Lane Departure Warning (LDW) ;
- Cruise Control (CC) ou Active Cruise Control (ACC) (selon le modèle).

Pour plus d'informations, consulter les paragraphes respectifs.

3 - Voyant limite de vitesse

Signale les informations relatives à la fonction Limiteur vitesse.

Pour plus d'informations, consulter le paragraphe respectif.

4 Zone principale reconfigurable

Peut afficher les écrans suivants :

- Home.

- Trajet A.
- Trajet B (peut être activé/désactivé par le système Connect)
- Performance.

Les écrans peuvent être sélectionnés, en rotation, en appuyant sur la touche indiquée dans fig. 48.



48

05036V0002EM

En fonction du mode de conduite, qui peut être sélectionné à travers le système « Alfa DNA™ » (Dynamic, Normal, Advanced Efficiency), les pages pourront avoir un graphisme différent. Les instructions de navigation et les informations d'appel peuvent être indiquées sur l'écran du système Connect mais aussi dans cette zone de l'écran, ces fonctions sont configurables sur le système Connect.

Home

Les paramètres affichés sur l'écran, pour

les modes : Dynamic, Normal e Advanced Efficiency sont :

- Heure fig. 49 ou fig. 50 (elle est affichée sur l'écran 3.5" TFT seulement si le mode de répétition de la fonction Téléphone fig. 51 n'a pas été précédemment activé).
- Température extérieure (sur l'écran 3.5" TFT, elle n'est affichée que si l'on n'a pas sélectionné auparavant le mode de répétition de la fonction Téléphone).
- Vitesse actuelle (elle n'est affichée que si l'on n'a pas sélectionné auparavant le mode de répétition des fonctions Navigation et Téléphone).
- Autonomie (sur l'écran 3.5" TFT, elle n'est affichée que si l'on n'a pas sélectionné auparavant le mode de répétition des fonctions Radio, Media et Navigateur).

Écran 3.5" TFT



49

05036S0003EM



ABC

Écran 7" TFT

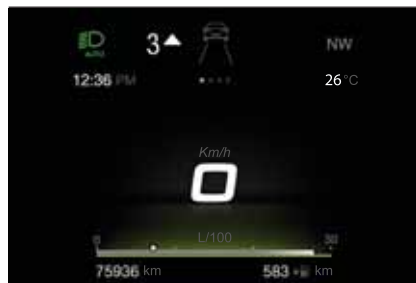

50

05036S0104EM



51

05036S0030EM

Trajet A et B

Le « Trip Computer » permet d'afficher, dans tous les modes de conduite (Dynamic, Normal, Advanced Efficiency), avec le contact sur ON, les valeurs relatives à l'état de fonctionnement de la voiture. Cette fonction se caractérise par deux mémoires distinctes, appelées « Trajet A » et « Trajet B » (cette dernière

peut être désactivée depuis le système Connect), qui enregistrent les données des trajets de la voiture de manière indépendante.

Le « Trajet A » et le « Trajet B » permettent de visualiser les valeurs suivantes :

- Distance parcourue
- Consommation moyenne
- Vitesse moyenne
- Trip actif
- Indicateur de consommation de carburant (uniquement écran 7" TFT)

Écran 3.5" TFT



52

05036S0006EM

Écran 7" TFT

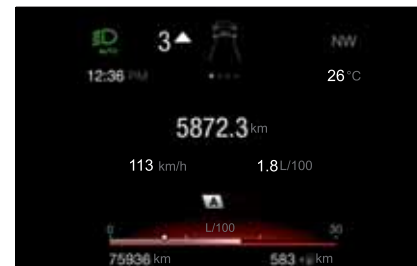

53

05036S0107EM

Pour réinitialiser les valeurs, appuyer sur le bouton du levier droit fig. 54 et le maintenir enfoncé.



54

05036V0002EM

Performances

Les paramètres visualisés sont différents selon le mode activé, et peuvent être sélectionnés avec le système "Alfa DNA™" et sont les suivants :

Normal,

Écran 3.5" TFT

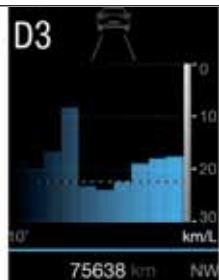

55

0503650008EM

Écran 7" TFT

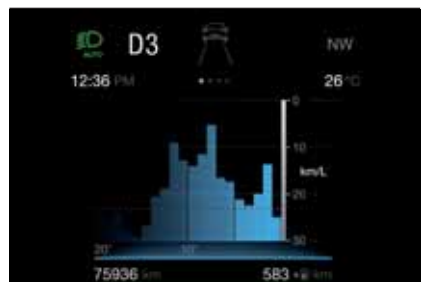

56

0503650009EM

L'écran reproduit graphiquement certains paramètres liés à l'efficacité du style de conduite, dans le but de réduire la consommation de carburant.

Advanced Efficiency,

Écran 3.5" TFT



57

0503650010EM

Écran 7" TFT



58

0503650111EM

Sur l'écran, les trois icônes centrales indiquent l'efficacité du style de conduite selon les paramètres : accélération, décélération et changement de vitesse, dans le but de réduire la consommation de carburant. La barre représentée sous les icônes montre la consommation

actuelle, et la zone marquée en vert représente la consommation optimale. Le globe terrestre (écran 7" TFT) s'allume progressivement en fonction de la diminution de la consommation.

Dynamic,

Écran 3.5" TFT



59

0503650012EM

Écran 7" TFT



60

0503650113EM

Les paramètres affichés concernent la



ABC

stabilité du véhicule, les graphiques reproduisent la courbe des accélérations longitudinales/latérales (G-meter information), avec comme unité de référence l'accélération de gravité.

L'affichage indique également les crêtes d'accélérations latérales.

5 Boussole

Visualise la position et indique le point cardinal.

6 Compteur kilométrique

Indique le total des kilomètres (ou des miles) parcourus.

7 Témoins d'anomalie

Zone dédiée à l'affichage des anomalies, les symboles suivants peuvent être affichés :

- Symboles de faible importance (couleur jaune ambre).
- Symboles de haute importance (couleur rouge).

8 Autonomie véhicule (seulement écran 7" TFT)

Indique les kilomètres (ou les miles) restants d'autonomie avant de finir le carburant.

9 témoins feux (seulement écran 7" TFT)

Affiche le témoin relatif au mode actif parmi les modes suivants :

- feux de croisement ;

- feux de route ;
- feux de croisement Auto ;
- feux de route Auto.

PARAMÈTRES RÉGLABLES PAR L'UTILISATEUR



61

05036V0015EM

Avec le système Connect, une série de fonctions programmables peut être configurée par l'utilisateur. Dans ce paragraphe sont uniquement décrits les paramètres de base tels que :

- Unités et langues ;
- Horloge et date ;
- Tableau de bord.

Pour accéder à la liste des éléments ci-dessus, procéder comme suit : dans le Menu principal, activé en appuyant sur la touche MENU fig. 62, sélectionner les « Réglages » en tournant puis en appuyant sur le Rotary Pad.

Tourner le Rotary Pad pour sélectionner l'élément souhaité puis appuyer pour l'activer.



62

05036V0040EM

Unités et langues



63

05036S0016EM

Dans cette section, il est possible de modifier les paramètres suivants fig. 63:

- Unité de mesure (cette option permet de choisir le système métrique, impérial ou personnalisé. Cette dernière option

permet de sélectionner l'unité de mesure pour chaque grandeur).

- Langue (cette option permet de sélectionner la langue d'affichage).
- Restaurer paramètres (permet de supprimer les paramètres précédemment modifiés dans le menu et de rétablir les paramètres d'origine).

Pour accéder et régler les paramètres de chaque fonction, tourner la Rotary Pad pour sélectionner puis appuyer pour confirmer le choix.

Horloge et date



64

0503650017EM

Dans cette section, il est possible de modifier les paramètres suivants fig. 64:

- Synchronisation avec le GPS (permet d'activer/désactiver la synchronisation de l'horloge via le GPS ; si elle est désactivée, les fonctions Réglage de l'heure et Réglage de la date sont activées).

- Réglage de l'heure (permet de régler l'heure manuellement).
 - Format de l'heure (permet de choisir entre le format 24h et le format 12h).
 - Réglage de la date (permet de régler la date manuellement).
 - Restaurer paramètres (permet de supprimer les paramètres précédemment modifiés dans le menu et de rétablir les paramètres d'origine).
- Pour accéder et régler les paramètres de chaque fonction, tourner la Rotary Pad pour sélectionner puis appuyer pour confirmer le choix.

Tableau de bord



65

0503650018EM

Dans cette section, il est possible de modifier les paramètres suivants fig. 65:

- Volume alerte (permet de régler le volume de l'alerte sonore sur sept niveaux).

- Trajet B (permet d'activer/désactiver la fonction).
 - Répétition téléphone (permet d'activer/désactiver la répétition des écrans concernant la fonction téléphone, y compris sur l'écran du tableau de bord).
 - Répétition audio (permet d'activer/désactiver la répétition des écrans concernant la fonction audio (Radio et Média), y compris sur l'écran du tableau de bord).
 - Répétition navigation (permet d'activer/désactiver la répétition des pages concernant la fonction Navigateur, y compris sur l'écran du tableau de bord).
 - Restaurer paramètres (permet de supprimer les paramètres précédemment modifiés dans le menu et de rétablir les paramètres d'origine).
- Pour accéder et régler les paramètres de chaque fonction, tourner la Rotary Pad pour sélectionner puis appuyer pour confirmer le choix.



ABC

TÉMOINS ET MESSAGES







ATTENTION L'allumage du témoin s'accompagne d'un message spécifique et/ou d'un signal sonore, selon le type de tableau de bord. Ces signaux synthétiques de mise en garde ne sauraient être exhaustifs et/ou se substituer aux indications de cette Notice d'entretien, qu'il faut toujours lire avec beaucoup d'attention. En cas de signal d'anomalie, toujours se référer au contenu de ce chapitre.

ATTENTION Les signaux d'anomalie qui apparaissent à l'écran sont divisés en deux catégories : anomalies graves et anomalies moins graves. Les anomalies graves visualisent un « cycle » de signaux répétés pendant un temps prolongé. Les anomalies moins graves sont visualisées par un « cycle » de signaux affichés pendant un temps plus court. Le cycle de visualisation peut être interrompu en appuyant sur le bouton du levier de commande des essuie-glaces pour les deux catégories. Le témoin du tableau de bord reste allumé jusqu'à l'élimination de la cause du problème.

TÉMOINS DU TABLEAU DE BORD





Pour certains témoins et symboles des messages détaillés et/ou signaux sonores peuvent être associés.

Témoins de couleur rouge



Témoin	Signification
	<p>LIQUIDE DE FREINS INSUFFISANT / FREIN DE STATIONNEMENT ÉLECTRIQUE ACTIVÉ Lorsque l'on place le dispositif de démarrage sur ON, le témoin s'allume, mais il doit s'éteindre après quelques secondes.</p> <hr/> <p>Liquide de freins insuffisant Le témoin s'allume lorsque le niveau du liquide de freins dans le réservoir chute au-dessous du minimum, à cause d'une fuite possible de liquide du circuit. S'adresser au plus vite au Réseau Après-vente Alfa Romeo pour faire contrôler le circuit.</p> <hr/> <p>Frein de stationnement électrique activé Le témoin s'allume lorsque le frein de stationnement électrique est activé. Désactiver le frein de stationnement électrique, puis vérifier que le témoin s'éteint. Si le témoin reste allumé, s'adresser au Réseau Après-vente Alfa Romeo.</p> <p>ATTENTION En cas de stationnement sur des pentes supérieures à 30 % et/ou de température des freins supérieure à 350 °C, le témoin clignotera pour signaler une condition d'insécurité aussitôt le frein de stationnement enclenché.</p>
 	<p>ANOMALIE EBD L'allumage simultané des témoins  (rouge) et  (jaune ambre) quand le moteur tourne indique une anomalie du système EBD ou que le système n'est pas disponible. Dans ce cas, si l'on freine brusquement, un blocage précoce des roues arrière peut se produire, avec risque de dérapage. Conduire très prudemment et se rendre dans le Réseau Après-vente Alfa Romeo le plus proche pour faire contrôler le système.</p>



ABC

Témoin	Signification
	ANOMALIE AIRBAG Lorsque l'on place le dispositif de démarrage sur ON, le témoin s'allume, mais il doit s'éteindre après quelques secondes. L'allumage du témoin fixe indique une anomalie du système airbags.  26)
	CEINTURES DE SÉCURITÉ AVANT NON BOUCLÉES Le témoin s'allume de manière fixe lorsque la voiture est arrêtée et que la ceinture de sécurité côté conducteur ou côté passager, avec le passager assis, n'est pas bouclée. Le témoin clignote accompagné de l'émission d'un signal sonore, lorsque la ceinture de sécurité côté conducteur ou côté passager, avec le passager assis, n'est pas correctement bouclée et que la voiture roule. Boucler les ceintures de sécurité des sièges avant occupés ou vérifier qu'elles le sont correctement. Avec le système Connect, il est possible d'activer/désactiver l'avertisseur sonore (buzzer) du système SBA (Seat Belt Alert). Pour accéder à la fonction, sélectionner successivement, sur le menu principal, les éléments suivants : "Réglages", "Sécurité" et "Rappel ceintures de sécurité".
	TEMPÉRATURE EXCESSIVE DE L'HUILE MOTEUR Le témoin s'allume en cas de surchauffe de l'huile moteur.  12) Si le problème persiste, s'adresser au Réseau Après-vente Alfa Romeo.

**ATTENTION**





26) L'anomalie du témoin  est signalée par l'allumage, sur l'écran du combiné de bord, de l'icône . Dans ce cas, le témoin pourrait ne pas signaler les anomalies éventuelles des systèmes de retenue. Avant de poursuivre la route, s'adresser au Réseau Après-vente Alfa Romeo pour faire contrôler immédiatement le système.

27) Si le témoin  ne s'allume pas quand on place le dispositif de démarrage sur MAR ou qu'il reste allumé pendant que la voiture roule (accompagné du message affiché à l'écran), il s'agit peut-être d'une anomalie des systèmes de retenue. Si tel est le cas, les airbags ou les prétensionneurs risquent de ne pas s'activer en cas d'accident ou, plus rarement, de s'activer intempestivement. Avant de poursuivre la route, s'adresser au Réseau Après-vente Alfa Romeo pour faire contrôler immédiatement le système.





**ATTENTION**

12) Si le symbole s'allume pendant la marche, arrêter immédiatement la voiture et couper le moteur.

Témoins de couleur jaune ambre

Témoin	Signification
	<p>PANNE DU SYSTÈME ABS Lorsque l'on place le dispositif de démarrage sur ON, le témoin s'allume, mais il doit s'éteindre après quelques secondes. Le témoin s'allume quand le système ABS est défaillant. Dans ce cas, l'efficacité du système de freinage reste intacte, mais sans les fonctions offertes par le système ABS. Rouler prudemment et s'adresser dès que possible au Réseau Après-vente Alfa Romeo.</p>
	<p>ANOMALIE DU SYSTÈME TPMS Le témoin s'allume lorsqu'une anomalie du système TPMS est détectée. Si l'on monte une ou plusieurs roues dépourvues de capteur, l'écran affiche un message d'avertissement jusqu'au rétablissement des conditions initiales. Ne pas continuer à rouler avec un ou plusieurs pneus dégonflés, car la tenue de route de la voiture pourrait être compromise. Arrêter la voiture en évitant de freiner et de braquer brusquement. Regonfler la roue jusqu'à la pression correcte ou la réparer immédiatement avec le Tire Repair Kit (voir le paragraphe « Réparation d'une roue » du chapitre « Situations d'urgence ») et s'adresser au plus vite au Réseau Après-vente Alfa Romeo.</p> <hr/> <p>Pression des pneus insuffisante Le témoin s'allume pour signaler que la pression du pneu est inférieure à la valeur recommandée et/ou qu'il y a une lente perte de pression. Dans ces cas, une longue durée de vie du pneu et une consommation de carburant optimale pourraient ne pas être assurées. Quelle que soit la condition, si le message sur le tableau de bord indique « Voir le manuel », se reporter IMPÉRATIVEMENT aux indications du paragraphe « Jantes et Pneus » du chapitre « Données techniques », en respectant scrupuleusement ce qui est écrit.</p>
	<p>SYSTÈME ESC Quand on place le dispositif de démarrage sur ON, le témoin s'allume, mais il doit s'éteindre dès que le moteur est lancé. Intervention du système ESC : l'intervention du système est signalée par le clignotement du témoin : le signal indique que la voiture est dans un état critique de stabilité et d'adhérence.</p> <hr/> <p>Anomalie du système ESC : si le témoin ne s'éteint pas, ou s'il reste allumé quand le moteur tourne, cela indique qu'il y a une anomalie du système ESC. Dans ces cas, s'adresser dès que possible au Réseau Après-vente Alfa Romeo.</p> <hr/> <p>Anomalie du système Hill Start Assist : l'allumage du témoin indique une anomalie du système Hill Start Assist. Dans ces cas, s'adresser dès que possible au Réseau Après-vente Alfa Romeo.</p>
	<p>DÉSACTIVATION PARTIELLE/TOTALE DES SYSTÈMES DE SÉCURITÉ ACTIFS Quand on place le dispositif de démarrage sur ON, le témoin s'allume, mais il doit s'éteindre dès que le moteur est lancé. L'allumage du témoin signale que certains systèmes de sécurité actifs ont été partiellement ou totalement désactivés. Pour de plus amples détails sur les systèmes de sécurité active, consulter le paragraphe « Systèmes de sécurité active » au chapitre « Sécurité ». Le témoin s'éteint quand on réactive les systèmes de sécurité active.</p>



Témoin	Signification
	<p>RÉSERVE DE CARBURANT/AUTONOMIE LIMITÉE Le témoin (ou l'icône sur l'écran) s'allume lorsqu'il reste environ 8 litres de carburant pour les versions diesel et environ 9 litres de carburant pour les versions essence dans le réservoir.  28)</p>
	<p>ANOMALIE DU SYSTÈME EOBD/INJECTION En conditions normales, quand on place le dispositif de démarrage sur ON, le témoin s'allume, mais il doit s'éteindre dès que le moteur est lancé. Le fonctionnement du témoin peut être vérifié au moyen d'appareils spéciaux par les agents de contrôle de la circulation. Se conformer aux normes en vigueur dans le pays où l'on circule.  13)</p> <hr/> <p>Anomalie du système d'injection Si le témoin reste allumé ou s'allume quand la voiture roule, cela signale un dysfonctionnement du système d'injection. Le témoin allumé de manière fixe signale un dysfonctionnement du système d'alimentation/allumage qui risque de provoquer des émissions élevées à l'échappement, des pertes de performances, une mauvaise maniabilité et une consommation élevée. Le témoin s'éteint si l'anomalie disparaît, mais le système mémorise systématiquement le signal. Dans ces conditions, on peut continuer à rouler en évitant toutefois de demander au moteur des efforts trop importants ou des vitesses élevées. L'utilisation prolongée de la voiture avec le témoin allumé de manière fixe peut provoquer des dommages. Contacter au plus vite le Réseau Après-vente Alfa Romeo.</p> <hr/> <p>Catalyseur endommagé Si le témoin clignote, cela signifie que le catalyseur pourrait être endommagé. Relâcher la pédale de l'accélérateur, revenir à bas régime jusqu'à ce que le témoin ne clignote plus. Poursuivre sa route à une vitesse modérée, en essayant d'éviter des conditions de conduite qui peuvent provoquer des clignotements ultérieurs et s'adresser au plus vite au Réseau Après-vente Alfa Romeo.</p>





ATTENTION

28) Si le témoin (ou l'icône à l'écran) clignote pendant la marche, s'adresser au Réseau Après-vente Alfa Romeo.







ATTENTION

13) Si, lorsque le dispositif de démarrage est sur ON, le témoin  ne s'allume pas ou si, pendant la marche, il s'allume en mode fixe ou clignotant (accompagné, sur certaines versions, d'un message à l'écran), s'adresser le plus tôt possible au Réseau Après-vente Alfa Romeo.

Témoin	Signification
	SYSTÈME FORWARD COLLISION WARNING (FCW) (si présent) Ce témoin informe le conducteur que la fonction d'alarme de collision frontale n'est pas activée.
	FEU ARRIÈRE DE BROUILLARD Le témoin s'allume quand on active le feu arrière de brouillard.

Témoins de couleur verte

Témoin	Signification
	FEUX DE POSITION ET FEUX DE CROISEMENT Le témoin s'allume quand on actionne les feux de position ou les feux de croisement. Fonction « Follow me » activée Cette fonction permet de maintenir allumés les feux pendant 30, 60 ou 90 secondes après avoir placé le dispositif de démarrage sur STOP.
	FEUX ANTIBROUILLARD Le témoin s'allume quand on allume les feux antibrouillard.
	CLIGNOTANT GAUCHE Le témoin s'allume quand le levier de commande des clignotants est déplacé vers le bas ou, avec le clignotant droit, quand on appuie sur le bouton des feux de détresse.
	CLIGNOTANT DROIT Le témoin s'allume quand le levier de commande des clignotants est déplacé vers le haut ou, avec le clignotant gauche, quand on appuie sur le bouton des feux de détresse.
	FEUX DE ROUTE AUTOMATIQUES (Automatic High Beam) (présent sur Écran 3.5" TFT) Le témoin s'allume quand on allume les feux de route automatiques.







Témoins de couleur bleue

Témoïn	Signification
	PHARES (présent sur Écran 3.5" TFT) Le symbole s'allume quand les feux de route sont activés.

SYMBOLES AFFICHÉS À L'ÉCRAN





Symboles de couleur rouge





Symbole	Signification
	PRESSON DE L'HUILE MOTEUR INSUFFISANTE Le symbole s'allume fixe, quand le système détecte une pression d'huile moteur insuffisante. Ne pas utiliser la voiture tant que l'anomalie n'a pas été éliminée. Le symbole qui s'allume n'indique pas la quantité d'huile présente dans le moteur : le contrôle du niveau peut être vérifié sur l'écran à la mise en route de la voiture, mais aussi en activant la fonction « Niveau d'huile » sur le système Connect.  14)
	ANOMALIE DE L'ALTERNATEUR L'allumage du symbole avec moteur démarré indique une anomalie de l'alternateur. S'adresser dès que possible au Réseau Après-vente Alfa Romeo.
	ANOMALIE DE LA DIRECTION ASSISTÉE Si le symbole reste allumé, le conducteur ne peut pas compter sur la direction assistée et l'effort sur le volant peut augmenter sensiblement même s'il reste possible de braquer. S'adresser dès que possible au Réseau Après-vente Alfa Romeo.
	ANOMALIE SYSTÈME ALFA™ STEERING TORQUE (AST) L'allumage du symbole signale une anomalie du système de correction automatique de la direction. S'adresser au Réseau Après-vente Alfa Romeo pour faire contrôler le circuit.

ATTENTION

14) Si le symbole  s'allume pendant que la voiture roule, couper immédiatement le moteur et s'adresser au Réseau Après-vente Alfa Romeo.



Symbole	Signification
	<p>TEMPÉRATURE EXCESSIVE DU LIQUIDE DE REFROIDISSEMENT DU MOTEUR</p> <p>Le symbole s'allume en cas de surchauffe du moteur.</p> <p><i>En cas de marche normale</i> : arrêter le véhicule, couper le moteur et vérifier que le niveau de liquide de refroidissement dans le réservoir n'est pas au-dessous du repère MIN. Si tel est le cas, attendre que le moteur refroidisse, puis ouvrir lentement et prudemment le bouchon et ravitailler avec du liquide de refroidissement en s'assurant que le niveau soit compris entre les repères MIN et MAX gravés sur le réservoir. Vérifier visuellement aussi les éventuelles fuites de liquide. Si au démarrage suivant le symbole s'allume de nouveau, s'adresser au Réseau Après-vente Alfa Romeo.</p> <p><i>Au cas où la voiture est très sollicitée (par exemple, dans des conditions de conduite performantes)</i> : ralentir et, si le témoin reste allumé, arrêter la voiture. S'arrêter pendant 2 ou 3 minutes, en laissant tourner le moteur avec une légère accélération pour que le liquide de refroidissement circule plus facilement, puis le couper. Vérifier le niveau du liquide en suivant les indications ci-dessus.</p> <p>AVERTISSEMENT Sur des parcours très contraignants, il est conseillé de laisser le moteur démarré et légèrement accéléré pendant quelques minutes avant de l'éteindre.</p>
	<p>FERMETURE INCOMPLÈTE DES PORTES</p> <p>Le symbole s'allume lorsqu'une ou plusieurs portes ne sont pas parfaitement fermées. Portes ouvertes et véhicule en mouvement, le système émet un signal sonore.</p> <p>Fermer correctement les portes.</p>
	<p>FERMETURE INCOMPLÈTE DU CAPOT MOTEUR</p> <p>Le symbole s'allume lorsque le capot moteur n'est pas parfaitement fermé, et l'image de la voiture avec le capot moteur ouvert apparaît sur l'écran en même temps que l'icône.</p> <p>Capot moteur ouvert et voiture en marche, le système émet un signal sonore.</p> <p>Fermer correctement le capot moteur.</p>
	<p>FERMETURE INCOMPLÈTE DU HAYON</p> <p>Le symbole s'allume lorsque le hayon n'est pas parfaitement fermé, et l'image de la voiture avec le hayon ouvert s'affiche à l'écran en même temps que l'icône.</p> <p>Hayon ouvert et voiture en marche, le système émet un signal sonore.</p> <p>Fermer correctement le hayon.</p>

Symbole	Signification
	<p>ANOMALIE BOÎTE DE VITESSES AUTOMATIQUE Le symbole s'allume, accompagné d'un signal sonore, quand une anomalie de la boîte de vitesses automatique est détectée. Contacter au plus vite le Réseau Après-vente Alfa Romeo.  15)</p>
	<p>NIVEAU D'HUILE MOTEUR INSUFFISANT L'allumage du symbole, accompagné du message correspondant, sur l'écran signale que le niveau d'huile moteur est faible. NIVEAU MAXI D'HUILE MOTEUR DÉPASSÉ L'allumage du symbole, accompagné du message correspondant sur l'écran, signale un niveau d'huile moteur excessif. S'adresser le plus rapidement possible au Réseau d'Assistance Alfa Romeo pour rétablir le niveau correct. Entre temps, ne pas dépasser le régime de 3000 tr/min.</p>
	<p>TEMPÉRATURE DISQUES DE FREIN Le témoin s'allume pour signaler la température excessive des disques de frein. Laisser refroidir le système de freinage en roulant plus lentement.</p>
	<p>LIMITE DE VITESSE DÉPASSÉE (uniquement version SASO) Le symbole s'allume quand la limite de vitesse de 120 km/h est dépassée.</p>





ATTENTION

15) Conduire avec le symbole allumé peut causer de graves dommages à la boîte de vitesses et en provoquer la rupture. La surchauffe de l'huile peut également se produire : son contact éventuel avec le moteur chaud ou avec les composants de l'échappement à haute température pourrait provoquer des incendies.











Symboles de couleur jaune ambre

Symbole	Signification
	<p>ANOMALIE DU SYSTÈME ENGINE IMMOBILIZER/TENTATIVE D'EFFRACTION Anomalie du système engine immobilizer Le symbole s'allume pour signaler une anomalie du système Engine Immobilizer. S'adresser dès que possible au Réseau Après-vente Alfa Romeo.</p> <hr/> <p>Tentative d'effraction Le symbole s'allume lorsque l'on place le dispositif de démarrage sur MAR, pour signaler qu'il y a eu une tentative d'effraction, en présence de l'alarme.</p> <p>Clé électronique non reconnue Le symbole s'allume lorsqu'un démarrage est effectué sans que la clé électronique n'ait été reconnue par le système.</p> <p>Anomalie du système d'alarme Le symbole s'allume pour signaler une anomalie du système d'alarme.</p>
	<p>DÉCLENCHEMENT DU SYSTÈME DE COUPURE DU CARBURANT Le symbole s'allume en cas de déclenchement du système de coupure du carburant. Pour connaître la procédure de réactivation du système de coupure du carburant, se reporter à la section « Système de coupure de carburant » au chapitre « Situations d'urgence ». Si toutes les tentatives de reprise d'alimentation du carburant échouent, s'adresser au Réseau Après-vente Alfa Romeo.</p>
	<p>HUILE MOTEUR DÉGRADÉE (selon le modèle) Le symbole s'affiche sur l'écran uniquement pendant un temps limité.</p> <p>ATTENTION À la suite du premier signal, à chaque démarrage du moteur, le symbole continuera à s'allumer selon les modalités indiquées auparavant, et ce, jusqu'à ce que l'huile soit vidangée. L'allumage du symbole ne doit pas être considéré comme un défaut de la voiture, mais il prévient le conducteur que l'utilisation normale de la voiture a conduit à la nécessité de vidanger l'huile. La détérioration de l'huile moteur est accélérée par une utilisation de la voiture sur des trajets courts, ce qui empêche le moteur d'atteindre la température de régime. S'adresser dès que possible au Réseau Après-vente Alfa Romeo. ⚠️ 16j</p>









ATTENTION

16j Lorsque le symbole est allumé, l'huile moteur détériorée doit être vidangée dès que possible et jamais plus de 500 km après que le symbole s'est allumé pour la première fois. Le non-respect des informations susmentionnées pourrait endommager gravement le moteur et entraîner la déchéance de la garantie. L'allumage de ce symbole n'est pas lié à la quantité d'huile présente dans le moteur et il ne faut absolument pas ajouter d'huile dans le moteur si le témoin s'allume en mode clignotant.

Symbole	Signification
	<p>PRÉCHAUFFAGE DES BOUGIES (versions Diesel) Quand on place le dispositif de démarrage sur MAR, le témoin s'allume et s'éteint quand les bougies ont atteint la température prédéfinie. On peut démarrer le moteur immédiatement après l'extinction du témoin.</p> <p>ATTENTION Si la température ambiante est modérée ou élevée, l'allumage du témoin est presque imperceptible.</p> <hr/> <p>ANOMALIE DE PRÉCHAUFFAGE DES BOUGIES (versions Diesel) Le clignotement du témoin indique une anomalie du système de préchauffage des bougies. Dans ce cas, s'adresser, dès que possible, au Réseau Après-vente Alfa Romeo.</p>
	<p>ANOMALIE DU CAPTEUR DE PRESSION DE L'HUILE MOTEUR Le symbole s'allume fixe, en cas d'anomalie du capteur de pression de l'huile moteur. S'adresser dès que possible au Réseau Après-vente Alfa Romeo.</p>
	<p>ANOMALIE CAPTEUR NIVEAU HUILE MOTEUR Le symbole s'allume en cas d'anomalie du capteur de niveau d'huile moteur. S'adresser dès que possible au Réseau Après-vente Alfa Romeo.</p>
	<p>ANOMALIE DU SYSTÈME FORWARD COLLISION WARNING (FCW) Le symbole s'allume en cas d'anomalie du système Forward Collision Warning. S'adresser dès que possible au Réseau Après-vente Alfa Romeo.</p>
	<p>ANOMALIE DU SYSTÈME START & STOP EVO Ce symbole s'allume pour signaler une anomalie du système Start & Stop Evo. S'adresser dès que possible au Réseau Après-vente Alfa Romeo pour réparer l'anomalie en question.</p>
	<p>ANOMALIE DU CAPTEUR DE PLUIE Le symbole s'allume en cas d'anomalie du système essuie-glace. S'adresser dès que possible au Réseau Après-vente Alfa Romeo.</p>
	<p>ANOMALIE DU CAPTEUR DE LUMINOSITÉ Le symbole s'allume en cas d'anomalie du système d'allumage automatique des feux de croisement. S'adresser dès que possible au Réseau Après-vente Alfa Romeo.</p>
	<p>ANOMALIE DU SYSTÈME BLIND SPOT MONITORING Le symbole s'allume en cas d'anomalie du système Blind Spot Monitoring. S'adresser dès que possible au Réseau Après-vente Alfa Romeo.</p>
	<p>ANOMALIE DU CAPTEUR DE NIVEAU DE CARBURANT Le symbole s'allume en cas d'anomalie du capteur de niveau du carburant. S'adresser dès que possible au Réseau Après-vente Alfa Romeo.</p>









Symbole	Signification
	<p>ANOMALIE DES FEUX EXTÉRIEURS</p> <p>Le symbole s'allume pour signaler une anomalie des feux suivants : feux de jour (DRL) / feux de stationnement / clignotants de la remorque (le cas échéant) / feux de la remorque (le cas échéant) / feux de position / clignotants / feux antibrouillard arrière / feux de recul / feux de stop / feux de plaque.</p> <p>L'anomalie en question pourrait être due à une ampoule grillée, au fusible de protection grillé ou bien à l'interruption du branchement électrique.</p> <p>Procéder au remplacement de l'ampoule ou du fusible correspondant. S'adresser au Réseau Après-vente Alfa Romeo.</p>
	<p>ANOMALIE DU SYSTÈME KEYLESS START</p> <p>Le symbole s'allume en cas d'anomalie du système Keyless Start.</p> <p>S'adresser dès que possible au Réseau Après-vente Alfa Romeo.</p>
	<p>ANOMALIE DU SYSTÈME DE COUPURE DU CARBURANT</p> <p>Le symbole s'allume en cas d'anomalie du système de coupure du carburant.</p> <p>S'adresser dès que possible au Réseau Après-vente Alfa Romeo.</p>
	<p>ANOMALIE DU SYSTÈME LANE DEPARTURE WARNING (LDW)</p> <p>Le symbole s'allume aussi en cas d'anomalie du système Lane Departure Warning.</p> <p>S'adresser dès que possible au Réseau Après-vente Alfa Romeo.</p>
	<p>ANOMALIE FEUX DE ROUTE AUTOMATIQUES (Automatic High Beam) (selon le modèle)</p> <p>Le symbole s'allume pour signaler une anomalie des feux de route automatiques.</p> <p>S'adresser dès que possible au Réseau Après-vente Alfa Romeo pour réparer l'anomalie en question.</p>
	<p>PRÉSENCE D'EAU DANS LE FILTRE À GAZOLE (versions Diesel)</p> <p>Le symbole s'allume fixe pendant la marche pour signaler la présence d'eau dans le filtre à gazole.  17)</p>





ATTENTION

17) La présence d'eau dans le circuit d'alimentation peut endommager gravement le système d'injection et créer des irrégularités de fonctionnement du moteur. Si le symbole  s'affiche sur l'écran, s'adresser dès que possible au Réseau Après-vente Alfa Romeo pour procéder à la purge. Si cette signalisation a lieu immédiatement après un ravitaillement, il est possible que de l'eau soit présente dans le réservoir : dans ce cas, couper immédiatement le moteur et s'adresser au Réseau Après-vente Alfa Romeo.

Symbole	Signification
	<p>NETTOYAGE DPF (filtre à particules) en cours (uniquement sur versions Diesel avec DPF) Lorsque l'on place le dispositif de démarrage sur ON, le symbole s'allume, mais il doit s'éteindre après quelques secondes. Le symbole s'allume de manière fixe pour avertir le conducteur que le système DPF doit éliminer les substances polluantes piégées (particules) au moyen d'une procédure de régénération. Le symbole ne s'allume pas à chaque fois que le DPF est en cours de régénération, mais uniquement lorsque les conditions de conduite requièrent que le conducteur en soit informé. Pour que le symbole s'éteigne, maintenir la voiture en marche jusqu'au terme de la régénération. La procédure dure 15 minutes en moyenne. Les conditions optimales pour mener à bien la procédure sont réunies lorsque la voiture continue à rouler à 60 km/h, avec un régime moteur supérieur à 2 000 tours/min. L'allumage de ce symbole ne doit pas être considéré comme une anomalie et il n'est donc pas nécessaire de se rendre à l'atelier.</p>
	<p>TEMPÉRATURE EXCESSIVE DE L'HUILE DE BOÎTE DE VITESSES AUTOMATIQUE Le symbole s'allume en cas de surchauffe de la boîte de vitesses, suite à une utilisation particulièrement intense. Dans ce cas, les performances du moteur seront limitées. Moteur coupé ou au ralenti, attendre l'extinction du symbole.</p>
	<p>AVARIE CENTRALE FEUX DE REMORQUE Le symbole s'allume pour signaler une avarie du boîtier de gestion des feux de remorque. S'assurer que le connecteur des feux de remorque est branché correctement. Si le problème persiste en rallumant le moteur, s'adresser dès que possible au Réseau Après-Vente Alfa Romeo pour vérifier le circuit.</p>
	<p>ANOMALIE DU SYSTÈME AUDIO Le symbole s'allume pour signaler une anomalie du système audio. S'adresser dès que possible au Réseau Après-vente Alfa Romeo pour réparer l'anomalie en question.</p>
	<p>ANOMALIE DU SYSTÈME SPEED LIMITER Pendant la marche l'allumage du symbole signale une anomalie du système Speed Limiter. S'adresser dès que possible au Réseau Après-vente Alfa Romeo pour réparer l'anomalie en question.</p>
	<p>NIVEAU INSUFFISANT DU LIQUIDE DE REFROIDISSEMENT DU MOTEUR L'allumage du symbole indique que le niveau du liquide de refroidissement du moteur est bas. Remplir le réservoir comme décrit dans le chapitre "Maintenance et entretien"</p>
	<p>BOUCHON DU RÉSERVOIR DE CARBURANT Il s'allume si le bouchon du réservoir de carburant est resté ouvert ou s'il n'est pas correctement fermé. Fermer correctement le bouchon.</p>







ABC









Symbole	Signification
	<p>ANOMALIE DU FREIN DE STATIONNEMENT ÉLECTRIQUE L'affichage sur l'écran du symbole, accompagné du message, signale une anomalie au circuit du frein de stationnement. Cette anomalie pourrait partiellement ou complètement bloquer la voiture étant donné que le frein de stationnement peut rester actif même si il a été désenclenché automatiquement ou manuellement en utilisant les commandes correspondantes. Dans ce cas, il est possible de désenclencher le frein de stationnement en suivant la procédure de débrayage d'urgence décrite dans le chapitre "Urgences". S'il est encore possible d'utiliser le véhicule (frein de stationnement non enclenché), conduire jusqu'au Réseau Après-vente Alfa Romeo le plus proche, en gardant bien à l'esprit, à chaque manœuvre/commande, que le frein électrique de stationnement ne fonctionne pas.  29)</p>



ATTENTION

29) En cas d'anomalie et si l'on freine brusquement, un blocage des roues arrière peut se produire, avec risque de dérapage.

Symbole	Signification
	<p>INDICATION GÉNÉRIQUE Il signale les informations et les anomalies. Les messages associés décrivent l'anomalie.</p>
	<p>ANOMALIE TRACTION INTÉGRALE Ce symbole s'allume pour signaler une anomalie du système de traction intégrale. S'adresser dès que possible au Réseau Après-vente Alfa Romeo pour réparer l'anomalie en question.</p>
	<p>AVARIE SYSTÈME AFS L'allumage du symbole signale l'anomalie du système automatique directionnel des feux. Se rendre au Réseau Après-vente Alfa Romeo pour faire contrôler le circuit.</p>
	<p>ANOMALIE DU SYSTÈME DE CONTRÔLE DYNAMIQUE DE LA TRACTION L'allumage du témoin signale une anomalie du système de contrôle dynamique de la traction.</p>
	<p>INSERTION DE LA CONFIGURATION SOFT DES SUSPENSIONS (selon le modèle) Il s'allume lorsque les réglages de suspensions plus confortables sont activés.</p>







Symbole	Signification
	<p>ANOMALIE AUX AMORTISSEURS (ADC) (selon le modèle) Pendant la marche l'allumage du symbole signale une anomalie du système de suspensions. S'adresser au Réseau Après-vente Alfa Romeo pour faire contrôler le circuit.</p>
	<p>AVARIE OUVERTURE/FERMETURE ÉLECTRIQUE DU HAYON Ce symbole s'allume pour signaler l'anomalie du système d'ouverture/fermeture électrique du hayon. S'adresser dès que possible au Réseau Après-vente Alfa Romeo pour réparer l'anomalie en question.</p>
	<p>AVARIE ÉLECTRIQUE ATTELAGE Ce symbole s'allume pour signaler l'anomalie du système d'extraction/fermeture électrique du crochet d'attelage. S'adresser dès que possible au Réseau Après-vente Alfa Romeo pour réparer l'anomalie en question.</p>
	<p>NIVEAU DU LIQUIDE LAVE-GLACES S'allume pendant quelques secondes pour indiquer que le niveau de liquide lave-glaces et lave-phares (selon le modèle) est trop bas. Compléter le niveau, en consulter le paragraphe « Contrôle des niveaux » au chapitre « Entretien et soin du véhicule ». Utiliser un liquide possédant les caractéristiques indiquées au paragraphe « Fluides et lubrifiants » au chapitre « Caractéristiques techniques ».</p>
	<p>ANOMALIE SYSTÈME ACTIVE CRUISE CONTROL Pendant la conduite, l'affichage du témoin signale une anomalie dans le système Cruise Control Adaptif. S'adresser au Réseau Après-vente Alfa Romeo pour faire contrôler le circuit.</p>
	<p>USURE DES PLAQUETTES DE FREINS Il s'allume lorsque les plaquettes de freins ont atteint la limite d'usure. S'adresser dès que possible au Réseau Après-vente Alfa Romeo.</p> <p>ATTENTION Utiliser toujours des pièces de rechange d'origine ou équivalentes parce que le système Integrated Brake System (IBS) pourrait détecter des anomalies.</p>
	<p>ANOMALIE SYSTÈME PARK SENSOR S'allume quand le système est en anomalie ou non disponible. S'adresser au Réseau Après-vente Alfa Romeo pour faire contrôler le circuit.</p>
	<p>PRÉSENCE POSSIBLE DE VERGLAS SUR LA ROUTE Le symbole s'allume quand la température extérieure est inférieure ou égale à 3 °C.</p>





ABC

Symbole	Signification
	ANOMALIE DE L'ESSUIE-GLACE Il signale une anomalie de l'essuie-glace. S'adresser au Réseau Après-vente Alfa Romeo.

Symboles de couleur verte

Symbole	Signification
	FEUX DE CROISEMENT (sur écran 7" TFT) Le témoin s'allume en allumant les feux de croisement.
	FEUX DE CROISEMENT AUTOMATIQUES (présent sur Écran 7" TFT) Le symbole s'allume en allumant les feux de croisement automatiques.
	DÉCLENCHEMENT START & STOP EVO Le témoin s'allume en cas de déclenchement du système Start & Stop Evo (extinction du moteur). Le témoin s'éteint en redémarrant le moteur (pour les modalités de redémarrage du moteur, consulter le paragraphe « Start & Stop Evo » au chapitre « Démarrage et conduite »).
	CRUISE CONTROL (RÉGULATEUR DE VITESSE) Le témoin s'allume en activant le système Cruise Control.
	SYSTÈME ACTIVE CRUISE CONTROL Le symbole s'allume quand le système Active Cruise Control est activé.
	SYSTÈME HILL DESCENT CONTROL HDC Le symbole s'allume lorsque le système HDV s'enclenche.

Symboles de couleur bleue

Symbole	Signification
	FEUX DE ROUTE AUTOMATIQUES (présent sur Écran 7" TFT) Le symbole s'allume quand les feux de route automatiques sont activés.
	FEUX DE ROUTE (présent sur Écran 7" TFT) Le symbole s'allume quand les feux de route sont activés.



ABC

Cette page est laissée blanche volontairement



SÉCURITÉ

SYSTÈMES DE SÉCURITÉ ACTIVE	70
SYSTÈMES D'AIDE À LA CONDUITE	75
SYSTÈMES DE PROTECTION DES OCCUPANTS	85
CEINTURES DE SÉCURITÉ	85
SYSTÈME SBA (Seat Belt Alert)	87
PRÉTENSIONNEURS	89
SYSTÈMES DE PROTECTION POUR ENFANTS	91
SYSTÈME DE PROTECTION SUPPLÉMENTAIRE (SRS)- AIRBAGS	102

Ce chapitre est très important : il décrit les systèmes de sécurité de série de la voiture et fournit les indications nécessaires pour les utiliser correctement.

SYSTÈMES DE SÉCURITÉ ACTIVE

La voiture peut être équipée des dispositifs de sécurité active suivants :

- ABS (Anti-Lock Brakes);
- DTC (Drive Train Control);
- ESC (Electronic Stability Control);
- TC (Traction Control);
- PBA (Panic Brake Assist);
- HSA (Hill Start Assist);
- AST (Alfa™ Steering Torque);
- HDC (Hill Discent Control)

Pour le fonctionnement des systèmes, voir les indications des pages suivantes.

SYSTÈME ABS (Anti-lock Braking System)

Ce système, partie intégrante du système de freinage, empêche le blocage et par conséquent le patinage d'une ou de plusieurs roues, quelles que soient les conditions de la chaussée et l'intensité du freinage, en garantissant ainsi le contrôle de la voiture même en cas de freinage d'urgence, ce qui optimise les distances d'arrêt.

Le système intervient lors du freinage quand les roues sont sur le point de se bloquer, en particulier lors de freinages d'urgence ou en cas de faible adhérence, où les blocages peuvent être plus fréquents.

Le système augmente également le

contrôle et la stabilité de la voiture en cas de freinage sur une chaussée avec une adhérence différenciée entre les roues du côté droit et du côté gauche ou dans un virage.

Le dispositif est complété par le système EBD (Electronic Braking force Distribution), qui répartit l'action de freinage entre les roues avant et les roues arrière.

Intervention du système

L'ABS, dont ce véhicule est équipé, est doté de la fonction « brake by wire » (Integrated Brake System - IBS). Avec ce système, la commande de frein par la pression sur la pédale de frein ne se transmet pas par hydraulique mais par électronique, de sorte que la légère pulsation ressentie sur la pédale avec un système traditionnel n'est plus perceptible.

 30) 31) 32) 33) 34) 35)

SYSTÈME DTC (Drive Train Control) (suivant modèle)

Certaines versions de ce véhicule sont équipées d'une transmission intégrale (AWD) active sur demande, qui offre une traction optimale dans toutes les conditions de conduite ou de chaussées différentes. Le système minimise le patinage des pneus en redistribuant

automatiquement le couple aux roues avant et arrière selon les besoins.

Pour maximiser l'économie de carburant, la voiture avec AWD passe automatiquement à la traction arrière (RWD) lorsque les conditions routières et environnementales ne risquent pas de provoquer le patinage des pneus. Lorsque les conditions routières et environnementales requièrent une plus grande traction, la voiture passe automatiquement en mode AWD.

 36)

Le mode de conduite, RWD ou AWD, est affiché sur l'écran du tableau de bord.

ATTENTION Si le symbole d'anomalie du circuit s'allume après le démarrage du moteur ou pendant la conduite, cela signifie que le système AWD ne fonctionne pas correctement. Si le message d'alerte s'active souvent, il est conseillé de faire effectuer l'entretien.

 37)

SYSTÈME ESC (Electronic Stability Control)

Le système ESC améliore le contrôle de la direction et la stabilité de la voiture dans les différentes conditions de conduite.

Le système ESC corrige le sous-virage et le survirage de la voiture, en répartissant le freinage sur les roues appropriées. Par

ailleurs, le couple fourni par le moteur peut aussi être réduit de sorte à conserver le contrôle de la voiture.

Le système ESC utilise des capteurs installés sur la voiture pour interpréter la trajectoire que le conducteur compte suivre et la compare à la trajectoire réelle de la voiture. Lorsque la trajectoire désirée et celle réelle s'éloignent, le système ESC intervient en contrant le sous-virage ou le survirage de la voiture.

☐ **Survirage** : la voiture tourne davantage que l'angle au volant (dérive à l'arrière).

☐ **Sous-virage** : la voiture tourne moins que l'angle au volant (dérive de l'essieu avant).

Intervention du système

L'intervention du système est signalée par le clignotement du témoin ESC sur le tableau de bord, pour informer le conducteur que la voiture est en conditions critiques de stabilité et d'adhérence.

 38) 39) 40) 41) 42)

SYSTÈME TC (Traction Control)

Le système intervient automatiquement en cas de patinage d'une ou des deux roues motrices, de perte d'adhérence sur chaussée mouillée (aquaplaning), d'accélération sur chaussées glissantes, avec neige ou verglas, etc. En fonction

des conditions de patinage, deux logiques différentes de contrôle sont activées :

☐ *si le patinage concerne les deux roues motrices*, le système intervient en réduisant la puissance transmise par le moteur ;

☐ *si le patinage concerne une seule des roues motrices*, la fonction BLD (Brake Limited Differential) s'active en freinant automatiquement la roue qui patine (simulation du comportement d'un différentiel autobloquant). Cela provoquera une augmentation du transfert du couple moteur à la roue qui ne patine pas.

Intervention du système

L'intervention du système est signalée par le clignotement du témoin ESC sur le tableau de bord, pour informer le conducteur que la voiture est en conditions critiques de stabilité et d'adhérence.

 43) 44) 45) 46) 47)

SYSTÈME PBA (Panic Brake Assist)

Le système PBA est conçu pour optimiser la capacité de freinage de la voiture pendant un freinage d'urgence. Le système reconnaît le freinage d'urgence en contrôlant la vitesse et la force avec laquelle est enfoncée la pédale de frein et par conséquent, il applique la pression optimale aux freins.

Cela peut aider à réduire les distances de freinage : le système PBA vient donc compléter le système ABS.

On obtient l'assistance maximale du système PBA en appuyant très rapidement sur la pédale de frein. En outre, pour obtenir le meilleur fonctionnement du système, il est nécessaire d'appuyer en continu sur la pédale de frein pendant le freinage, en évitant d'appuyer dessus par intermittence. Maintenir la pression sur la pédale de frein jusqu'à ce que le freinage ne soit plus nécessaire.

Le système PBA se désactive quand la pédale de frein est relâchée.

 48) 49) 50)

SYSTÈME HSA (Hill Start Assist)

Il est intégré au système ESC et facilite le démarrage en côte. Il s'active automatiquement dans les cas suivants :

☐ **en côte** : voiture à l'arrêt sur une route dont la pente est supérieure à 5 %, moteur démarré, frein enfoncé et boîte de vitesses au point mort ou à une vitesse autre que la marche arrière ;

☐ **en descente** : voiture à l'arrêt sur une route dont la pente est supérieure à 5 %, moteur démarré, frein enfoncé et marche arrière engagée.

En phase de démarrage, la centrale du système ESC maintient la pression de freinage sur les roues jusqu'à ce que le



couple moteur nécessaire au départ soit atteint, dans tous les cas pendant 2 secondes maximum, permettant ainsi de déplacer facilement le pied droit de la pédale de frein à l'accélérateur.

Si au bout de 2 secondes le démarrage n'a pas eu lieu, le système se désactive automatiquement en relâchant progressivement la pression de freinage. Pendant cette phase de relâchement, il est possible d'entendre un bruit caractéristique de décrochage mécanique des freins indiquant que la voiture est sur le point de partir.



51) 52)

SYSTÈME AST (Alfa™ Steering Torque)



53)

La fonction AST exploite l'intégration du système ESC avec la direction assistée électrique pour augmenter le niveau de sécurité de toute la voiture.

Dans des situations critiques (freinage sur des chaussées avec des adhérences différentes), le système ESC, moyennant la fonction AST, commande à la direction l'activation d'un couple supplémentaire destiné à suggérer au conducteur la manœuvre la plus appropriée.

L'action coordonnée des freins et de la direction augmente la sensation de sécurité et de contrôle de la voiture.

SYSTÈME HDC (Hill Descent Control) (suivant modèle)

Pour les versions qui en sont équipées, cette fonction fait partie intégrante du système ESC et a pour but de maintenir la voiture à une vitesse constante dans une descente, en agissant de manière autonome et différenciée sur les freins.

Ce mode permet d'assurer la stabilité de la voiture et une conduite en toute sécurité, surtout dans des conditions de faible adhérence et en cas de fortes pentes.

Le système peut se trouver dans trois modes différents :

- Éteint** : le système est désactivé ;
- Activé** : le système est activé et prêt à intervenir lorsque les conditions sont réunies ;
- Actif** : le système contrôle activement la vitesse de la voiture.

Activation du système

Pour activer le système, appuyer sur le bouton fig. 66.



66

06006V0001EM

Le système s'active dans la condition suivante :

- la vitesse de la voiture est inférieure à 35 km/h ;

L'activation du système est signalée par l'allumage fixe de l'icône  de couleur blanche, sur l'écran fig. 67.



67

06006V0002EM

Activation du système

Un fois activé, le système HDC entre en fonction automatiquement quand la

voiture est conduite en descente avec une pente suffisamment importante, supérieure à 10 %.

La vitesse réglée par le système HDC peut être réglée en utilisant le bouton SET fig. 68 (dans la plage de 6 km/h à 25 km/h). Après avoir atteint la vitesse souhaitée, relâcher le bouton SET ; le système HDC maintient la vitesse réglée.

Il est possible de diminuer la vitesse réglée en appuyant sur la pédale de frein ; la vitesse de référence retenue par le système devient celle courante au moment du relâchement de la pédale.



68

07146V0017EM

Si la vitesse de la voiture dépasse 10 km/h mais reste inférieure à 60 km/h, en relâchant la pédale d'accélérateur, dès que la voiture atteint une vitesse proche de celle réglée, le système HDC freinera la voiture en la mettant à la vitesse réglée.

Le conducteur peut annuler à tout moment l'intervention du système HDC en appuyant sur la pédale d'accélérateur.

Désactivation du système

Le système HDC est désenclenché, mais reste disponible, si l'une des conditions suivantes se produit :

- la voiture se trouve sur une descente présentant une pente insuffisante, inférieure à 10 % ou sur un terrain plat ou une route en montée ;
- Le mode P (Stationnement) est activé.

Désactivation du système

Le système est désactivé si l'une des conditions suivantes se produit :

- pression du bouton fig. 66;
- en activant le Cruise Control / Active Cruise Control.
- en dépassant 60 km/h.

La désactivation du système est signalée par l'extinction de l'icône  sur l'écran.



54)



ATTENTION

30) Pour avoir le maximum d'efficacité du système de freinage, une période de stabilisation d'environ 500 km (310 miles) est nécessaire : pendant cette période, il est conseillé de ne pas effectuer de freinages trop brusques, répétés et prolongés.

31) Si l'ABS intervient, cela signifie que l'on est en train d'atteindre la limite d'adhérence entre les pneus et la route : il faut ralentir pour adapter la marche à l'adhérence disponible.

32) Le système ABS ne peut pas modifier les lois naturelles de la physique et ne peut pas augmenter l'adhérence qui dépend des conditions de la route.

33) Le système ABS ne peut pas éviter les accidents, y compris ceux dus à une vitesse excessive dans un virage, à une conduite sur des surfaces à faible adhérence ou à des aquaplanings.

34) Les capacités du système ABS ne doivent jamais être essayées de façon irresponsable et dangereuse susceptible de mettre en danger la sécurité du conducteur et celle des autres.

35) Pour que le système ABS fonctionne correctement il est indispensable que les pneus soient de la même marque et du même type sur toutes les roues, en parfait état et surtout du type et des dimensions préconisées.

36) Un léger retard dans l'enclenchement du mode AWD pourrait se produire après un événement de patinage des pneus.

37) Lorsque le symbole de panne du système DTC apparaît, le conducteur devrait être conscient de la réaction différente de conduite et par conséquent ralentir. Le symbole  avertit aussi le conducteur de ne pas conduire dans des zones exigeant la traction intégrale ou sur des routes enneigées.

38) Le système ESC ne peut pas modifier les lois naturelles de la physique : il ne peut donc pas augmenter l'adhérence qui dépend des conditions de la route.



ABC

39) Le système ESC ne peut pas empêcher les accidents, y compris ceux dus à une vitesse excessive en virage, à une conduite sur des surfaces à faible adhérence ou à des aquaplanings.

40) Les capacités du système ESC ne doivent jamais être testées de manière irresponsable et dangereuse, pouvant mettre en danger la sécurité du conducteur et celle des autres.

41) Pour que le système ESC fonctionne correctement, il est indispensable que les pneus soient de la même marque et du même type sur toutes les roues, en parfait état et surtout du type et des dimensions préconisées.

42) Les performances du système ESC ne doivent pas inciter le conducteur à courir des risques inutiles et injustifiés. La conduite doit toujours être adaptée à l'état de la chaussée, à la visibilité et à la circulation. La responsabilité de la sécurité routière incombe donc toujours, et dans tous les cas, au conducteur.

43) Pour que le système TC fonctionne correctement, il est indispensable que les pneus soient de la même marque et du même type sur toutes les roues, en parfait état et surtout du type et des dimensions préconisées.

44) Les performances du système TC ne doivent pas inciter le conducteur à courir des risques inutiles et injustifiés. La conduite doit toujours être adaptée à l'état de la chaussée, à la visibilité et à la circulation. La responsabilité de la sécurité routière incombe donc toujours, et dans tous les cas, au conducteur.

45) Le système TC ne peut pas modifier les lois naturelles de la physique et ne peut pas augmenter l'adhérence qui dépend des conditions de la route.

46) Le système TC ne peut pas éviter les accidents, y compris ceux dus à une vitesse excessive dans un virage, à une conduite sur des surfaces à faible adhérence ou à des aquaplanings.

47) Les capacités du système TC ne doivent jamais être testées de manière irresponsable et dangereuse, pouvant mettre en danger la sécurité du conducteur et celle des autres.

48) Le système PBA ne peut pas modifier les lois naturelles de la physique et ne peut pas augmenter l'adhérence qui dépend des conditions de la route.

49) Le système PBA ne peut pas éviter les accidents, y compris ceux dus à une vitesse excessive dans un virage, à une conduite sur des surfaces ayant une faible adhérence ou à un aquaplaning.

50) Les capacités du système PBA ne doivent jamais être testées de façon irresponsable et dangereuse, pouvant compromettre la sécurité du conducteur, des autres occupants présents à bord du véhicule et de tous les autres usagers de la route.

51) Le système HSA n'est pas un frein de stationnement, il ne faut donc pas quitter le véhicule sans avoir enclenché le frein de stationnement électrique, coupé le moteur et engagé la 1^{re} vitesse afin d'arrêter le véhicule en toute sécurité (pour de plus amples informations, voir les indications du paragraphe « À l'arrêt » dans le chapitre « Démarrage et conduite »).

52) Il est possible que dans certaines situations, sur de petites pentes (moins de 8%) et lorsque le véhicule est chargé, le système Hill Start Assist ne s'active pas en provoquant ainsi un léger recul et en augmentant le risque de collision avec un autre véhicule ou un autre objet. La responsabilité de la sécurité routière incombe donc toujours, et dans tous les cas, au conducteur.

53) Le système AST est un système d'aide à la conduite qui n'élimine pas la responsabilité du conducteur quant à la conduite de la voiture.

54) Les performances d'un véhicule équipé de l'HDC ne doivent jamais être mises à l'épreuve de manière imprudente et dangereuse, avec la possibilité de compromettre la sécurité du conducteur et d'autres personnes.

SYSTÈMES D'AIDE À LA CONDUITE

La voiture peut être équipée des systèmes d'aide à la conduite suivants :

- BSM (Blind Spot Monitoring) ;
- FCW (Forward Collision Warning) ;
- TPMS (Tyre Pressure Monitoring System).

Pour le fonctionnement des systèmes, voir les indications des pages suivantes.

SYSTÈME BSM (Blind Spot Monitoring)

Le système BSM (surveillance des angles morts) utilise deux capteurs radar, situés dans le pare-chocs arrière (un de chaque côté - voir fig. 69), pour détecter la présence de voitures (automobiles, camions, motocyclettes, etc.) dans les angles morts de la zone latérale arrière de la voiture.



69

06016V0001EM

Le système avertit le conducteur de la présence de voitures dans les zones de

détection en allumant, du côté correspondant, le témoin situé sur le rétroviseur extérieur fig. 70.



70

06016V0002EM

Au démarrage du moteur, le témoin s'allume pour signaler au conducteur que le système est activé.

Capteurs



Les capteurs s'activent lorsqu'une vitesse avant est enclenchée à une vitesse supérieure à 10 km/h environ ou lorsque la marche arrière est enclenchée. Les capteurs sont momentanément désactivés lorsque la voiture est à l'arrêt et le mode P (Stationnement) est actif.

La zone de détection du système couvre environ une voie des deux côtés de la voiture (3 mètres environ). Cette zone couvre à partir du rétroviseur extérieur et s'étend sur 6 mètres environ vers l'arrière de la voiture.

Cette zone couvre à partir du rétroviseur extérieur et s'étend sur 6 mètres environ vers l'arrière de la voiture.

Lorsque les capteurs sont activés, le système surveille les zones de détection des deux côtés de la voiture et avertit le conducteur de la présence éventuelle de voitures dans ces zones.

Pendant la conduite, le système surveille la zone de détection depuis trois points différents d'entrée (latéral, arrière et avant) pour vérifier s'il est nécessaire d'envoyer un signal au conducteur. Le système peut détecter la présence d'un véhicule dans l'une de ces trois zones.

ATTENTION Le système ne signale pas la présence d'objets fixes (par ex. glissières de sécurité, poteaux, murs, etc.). Dans certaines occasions, le système pourrait néanmoins s'activer en présence de ces objets. Cela est normal et n'indique pas un dysfonctionnement du système.

ATTENTION Le système n'avertit pas le conducteur de la présence de voitures qui circulent dans le sens opposé à celui de sa voiture, dans les voies adjacentes.

Avertissements

Si on attache une remorque à la voiture, le système se désactive automatiquement.

Éliminer la neige, le givre ou la saleté accumulée par la chaussée sur la zone du pare-chocs arrière où sont situés les capteurs radar pour que le système puisse fonctionner correctement.



ABC

Ne pas couvrir la zone du pare-chocs arrière où sont situés les capteurs radar avec aucun type d'objet (par ex. autocollants, porte-vélo, etc.).

Si, après l'achat de la voiture, vous souhaitez installer un crochet de remorquage, désactiver le système depuis le système Connect. Pour accéder à la fonction, sélectionner successivement, sur le menu principal, les éléments suivants : "Paramètres", "Sécurité" et "Alerte angle mort".

Visualisation arrière

Le système détecte les véhicules qui s'approchent de la zone de détection à l'arrière de la voiture avec une différence de vitesse inférieure à 50 km/h.

Véhicules en dépassement

Si on dépasse lentement un autre véhicule (avec une différence de vitesse inférieure à 25 km/h environ) et que ce dernier reste dans l'angle mort pendant 1,5 seconde, le témoin situé sur le rétroviseur extérieur s'allume du côté correspondant.

Si la différence de vitesse entre les deux voitures est supérieure à 25 km/h environ, le témoin ne s'allume pas.

Système RCP (Rear Cross Path detection)

Ce système aide le conducteur lors des manœuvres en marche arrière en cas de visibilité réduite.

Le système RCP contrôle les zones de détection arrière des deux côtés de la voiture pour détecter les objets qui s'approchent des côtés de la voiture à une vitesse réduite comprise entre 1 km/h et 3 km/h environ et les objets qui se déplacent à une vitesse maximum de 35 km/h environ, comme c'est généralement le cas dans les parkings.

L'activation du système est signalée au conducteur par un signal sonore et visuel.

ATTENTION Si les capteurs sont couverts par des obstacles ou des véhicules, le système n'avertit pas le conducteur.

Mode de fonctionnement

Le système peut être activé/désactivé par le système Connect. Pour accéder à la fonction, sélectionner successivement, sur le menu principal, les éléments suivants : "Paramètres", "Sécurité" et "Alerte angle mort".

« Alerte angle mort » mode « visuel »

Lorsque ce mode est activé, le système envoie un signal visuel au rétroviseur latéral concerné par la présence de l'objet détecté.

Si le conducteur actionne le clignotant, indiquant l'intention de changer de voie, l'indication visuelle sur le rétroviseur est activé en mode clignotant.

Si le conducteur reste dans sa voie, l'avertissement sera émis en continu.

Désactivation de la fonction « Alerte angle mort »

Lorsque le système est désactivé (mode « Alerte angle mort » sur « OFF »), les systèmes BSM ou RCP n'émettent pas des signaux.

Le système BSM mémorise le mode de fonctionnement en cours au moment de la coupure du moteur. À chaque démarrage du moteur, le mode précédemment mémorisé est récupéré et utilisé.

SYSTÈME FORWARD COLLISION WARNING (FCW)

 55) 56) 57) 58) 59)

 18) 19) 20) 21) 22) 23) 24) 25) 26)

Il s'agit d'un système d'aide à la conduite, composé d'un radar situé derrière le pare-chocs avant fig. 71 et d'une caméra située dans la zone centrale du pare-brise fig. 72.



71

06016V0003EM



72

06016V0004EM

En cas de collision imminente, le système intervient en freinant automatiquement la voiture pour éviter le choc ou pour atténuer ses effets.

Le système fournit au conducteur des signaux sonores et visuels au moyen de l'affichage de messages spécifiques à l'écran du tableau de bord.

Le système pourrait appliquer un léger freinage pour avertir le conducteur s'il

détecte un risque d'accident frontal (freinage limité). Les signaux et le freinage limité ont pour but de permettre une réaction rapide du conducteur afin de pouvoir éviter ou d'atténuer le potentiel accident.

En cas de risque de collision, si le système ne détecte aucune intervention de la part du conducteur, il freine automatiquement pour ralentir la voiture et atténuer l'accident frontal potentiel (freinage automatique). Si l'action sur la pédale de frein de la part du conducteur est détectée mais qu'elle s'avère insuffisante, le système peut se déclencher afin d'optimiser la réponse du système de freinage, en réduisant davantage la vitesse de la voiture (assistance supplémentaire en phase de freinage).

En cas de collision imminente ou de choc avec un piéton qui traverse la voie (avec une vitesse de la voiture inférieure à 50 km/h), le système intervient en freinant automatiquement.

ATTENTION Après l'arrêt de la voiture, les étriers de frein peuvent rester bloqués pendant environ 2 secondes par mesure de sécurité. Appuyer sur la pédale de frein si la voiture avance légèrement.

Activation/désactivation

Il est possible de désactiver (et ensuite de réactiver) le système Forward Collision Warning avec le système Connect. Pour activer la fonction, sélectionner successivement, dans le menu principal, les éléments suivants : « Paramètres », « Sécurité », « Forward Collision Warning » et « État ».

Il est possible de désactiver le système même lorsque le dispositif de démarrage est sur ON.

ATTENTION La modification de l'état du système n'est possible que si la voiture est à l'arrêt.

Activation/désactivation

Le système Forward Collision Warning s'active à chaque démarrage du moteur, indépendamment du réglage du système Connect.

Après la désactivation, le système n'avertit plus le conducteur du risque d'accident avec le véhicule qui le précède, indépendamment du réglage sélectionné à l'aide du système Connect.

ATTENTION À chaque démarrage du moteur, le système s'active indépendamment de l'état présent au moment de l'arrêt précédent.

La fonction n'est de toute façon pas activée lorsque la vitesse est inférieure à 7 km/h ou supérieure à 200 km/h.



ABC

Le système s'active quand :

- à chaque démarrage du moteur ;
- il est actif (ON) sur le système Connect ;
- le dispositif de démarrage est sur ON ;
- la vitesse de la voiture est comprise entre 7 et 200 km/h ;
- les ceintures de sécurité des sièges avant sont bouclées ;

Modification de la sensibilité du système

À partir du Menu du système Connect, il est possible de modifier la sensibilité du système et de choisir parmi les trois options suivantes : « Proche », « Moyen » ou « Éloigné ». Pour la modification des réglages, voir la description dans le supplément système Connect.

L'option prédéfinie est « Moyen ». Ce réglage prévoit que le système avertisse le conducteur d'un éventuel accident avec le véhicule qui le précède, lorsque ce dernier se trouve à une distance standard, intermédiaire entre les deux autres réglages possibles.

En réglant la sensibilité du système sur « Éloigné », le système avertit le conducteur d'un possible accident avec le véhicule qui le précède lorsqu'il se trouve à une distance plus importante, laissant ainsi la possibilité d'agir sur les freins de façon plus limitée et graduelle. Ce réglage indique au conducteur le temps

maximum possible de réaction pour éviter un éventuel accident.

En réglant l'option sur « Proche », le système avertit le conducteur du risque d'accident avec le véhicule qui le précède lorsqu'il se trouve à une distance réduite. Ce réglage offre au conducteur un temps de réaction inférieur à celui des réglages « Moyen » et « Éloigné » en cas d'éventuel accident, et permet ainsi une conduite plus dynamique de la voiture.

À l'arrêt du moteur, le réglage de la sensibilité du système est gardé en mémoire.

Signal de fonctionnement limité du système

Si le message dédié apparaît, une condition limitant le fonctionnement du système pourrait s'être produite. Un dysfonctionnement ou la caméra occultée peuvent être des causes possibles de cette limitation.

Dans cette condition il sera toujours possible de conduire normalement la voiture mais on ne disposera pas du freinage automatique en cas de collision éventuelle.

En cas d'indication d'obstruction, nettoyer la zone du pare-brise indiquée dans fig. 72.

Après suppression des conditions ayant limité le fonctionnement du système,

celui-ci recommence à fonctionner d'une façon normale et complète. Si l'anomalie persiste, s'adresser au Réseau Après-vente Alfa Romeo.

Signal d'anomalie du système

Si le système s'éteint et qu'un message dédié s'affiche à l'écran, cela indique une anomalie du système.

Dans ce cas, il reste possible de conduire la voiture, mais il est conseillé de s'adresser dès que possible au Réseau Après-vente Alfa Romeo.

Signal de radar non disponible

Si le radar n'est plus en mesure de détecter correctement les obstacles, le système se désactive et un message dédié est affiché sur l'écran. En général, cela se produit en cas de faible visibilité, comme lors de chutes de neige ou de pluies battantes.

Le système peut également être masqué temporairement en raison d'obstacles, tels que la présence de boue, saleté ou glace sur le pare-chocs. Dans ces cas, un message dédié s'affiche sur l'écran et le système est désactivé. Ce message peut apparaître dans des conditions de haute réflexion (par ex. des tunnels avec des carreaux réfléchissants, de la glace ou de la neige). Après suppression des conditions ayant limité le fonctionnement du système, celui-ci

recommence à fonctionner d'une façon normale et complète.

Dans certains cas, ce message dédié peut s'afficher lorsque le radar ne détecte aucun véhicule ou objet dans son champ de vision.

Si les conditions météorologiques ne sont pas la raison de l'affichage du message sur l'écran, vérifier que le capteur n'est pas sale. Il peut être nécessaire de le nettoyer ou de retirer un éventuel obstacle présent dans la zone montrée en fig. 71.

Au cas où le message serait souvent affiché même en l'absence de conditions atmosphériques telles que neige, pluie, boue, ou d'autres types d'obstacles, s'adresser au Réseau Après-vente Alfa Romeo pour faire vérifier l'alignement du capteur.

En l'absence d'obstacles visibles, il peut être nécessaire de nettoyer directement la surface du radar, en retirant à la main le cache esthétique de revêtement. Pour effectuer cette opération, s'adresser au Réseau Après-Vente Alfa Romeo.

ATTENTION Il est recommandé de n'installer aucun appareil, accessoire ou élément aérodynamique devant le capteur et de ne le masquer d'aucune façon, car cela compromettrait le bon fonctionnement du système.

Alarme choc frontal avec freinage actif (suivant modèle)

Lorsqu'on sélectionne cette fonction, les freins s'activent pour ralentir la voiture en cas de choc frontal potentiel.

Cette fonction exerce une pression supplémentaire sur les freins lorsque la pression exercée par le conducteur ne serait pas suffisante pour éviter un choc frontal potentiel.

La fonction est active à une vitesse supérieure à 7 km/h.

Conduite dans des conditions particulières

Dans des conditions de conduite particulières, par exemple :

- conduite à proximité d'un virage ;
- véhicule qui précède sort du rond-point ;
- véhicules de faible encombrement et/ou non alignés sur la voie de circulation ;
- changement de voie des autres véhicules ;
- véhicules circulant en sens transversal.

l'intervention du système pourrait être inattendue ou retardée. Le conducteur doit donc toujours faire très attention et garder le contrôle de sa voiture pour conduire en toute sécurité.

ATTENTION Dans des conditions de circulation particulièrement difficiles, le conducteur peut désactiver manuellement le système au moyen du système Connect.

Conduite à proximité d'un virage

En entrant ou en sortant d'un virage à grand rayon, le système peut détecter la présence d'un véhicule qui se trouve devant la voiture mais qui ne roule pas sur la même voie de circulation fig. 73. Dans ce cas, le système peut se déclencher.

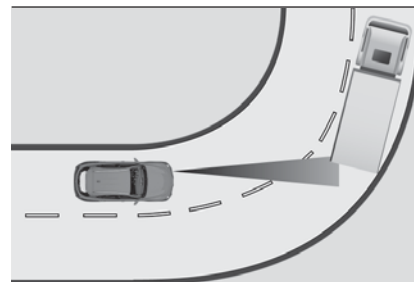

73

06016V0005EM

véhicule qui précède sort du rond-point.

Dans un rond-point, le système pourrait déceler la présence de la voiture qui précède en train de sortir du rond-point et donc se déclencher fig. 74.



ABC



74

06016V0010EM

Véhicules de faible encombrement et/ou non alignés sur la voie de circulation

Le système n'est pas en mesure de détecter la présence de voitures qui se trouvent devant la voiture en dehors du champ d'action du capteur radar et il pourrait ne pas réagir en présence de voitures de petites dimensions, comme des vélos ou des motos fig. 75.

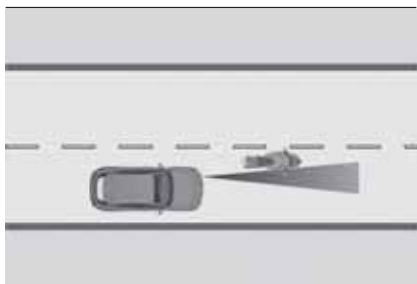

75

06016V0006EM

Changement de voie des autres véhicules

Les véhicules qui changent de voie à l'improviste, se mettant sur la voie de circulation de la voiture et à l'intérieur du rayon d'action du capteur radar, peuvent provoquer le déclenchement du système fig. 76.

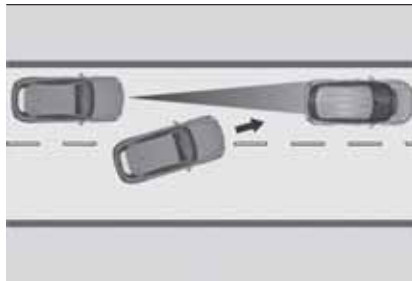

76

06016V0007EM

Véhicules circulant en sens transversal

Le système pourrait réagir temporairement à une voiture circulant en sens transversal et qui traverse le rayon d'action du capteur radar fig. 77.

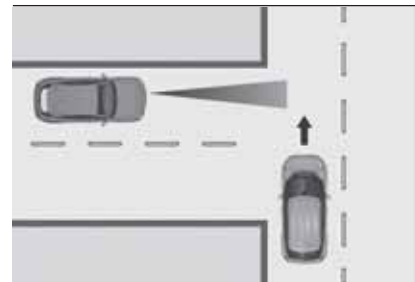

77

06016V0008EM

Avertissements

Le système n'a pas été conçu pour éviter des collisions et il n'est pas en mesure de détecter à l'avance les conditions éventuelles d'un accident imminent. Ne pas tenir compte de cet avertissement pourrait mener à des lésions graves voire mortelles.

Le système pourrait s'activer, en évaluant la trajectoire suivie par la voiture, en présence d'objets métalliques réfléchissants qui ne sont pas des véhicules, comme par exemple les glissières de sécurité, panneaux de signalisation, barrières à l'entrée de parkings, péages autoroutiers, passages à niveau, portails, rails, objets à proximité de chantiers routiers ou situés plus haut que la voiture (par exemple une passerelle). De même, le système pourrait intervenir à l'intérieur de parkings multi étages ou de tunnels ou à

cause de reflets de la chaussée. Ces éventuelles activations sont dues à la logique normale de fonctionnement du système et ne doivent pas être interprétées comme des anomalies.

☐ Le système a été conçu pour être utilisé exclusivement sur route. En cas de conduite sur circuit, le système doit être désactivé pour éviter des signalisations inutiles. La désactivation automatique est signalée par l'allumage du témoin/symbole prévu à cet effet sur le tableau de bord (voir les informations fournies au paragraphe « Témoins et messages » du chapitre « Connaissance du tableau de bord »).

SYSTÈME TPMS (Tyre Pressure Monitoring System)

⚠ 60) 61) 62) 63) 64) 65) 66)

⚠ 27)

La voiture est équipée du système de monitoring de la pression des pneus TPMS (Tyre Pressure Monitoring System), qui est en mesure de signaler une éventuelle pression insuffisante des pneus sur la base de la pression à froid indiquée au chapitre « Caractéristiques techniques ».

Ce système se compose d'un capteur/émetteur à radio-fréquence, monté sur chaque roue (sur la jante à l'intérieur du pneu), qui envoie au module de contrôle les informations relatives à la

pression de chaque pneu fig. 78.



78

0601650009EM

La pression de gonflage varie en fonction de la température de l'ordre d'environ 0,07 bar tous les 6,5°C. Cela signifie que la diminution de la température extérieure correspond à une diminution de la pression des pneus. Toujours régler la pression de gonflage lorsque les pneus sont froids. Elle est définie comme étant la pression des pneus après au moins 3 heures d'inactivité de la voiture ou un kilométrage inférieur à 1,6 km après un intervalle de 3 heures.

La pression de gonflage à froid ne doit pas dépasser la pression de gonflage maximum indiquée sur le côté du pneu : pour plus de détails, se référer au paragraphe « Roues » du chapitre « Caractéristiques techniques ».

La pression des pneus augmente pendant la conduite de la voiture. C'est une

condition normale qui ne requiert aucun réglage de la pression.

Le système TPMS signale au conducteur la présence éventuelle d'une condition de pression de gonflage insuffisante si celle-ci descend en dessous du seuil d'avertissement pour un motif quelconque, y compris les effets de la basse température ou la perte naturelle de pression du pneu.

Le système TPMS cessera de signaler la condition de pression insuffisante des pneus lorsque cette dernière sera à nouveau égale ou supérieure à celle de gonflage préconisée à froid. Si une pression insuffisante des pneus est signalée (témoin ⚠ allumé sur le combiné de bord), augmenter alors la pression de gonflage jusqu'à atteindre la valeur préconisée à froid.

Le système se met à jour automatiquement et le témoin ⚠ s'éteint une fois que le système reçoit les pressions de gonflage mises à jour. Il pourrait être nécessaire de conduire la voiture jusqu'à 20 minutes à une vitesse supérieure à 25 km/h environ pour que le système TPMS puisse recevoir ces informations.

Exemple opérationnel

Imaginons que la pression de gonflage à froid (donc avec la voiture à l'arrêt depuis au moins 3 heures) préconisée



ABC

correspondre à 2,3 bars ; si la température ambiante est de 20 °C et la pression des pneus détectée de 1,95 bar, une baisse de la température à -7 °C provoque une réduction de la pression des pneus à environ 1,65 bar. Cette pression est suffisamment basse pour activer le témoin (⚠) .

Le réchauffement des pneus dû à la conduite de la voiture peut provoquer une augmentation de la pression des pneus jusqu'à environ 1,95 bar, mais le témoin (⚠) restera quand même allumé. Dans cette situation, le témoin s'éteint uniquement après le gonflage des pneus à la valeur de pression à froid préconisée pour la voiture.

ATTENTION Le système TPMS a été conçu pour les roues et les pneus d'origine. Les pressions préconisées et les seuils d'alarme correspondants configurés sur le système TPMS ont été établis selon la dimension des pneus montés sur la voiture. L'utilisation de pneus de rechange, de dimension, de type et/ou de dessin différents de ceux d'origine peut causer un dysfonctionnement du système ou endommager les capteurs. Les roues montées en après-vente peuvent provoquer des dommages aux capteurs. L'utilisation de mastics pour pneus en après-vente pourrait endommager le

capteur du système de contrôle de la pression des pneus (TPMS). Suite à l'utilisation de mastic pour pneus en après-vente, nous conseillons de s'adresser au Réseau Après-vente Alfa Romeo pour faire contrôler les capteurs. Après le contrôle et le réglage de la pression de gonflage, toujours remonter le bouchon de la valve pour éviter l'infiltration d'humidité ou de saleté qui pourraient endommager le capteur de contrôle de la pression des pneus.

SIGNAL DE PRESSION DES PNEUS INSUFFISANTE

Si une valeur de pression insuffisante est détectée sur un ou plusieurs pneus, le témoin (⚠) s'allume sur le combiné de bord et les messages dédiés s'affichent sur l'écran. De plus, le système met en évidence graphiquement la position du pneu ou des pneus caractérisés par une pression insuffisante. Un signal sonore est également émis.

Dans ce cas, arrêter la voiture, vérifier la pression de gonflage de chaque pneu et les gonfler à la valeur correcte de pression à froid, qui est indiquée sur le message affiché sur l'écran ou dans le menu dédié au système TPMS.

DÉSACTIVATION TEMPORAIRE DU SYSTÈME TPMS

Message de vérification TPMS

Dans le cas d'une anomalie du système, le témoin (⚠) clignote pendant 75 secondes environ et il reste ensuite allumé à lumière fixe. Un signal sonore est également émis.

Un message dédié s'affiche sur l'écran avec des tirets « -- » au lieu de la valeur de pression, pour signaler que le capteur ne peut pas être détecté.

Si l'on place le dispositif de démarrage sur STOP puis encore sur ON, la séquence de signalisation se répète, si l'anomalie persiste.

Le témoin (⚠) s'éteint lorsque la condition d'anomalie disparaît et la valeur de pression s'affiche à nouveau au lieu des tirets.

Une anomalie du système peut se produire dans les cas suivants :

- ❑ des interférences en radio fréquence particulièrement intenses peuvent empêcher le fonctionnement correct du système TPMS. Cette condition est signalée par un message dédié sur l'écran. Le signal disparaîtra automatiquement dès que la perturbation de radiofréquence cessera d'interférer avec le système ;
- ❑ application en après-vente de films colorés sur les vitres, interférant avec les

ondes radio émises par le système TPMS ;

□ accumulation de couches de neige ou de glace sur les roues ou sur les passages de roue ;

□ utilisation de chaînes à neige ;

□ utilisation d'ensembles jante/pneu dépourvus de capteurs pour le système TPMS ;

Après la réparation du pneu crevé à l'aide du mastic d'origine pour pneus contenu dans le TireKit, il faut rétablir la situation précédente pour que le témoin (⚠) s'éteigne lorsque la voiture roule normalement.

Désactivation des messages du système TPMS

(pour les marchés où cela est prévu)

En cas de remplacement des roues de série par d'autres roues sans capteurs TPMS (par exemple en cas de remplacement de l'ensemble jante/pneu pour l'hiver) et en fonction du pays de commercialisation, les messages uniquement peuvent automatiquement se désactiver au prochain démarrage après l'affichage de l'anomalie.

Le système TPMS émet un signal sonore, le témoin (⚠) clignote pendant 75 secondes environ, puis il reste allumé fixement et sur l'écran du combiné de bord apparaît le message « Vérification système TPMS » et sur l'écran du

système Connect des tirets (– –) remplacent les valeurs de pression.

Lors du cycle d'allumage suivant, le système TPMS n'émettra aucune signalisation acoustique, l'écran n'affichera plus le message « Contrôle du système TPMS », mais les pointillés resteront dans tous les cas visualisés à la place de la valeur de pression.

Le système recommence à fonctionner normalement lorsque des capteurs de pression sont à nouveau détectés.

ATTENTION Si des roues sans capteurs de pression (ex. roues avec pneus neige) sont installées sur le véhicule et les roues standards (avec capteurs) sont entreposées à proximité du véhicule, il est possible que le système relève de toute façon la pression de ces roues standards et déclenche donc l'affichage du cycle d'anomalie, une fois sorti de la zone sensible.



ATTENTION

55) Le système constitue une aide à la conduite de la voiture, il N'avertit PAS le conducteur lorsque des véhicules se trouvant en dehors des zones de détection s'approchent. Le conducteur doit toujours rester attentif aux conditions de la circulation, de la route et conserver le contrôle de la trajectoire de la voiture.

56) Le système constitue une aide à la conduite : le conducteur ne doit jamais baisser son attention pendant la conduite. La responsabilité de la conduite incombe toujours au conducteur, qui doit prendre en considération les conditions de circulation pour conduire en toute sécurité. Le conducteur est toujours tenu de maintenir une distance de sécurité avec le véhicule qui le précède.

57) Si, pendant l'intervention du système, le conducteur appuie à fond sur la pédale d'accélérateur ou effectue un braquage rapide, il est possible que la fonction de freinage automatique s'interrompe (par ex. pour permettre une éventuelle manœuvre pour éviter un obstacle).

58) Le système intervient sur les véhicules qui roulent sur la même voie de circulation. Les personnes, les animaux et les objets (par ex. des poussettes) ne sont cependant pas pris en considération.

59) Si, pour un entretien, la voiture doit être placée sur un banc à rouleaux ou si elle est lavée dans une station de lavage automatique à rouleaux, du fait qu'elle a un obstacle à l'avant (par ex. un autre véhicule, un mur ou tout autre obstacle), le système pourrait en détecter la présence et intervenir. Dans ce cas, il est donc nécessaire de désactiver le système en agissant sur les réglages du système Connect.

60) La présence du système TPMS ne libère pas le conducteur du contrôle régulier de la pression des pneus et de leur entretien correct : le système ne sert pas à signaler une anomalie éventuelle d'un des pneus.



ABC

61) La pression des pneus doit être vérifiée lorsque les pneus sont au repos et froids ; si pour une raison ou une autre, la pression des pneus est contrôlée avec les pneus chauds, ne pas réduire la pression même si elle est supérieure à la valeur prévue. Répéter le contrôle lorsque les pneus sont froids.

62) Si l'on monte une ou plusieurs roues sans capteur, le système ne sera plus disponible pour les roues remplacées et l'écran affichera un message d'avertissement jusqu'à ce que les roues avec capteurs soient à nouveau montées.

63) Le système TPMS n'est pas en mesure de signaler les chutes subites de pression des pneus (par exemple en cas d'explosion d'un pneu). Dans ce cas, arrêter la voiture en freinant doucement sans effectuer de braquage brusque.

64) La pression des pneus peut varier en fonction de la température extérieure. Le système peut signaler temporairement une pression insuffisante. Dans ce cas, contrôler la pression des pneus à froid et, si nécessaire, rétablir les valeurs de gonflage.

65) Le remplacement des pneus normaux par ceux d'hiver (et vice-versa) demande aussi une intervention de mise au point du système TPMS, qui doit être effectuée uniquement par le Réseau après-vente Alfa Romeo.

66) Quand un pneu est démonté, il convient de remplacer également le joint en caoutchouc de la valve : s'adresser au Réseau après-vente Alfa Romeo. Les opérations de montage/démontage des pneus et/ou des jantes requièrent des précautions particulières. Pour éviter d'endommager ou de monter incorrectement les capteurs, le remplacement des pneus et/ou des jantes ne doit être effectué que par du personnel spécialisé. S'adresser au Réseau Après-vente Alfa Romeo.



ATTENTION

18) Les fonctions du système pourraient être limitées ou nulles en raison des conditions atmosphériques, par exemple pluie battante, grêle, brouillard épais ou neige abondante.

19) La zone du pare-chocs située face au capteur ne doit pas être couverte par des adhésifs, des phares auxiliaires ou tout autre objet.

20) Le fonctionnement du système peut être imprévu ou retardé si des charges dépassant latéralement, vers l'arrière ou en hauteur par rapport à la taille normale du véhicule sont présentes sur d'autres véhicules.

21) La fonctionnalité peut être compromise par toute modification structurelle apportée au véhicule, comme par exemple une modification de l'avant de la voiture, le remplacement de pneus, ou une charge plus élevée que celle prévue pour la voiture.

22) Des réparations inadéquates effectuées sur l'avant de la voiture (par ex. aux pare-chocs, au châssis) peuvent modifier la position du capteur radar et en compromettre le fonctionnement. S'adresser au Réseau Après-vente Alfa Romeo pour toute réparation de ce genre.

23) Ne pas modifier ni intervenir sur le capteur radar ou sur la caméra située sur le pare-brise. En cas de panne du capteur, s'adresser au Réseau Après-vente Alfa Romeo.

24) Éviter de laver la zone inférieure du pare-chocs avec des jets à haute pression : en particulier, éviter d'intervenir sur le connecteur électrique du système.

25) Faire attention aux réparations et à l'application de nouvelle peinture dans la zone autour du capteur (cache couvrant le capteur sur le côté gauche du pare-chocs). En cas de chocs frontaux, le capteur peut se désactiver automatiquement et afficher, sur l'écran, un avertissement pour indiquer qu'il faut faire réparer le capteur. Même en l'absence de signalisations de dysfonctionnement, désactiver le système si l'on pense que la position du capteur radar a été altérée (par ex. à cause de chocs frontaux à vitesse réduite comme lors des manœuvres de stationnement). Dans ces cas, s'adresser au Réseau Après-vente Alfa Romeo pour effectuer le réalignement ou le remplacement du capteur radar.

26) En cas de traction de remorques, de remorquage de la voiture ou lors des manœuvres de chargement sur transporteur (ou dans des véhicules prévus pour le transport), le système doit être désactivé en appuyant sur le système Connect.

27) Le kit de réparation rapide des pneus Tire Repair Kit, fourni avec la voiture, est compatible avec les capteurs du système TPMS. L'utilisation de mastics non équivalents à celui présent dans le kit d'origine pourrait par contre compromettre leur fonctionnement. En cas d'utilisation de mastics non équivalents à celui d'origine, il est conseillé de faire contrôler le fonctionnement des capteurs TPMS auprès d'un centre de réparation agréé.

SYSTÈMES DE PROTECTION DES OCCUPANTS

Certains des plus importants équipements de sécurité qui équipent la voiture sont les systèmes de protection suivants :

- ceintures de sécurité ;
- système SBA (Seat Belt Alert)
- appuie-tête ;
- systèmes de retenue des enfants ;
- airbags frontaux et latéraux.

Faire très attention aux informations fournies dans les pages suivantes. Il est en effet fondamental que les systèmes de protection soient utilisés de façon correcte afin de garantir le maximum de sécurité au conducteur et aux passagers.

Pour la description du réglage des appuie-tête, voir les indications fournies au paragraphe « Appuie-tête » au chapitre « Connaissance de la voiture ».

CEINTURES DE SÉCURITÉ

Toutes les ceintures de sécurité sont à trois points d'ancrage avec enrouleur respectif.

Le mécanisme de l'enrouleur s'enclenche en bloquant la sangle en cas de freinage brusque ou de forte décélération due à un choc. Dans des conditions normales, cette caractéristique permet à la sangle de la ceinture de coulisser librement de manière à s'adapter parfaitement au corps de l'occupant. En cas d'accident, la ceinture se bloquera en réduisant ainsi le risque d'impact dans l'habitacle ou de projection en dehors de la voiture.

Le conducteur doit toujours respecter (et faire respecter par tous les passagers) toutes les dispositions de loi locales concernant l'obligation et le mode d'emploi des ceintures de sécurité.

Toujours boucler les ceintures de sécurité avant de prendre la route.

UTILISATION DES CEINTURES DE SÉCURITÉ

Mettre la ceinture de sécurité en se tenant le buste droit et appuyé contre le dossier.

Pour boucler les ceintures, saisir la languette 1 fig. 79 et l'enclencher dans la boucle 2, jusqu'au dé clic de blocage.





79

06056V0001EM

Si la ceinture se bloque pendant le déroulement, il faut la laisser s'enrouler légèrement puis la tirer à nouveau en évitant les manœuvres brusques.

Pour enlever les ceintures, appuyer sur le bouton 3 et accompagner la ceinture pendant son enroulement, pour éviter qu'elle qu'elle se vrille.



67)

Lorsque la voiture est garée sur une route très en pente, il est possible que l'enrouleur se bloque, ce qui est tout à fait normal. Le mécanisme de l'enrouleur bloque la sangle chaque fois que celle-ci est soumise à un mouvement rapide ou en cas de freinage brusque, de choc ou de virage à grande vitesse.

Boucler les ceintures de sécurité des places arrière comme illustré en fig. 80 et fig. 81.

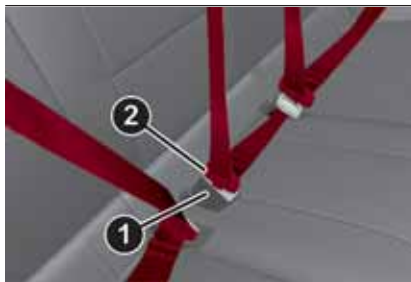

80

06056V0005EM

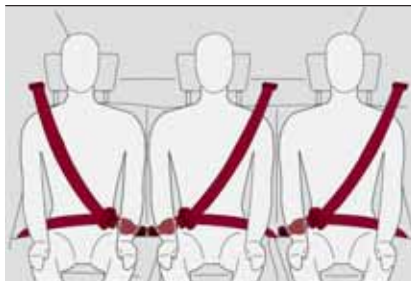

81

06056S0003EM



68)

RÉGLAGE EN HAUTEUR DES CEINTURES DE SÉCURITÉ

Il est possible d'effectuer le réglage en hauteur sur 4 positions différentes.

Pour effectuer le réglage en hauteur, du haut vers le bas, appuyer sur le bouton 4 et faire coulisser cette poignée vers le bas.

Le régulateur en hauteur se déplace de bas en haut même sans appuyer sur le bouton.

Toujours régler la hauteur des ceintures de sécurité, en l'adaptant à la taille des passagers : cette précaution permet de réduire considérablement les risques de lésion en cas de choc.

Le réglage est correct lorsque la sangle passe à peu près au milieu entre l'extrémité de l'épaule et le cou.



82

06056V0002EM



69) 70)



ATTENTION

67) Ne pas appuyer sur le bouton 3 pendant la marche.

68) Il faut se rappeler qu'en cas de choc violent, les passagers des sièges arrière qui ne portent pas de ceintures s'exposent personnellement à d'importants risques, mais constituent également un danger pour les passagers des places avant.

69) Le réglage en hauteur des ceintures de sécurité doit être effectué avec la voiture à l'arrêt.

70) Après le réglage en hauteur, toujours vérifier que le curseur auquel est fixé l'anneau soit bloqué dans l'une des positions prédéfinies. Avec le bouton 1 relâché, pousser vers le bas pour jusqu'au déclic du dispositif d'ancrage au cas où le relâchement ne coïnciderait pas avec une des positions prédéfinies.

SYSTÈME SBA (Seat Belt Alert)

Le système SBA avertit les passagers des places avant et arrière (si présents) que leur ceinture de sécurité n'est pas bouclée.

Le système signale que les ceintures de sécurité ne sont pas bouclées à l'aide de signaux visuels (allumage de témoins sur le tableau de bord et d'icônes sur l'écran) et de signaux sonores (voir les informations fournies dans les paragraphes suivants).

REMARQUE Pour désactiver éventuellement la signalisation acoustique contacter le réseau après-vente Alfa Romeo. Il est possible de réactiver à tout moment le signal sonore via le système Connect.

FONCTIONNEMENT DES ICÔNES DES CEINTURES DE SÉCURITÉ DES PLACES AVANT

Lorsque le dispositif de démarrage est mis en position ON, le témoin  (voir fig. 83) s'allume pendant quelques secondes, quel que soit l'état des ceintures de sécurité avant.

Voiture à l'arrêt, si la ceinture de sécurité côté conducteur ou côté passager (avec passager assis) n'est pas bouclée, le témoin reste allumé à lumière fixe.



83

0606650001EM

Dès que le seuil des 8 km/h (5 mph) est dépassé pendant quelques secondes, avec les ceintures de sécurité côté conducteur ou passager (si présent) non bouclées, un signal sonore est émis, simultanément au clignotement du témoin , pendant 105 secondes environ.

Une fois activé, ce cycle d'avertissements reste actif pendant toute sa durée (quelle que soit la vitesse de la voiture) ou jusqu'à ce que les ceintures de sécurité soient bouclées. Lorsque la marche arrière est enclenchée, pendant le cycle d'avertissements, le signal sonore est désactivé et le témoin  s'allume à lumière fixe. Le cycle d'avertissements est réactivé dès que la vitesse dépasse à nouveau 8 km/h.



ABC

COMPORTEMENT DES ICÔNES DES CEINTURES DE SÉCURITÉ PLACES ARRIÈRE

(suivant modèle)

Les icônes sont affichées sur l'écran (fig. 84) quelques secondes après que le dispositif de démarrage a été placé sur ON, puis elles s'éteignent au bout de 30 secondes environ.

Suite à la fermeture d'une porte ou d'un changement d'état de bouclage des ceintures, les icônes se rallument pendant environ 30 secondes, puis elles s'éteignent.

Les icônes affichées sur l'écran indiquent :

- 1 - ceinture de sécurité place arrière gauche ;
- 2 - ceinture de sécurité place arrière centrale ;
- 3 - ceinture de sécurité place arrière droite.



84

0606650002EM

Les icônes sont affichées en fonction des ceintures de sécurité correspondantes aux places arrière et restent allumées pendant 30 secondes environ à partir du dernier changement d'état de la ceinture :

□ si la ceinture de sécurité est bouclée, l'icône correspondante sera de couleur verte ;

□ si la ceinture de sécurité n'est pas bouclée, l'icône correspondante sera de couleur rouge.

Si une ceinture de sécurité arrière est débouclée, l'allumage de l'icône correspondante sur l'écran sera accompagné d'un signal sonore (3 « bip »).

Par ailleurs, les icônes se rallument pendant 30 secondes environ à chaque fois que l'une des portes arrière est fermée.

Si plusieurs ceintures de sécurité sont détachées, le signal visuel (couleur rouge

clignotant) se produit et s'arrête de façon indépendante pour chaque témoin.

L'icône devient de couleur verte dès que la ceinture de sécurité concernée est à nouveau bouclée.

30 secondes environ après le dernier signal, les icônes relatives aux places arrières s'éteignent, indépendamment de l'état de la ceinture (icône de couleur rouge ou verte).

AVERTISSEMENTS

Concernant les sièges arrière, le système SBA indique seulement si les ceintures de sécurité ne sont pas bouclées (icône rouge) ou si elles sont bouclées (icône verte) mais n'indique pas la présence d'un passager.

Lorsque le dispositif de démarrage est placé sur ON, tous les témoins/icônes restent éteints si toutes les ceintures de sécurité (avant et arrière) sont bouclées.

Pour les places arrière, les icônes s'allument quelques secondes après que le dispositif de démarrage a été mis sur ON, quel que soit l'état des ceintures de sécurité (même si toutes les ceintures de sécurité sont bouclées).

Tous les témoins/icônes s'allument lorsqu'une ceinture au moins passe de l'état bouclé à l'état détaché et inversement.

PRÉTENSIONNEURS

La voiture est dotée de prétensionneurs pour les ceintures de sécurité AV et AR latérales qui, en cas de choc frontal violent, rebobinent quelques centimètres de la bande des ceintures de sécurité, en assurant ainsi l'adhérence parfaite des bandes au corps des occupants avant toute action de maintien.

L'activation effective des prétensionneurs est reconnaissable au recul de la sangle vers l'enrouleur.

La voiture est aussi équipée d'un deuxième dispositif de pré-tension (installé au niveau du bas de caisse) des ceintures avant : l'activation est indentifiée par le raccourcissement du câble métallique.

Pendant l'intervention du prétensionneur, il peut y avoir une légère émission de fumée. Cette fumée n'est pas nocive et n'indique pas un début d'incendie.

Le prétensionneur ne nécessite aucun entretien ou graissage : toute modification altère son efficacité.

Par suite d'événements naturels exceptionnels (par exemple inondations, tempêtes, etc.) si le dispositif est entré en contact avec de l'eau et/ou de la boue, il faut s'adresser au Réseau Après-vente Alfa Romeo pour le faire remplacer.

ATTENTION Pour obtenir la meilleure protection possible, placer la ceinture de sécurité pour qu'elle adhère parfaitement au buste et au bassin.

LIMITEURS DE CHARGE

 71)

 28)

Pour augmenter la protection en cas d'accident, les enrouleurs des ceintures de sécurité avant et arrière latérales sont dotés, à l'intérieur, d'un dispositif qui permet de doser la force appliquée sur le thorax et les épaules pendant l'action de retenue des ceintures en cas de choc frontal.

AVERTISSEMENTS POUR L'UTILISATION DES CEINTURES DE SÉCURITÉ

 72) 73) 74)

Toujours respecter (et faire respecter par les passagers de la voiture) toutes les dispositions légales concernant l'obligation du port des ceintures et leur mode d'emploi. Toujours boucler les ceintures de sécurité avant de prendre la route.

L'utilisation des ceintures de sécurité est également nécessaire pour les femmes enceintes : le risque de lésions pour elles et pour l'enfant qui va naître en cas de choc étant plus grave si elles n'attachent pas leur ceinture.

Les femmes enceintes doivent placer la partie inférieure de la sangle tout en bas, de façon à ce qu'elle passe au-dessus du bassin et sous le ventre fig. 85. Alors que sa grossesse progresse, la conductrice doit régler le siège et le volant de manière à conserver le plein contrôle de la voiture (les pédales et le volant doivent être facilement manoeuvrables). Il faut toutefois conserver la plus grande distance possible entre le ventre et le volant.

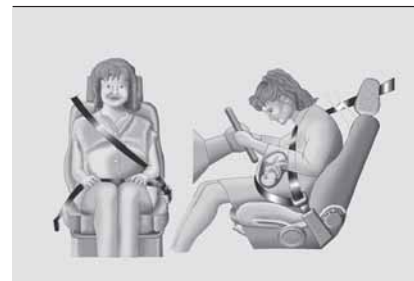

85

0607650001EM

La sangle de la ceinture de sécurité ne doit pas être vrillée. La partie supérieure doit passer sur l'épaule et en diagonale sur le thorax. La partie inférieure doit être positionnée sur le bassin fig. 86 et non l'abdomen du passager. N'utiliser aucun dispositif (agrafes, arrêts, etc.) pour tenir les ceintures éloignées du corps des passagers.



ABC



86

0607650002EM

Chaque ceinture de sécurité ne doit être utilisée que par une seule personne : ne pas transporter d'enfants sur les genoux en utilisant les ceintures de sécurité des passagers fig. 87. En règle générale, on ne doit boucler aucun objet à la personne.



87

0607650003EM

ENTRETIEN DES CEINTURES DE SÉCURITÉ

Pour un entretien correct des ceintures de sécurité, suivre attentivement les règles suivantes :

- ❑ toujours utiliser les ceintures avec la sangle bien détendue, non vrillée; vérifier qu'elles coulisent librement et sans obstacles ;
- ❑ vérifier le fonctionnement de la ceinture de sécurité de la manière suivante : boucler la ceinture de sécurité et la tirer énergiquement ;
- ❑ après un accident d'une certaine gravité, remplacer la ceinture de sécurité utilisée, même si elle semble apparemment intacte. Remplacer systématiquement la ceinture de sécurité en cas de déclenchement des prétensionneurs ;
- ❑ éviter de mouiller les enrouleurs: leur bon fonctionnement est garanti seulement s'ils ne subissent pas d'infiltration d'eau ;
- ❑ remplacer la ceinture de sécurité lorsqu'elle présente des traces d'usure ou des coupures.



ATTENTION

71) Le prétensionneur ne peut être utilisé qu'une seule fois. Après son activation, s'adresser au Réseau après-vente Alfa Romeo pour le faire remplacer.

72) Il est formellement interdit de démonter ou d'altérer les composants du prétensionneur et de la ceinture de sécurité. Toute intervention doit être exécutée par des opérateurs qualifiés et agréés. Toujours s'adresser au Réseau après-vente Alfa Romeo.

73) Pour bénéficier du maximum de protection, garder le dossier bien droit, bien appuyer le dos au dossier et placer la ceinture de sécurité de manière à ce qu'elle adhère parfaitement au buste et au bassin. Boucler systématiquement les ceintures, à l'avant comme à l'arrière! Rouler sans ceinture bouclée augmente le risque de blessures graves ou de mort en cas d'accident.

74) Si la ceinture a été soumise à une forte sollicitation, par exemple suite à un accident, elle doit être remplacée entièrement en même temps que les ancrages, les vis de fixation de ces derniers et le prétensionneur. En effet, même si elle ne présente pas de défauts visibles, la ceinture pourrait avoir perdu ses propriétés de résistance.



ATTENTION

28) Toute opération comportant des chocs, des vibrations ou des échauffements localisés (supérieurs à 100°C pendant une durée de 6 heures maximum) dans la zone du prétensionneur peut l'endommager ou provoquer son déclenchement. Si une intervention sur ces composants est nécessaire, s'adresser au Réseau Après-vente Alfa Romeo.

SYSTÈMES DE PROTECTION POUR ENFANTS

TRANSPORTER LES ENFANTS EN TOUTE SÉCURITÉ



75) 76) 77) 78)

Pour une meilleure protection en cas de choc, tous les passagers doivent voyager assis et attachés avec les systèmes de retenue prévus, y compris les nouveau-nés et les enfants !

Cette prescription est obligatoire dans tous les pays membres de l'Union Européenne conformément à la directive 2003/20/CE.

Les enfants d'une stature inférieure à 1,50 m, jusqu'à l'âge de 12 ans, doivent être protégés par des dispositifs de retenue appropriés et devraient être assis sur les places arrière.

Les statistiques sur les accidents indiquent que les sièges arrière assurent une meilleure protection des enfants.

Chez les enfants, par rapport aux adultes, la tête est proportionnellement plus grosse et plus lourde que le reste du corps, alors que les muscles et la structure osseuse ne sont pas complètement développés. Par conséquent, pour les protéger convenablement en cas de choc, d'autres dispositifs sont nécessaires que les ceintures de sécurité pour adultes afin de

réduire au minimum le risque de blessures en cas d'accident, de freinage ou de manœuvre soudaine.

Les enfants doivent être assis de façon sécurisée et confortable. En fonction des sièges enfants utilisés, il est conseillé de maintenir les enfants le plus longtemps possible dans les sièges enfants tournés dos à la route (au moins jusqu'à l'âge de 3-4 ans), car c'est la position qui offre le plus de protection en cas de choc.

Le meilleur choix du dispositif de retenue pour enfant doit se baser sur le poids et la taille de l'enfant. Il existe différents types de systèmes de retenue pour enfant, qui peuvent être fixés à la voiture avec les ceintures de sécurité ou les points d'ancrage ISOFIX/i-Size.

Nous conseillons de toujours choisir le système de retenue le plus approprié à l'enfant ; pour ce faire, toujours consulter la Notice d'entretien fournie avec le siège enfant pour être certain qu'il s'agit du modèle adapté à l'enfant auquel il est destiné.



ABC

En Europe, les caractéristiques des systèmes de retenue des enfants sont réglementées par la norme ECE-R44, selon cinq groupes de poids :

Groupe	Plages de poids
Groupe 0	jusqu'à un poids de 10 kg
Groupe 0+	jusqu'à un poids de 13 kg
Groupe 1	poids entre 9 et 18 kg
Groupe 2	poids entre 15 et 25 kg
Groupe 3	poids entre 22 et 36 kg

La norme ECE-R44 a récemment été complétée par le règlement ECE R-129, qui définit les caractéristiques des nouveaux sièges enfants i-Size (voir la description au paragraphe « Conformité des sièges passager pour l'utilisation des sièges enfants i-Size » pour de plus amples informations).

Tous les dispositifs de retenue pour les enfants doivent mentionner les références d'homologation ainsi que la marque de contrôle sur une plaquette solidement fixée au siège enfant qui ne doit jamais être retirée.

La gamme d'accessoires Lineaccessori propose les sièges enfants adaptés à chaque catégorie de poids. Ce choix est vivement conseillé, car ces sièges ont été spécialement conçus et testés pour les voitures Alfa Romeo.

INSTALLATION D'UN SIÈGE ENFANT AVEC LES CEINTURES DE SÉCURITÉ

Les sièges enfants universels qui s'installent avec seulement les ceintures de sécurité sont homologués selon la norme ECE R44 et se subdivisent en différents groupes de poids.



ATTENTION Les illustrations sont données seulement à titre indicatif pour le montage. Monter le siège enfant en suivant les instructions qui doivent obligatoirement être remises avec le siège.

Groupe 0 et 0+

Les enfants pesant jusqu'à 13 kg doivent être transportés dos à la route sur un siège enfant du type indiqué fig. 88 qui, du fait qu'il soutient la tête, ne sollicite pas le cou en cas de décélération brutales.



88

06086V0001EM

Le siège enfant est attaché à l'aide des ceintures de sécurité de la voiture, comme indiqué fig. 88 et l'enfant doit être lui-même attaché avec les ceintures incorporées.

Groupe 1

De 9 jusqu'à 18 kg, les enfants peuvent être transportés avec le siège installé face à la route fig. 89.



89

06086V0002EM

Groupe 2

Les enfants d'un poids de 15 à 25 kg peuvent être maintenus directement par les ceintures de sécurité de la voiture fig. 90.



90

06086V0003EM

Les sièges enfants ont alors essentiellement pour fonction de positionner correctement l'enfant par rapport à la ceinture de sécurité, de façon à ce que la partie diagonale de la ceinture de sécurité adhère au thorax et non au cou et la partie horizontale au bassin et non à l'abdomen de l'enfant.

Groupe 3

Pour les enfants pesant entre 22 et 36 kg, il existe des dispositifs de retenue spéciaux qui permettent d'attacher correctement la ceinture de sécurité.

La fig. 91 montre un exemple de position correcte de l'enfant sur le siège arrière.



91

06086V0004EM

Au-delà de 1,50 m de taille, les enfants peuvent mettre les ceintures comme les adultes.



ABC

CONFORMITÉ DES SIÈGES PASSAGER POUR L'UTILISATION DES SIÈGES ENFANTS UNIVERSELS

La voiture est conforme à la Directive européenne 2000/3/CE qui réglemente le montage des sièges enfants aux différentes places de la voiture, selon le tableau suivant :

Groupe	Plages de poids	Positionnement du siège enfant universel			
		Passager avant		Passagers arrière	
		Airbag passager activés	Airbag passager désactivés	Passager arrière central	Passagers arrière latéraux
Groupe 0	jusqu'à un poids de 10 kg	X	U	U	U
Groupe 0+	jusqu'à un poids de 13 kg	X	U	U	U
Groupe 1	9-18 kg	X	U	U	U
Groupe 2	15-25 kg	U	U	U	U
Groupe 3	22-36 kg	U	U	U	U

X = Place assise non adaptée pour des enfants de cette catégorie de poids.

U = Indiqué pour les systèmes de retenue de la catégorie « Universelle » selon le Règlement européen CEE-R44 pour les « Groupes » indiqués.

INSTALLATION D'UN SIÈGE ENFANT ISOFIX

⚠ 83) 84) 85) 86) 87)

Les places latérales arrière de la voiture sont équipées d'ancrages ISOFIX, pour monter un siège enfant rapidement, simplement et en toute sécurité.

Le système ISOFIX permet de monter des systèmes de retenue pour enfants ISOFIX, sans utiliser les ceintures de sécurité de la voiture mais en attachant directement le siège enfant à trois fixations présentes sur la voiture.

Il est possible d'effectuer un montage mixte de sièges enfants traditionnels et ISOFIX sur des places différentes de la voiture.

Pour installer un siège enfant ISOFIX, l'accrocher aux deux fixations métalliques fig. 92 accessibles en soulevant les volets situés à l'arrière du coussin de siège arrière, au point de contact avec le dossier, puis fixer la courroie supérieure (disponible avec le siège enfant) sur le point d'ancrage « top tether » fig. 93 situé derrière le dossier du siège.

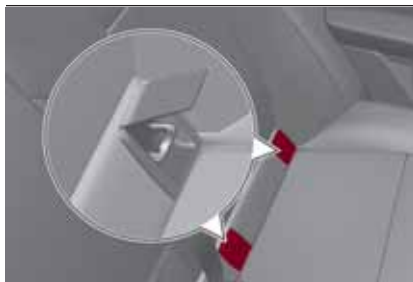

92

06086V0009EM

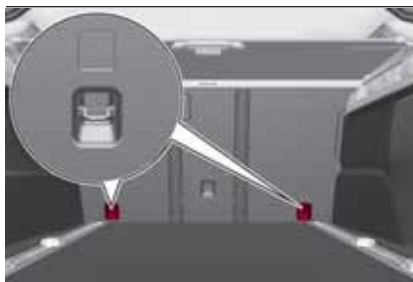

93

06086V0005EM

À titre indicatif, fig. 94 présente un exemple de siège enfant ISOFIX Universel compatible avec le groupe de poids 1.

ATTENTION La figure fig. 94 est fournie uniquement à titre indicatif pour le montage. Monter le siège enfant en suivant les instructions qui doivent obligatoirement être remises avec le siège.



94

06086V0006EM

REMARQUE Lorsque l'on utilise un siège enfant ISOFIX Universel, on ne peut utiliser que des sièges enfants homologués avec la mention ECE R44 « ISOFIX Universel » (R44/03 ou mises à jour suivantes) (voir fig. 95).

Les autres groupes de poids sont couverts par des sièges enfants ISOFIX spécifiques qui peuvent être utilisés uniquement s'ils ont été spécifiquement testés pour cette voiture (voir liste de voitures jointe au siège enfant).



95

06086S0007EM



ABC

CONFORMITÉ DES SIÈGES PASSAGERS POUR L'UTILISATION DES SIÈGES ENFANTS ISOFIX

POSITIONS ISOFIX SUR LA VOITURE					
Groupes de poids	Groupe de tailles	Dispositif	Passager avant	Passagers arrière latéraux	Passager arrière central
Groupe 0 (jusqu'à 10 kg)	E	ISO/R1	X	IL	X
	E	ISO/R1	X	IL	X
Groupe 0+ (jusqu'à 13 kg)	D	ISO/R2	X	IL	X
	C	ISO/R3	X	IL	X
	D	ISO/R2	X	IL	X
	C	ISO/R3	X	IL	X
	B	ISO/F2	X	IUF -IL	X
Groupe 1 (de 9 à 18 kg)	B1	ISO/F2X	X	IUF -IL	X
	A	ISO/F3	X	IUF -IL	X
Groupe 2 (de 15 à 25 kg)			X	IL	X
Groupe 3 (de 22 à 36 kg)			X	IL	X

X Position ISOFIX non adaptée aux systèmes de protection pour enfants ISOFIX pour cette catégorie de poids et/ou de tailles.

IL Adapté aux systèmes de retenue enfants ISOFIX des catégories « Spécifique au véhicule », « Limitée » ou « Semi-universelle », homologués pour ce véhicule spécifique.

IUF Adapté aux systèmes de retenue enfants ISOFIX de la catégorie universelle orientés face à la route et homologués pour le groupe de poids.

CONFORMITÉ DES SIÈGES PASSAGERS POUR L'UTILISATION DES SIÈGES ENFANTS i-Size

Les places arrière externes de la voiture sont homologuées pour pouvoir accueillir les sièges enfants i-Size de dernière génération.

Ces sièges enfants, conçus et homologués selon le règlement i-Size (ECE R129), garantissent les meilleures conditions de sécurité pour le transport des enfants en voiture :

- obligation de transporter l'enfant dos à la route jusqu'à l'âge de 15 mois ;
- augmentation de la protection offerte par le siège enfant en cas de chocs latéraux ;
- l'utilisation du système ISOFIX est préconisée pour éviter toute installation incorrecte du siège enfant ;
- efficacité accrue lors du choix du siège enfant, non plus en fonction du poids, mais en fonction de la taille de l'enfant ;
- meilleure compatibilité entre les sièges de la voiture et les sièges enfants : les sièges enfants i-Size peuvent être considérés comme des « Super ISOFIX », dans le sens qu'ils peuvent parfaitement être installés dans les places homologuées i-Size mais aussi dans les positions homologuées ISOFIX (ECE R44).

REMARQUE Les places de la voiture, homologuées i-Size sont indiquées par le symbole repris en fig. 96.



96

0608650008EM



ABC

Le tableau suivant, conformément à la législation européenne ECE 129, indique la possibilité d'installer des sièges enfants i-Size.

	POSITIONS i-Size SUR LA VOITURE			
	Dispositif	Passager avant	Passagers arrière latéraux	Passager arrière central
Sièges enfants i-Size	ISO/R2	X	i-U	X
	ISO/F2	X	i-U	X

i-U : adapté aux sièges enfants i-Size Universels, montés soit dos à la route soit face à la route.

X : place assise non adaptée aux sièges enfants i-Size Universels.

SIÈGES ENFANTS RECOMMANDÉS POUR STELVIO PAR ALFA ROMEO

Lineaccessori Alfa Romeo propose une gamme complète de sièges enfants à fixer avec la ceinture de sécurité à trois points ou au moyen des fixations ISOFIX.

ATTENTION Alfa Romeo conseille d'installer le siège enfant selon les instructions obligatoirement remises avec le siège.

Groupe de poids	Siège enfant	Type de siège enfant	Installation du siège enfant
Groupe 0+ : de la naissance à 13 kg de 40 à 85 cm		PEG-PEREGO Mode Logistique SL	Siège enfant Universel/ISOFIX. Il s'installe dos à la route en utilisant uniquement les ceintures de sécurité de la voiture ou la base spéciale ISOFIX K (à acheter séparément) et les fixations ISOFIX de la voiture.
		ISOFIX Base 0+1 K	Alfa Romeo conseille l'installation avec une base spéciale ISOFIX K (à acheter séparément) et les fixations ISOFIX de la voiture. Avec sa base, il doit être installé sur les places arrière extérieures.



ABC

Groupe de poids

Siège enfant

Type de siège enfant

Installation du siège enfant

Groupe 1 : de 9 à
18 kg
de 67 à 105 cm



Fair GO/1S



**Référence 1 : Plate-forme
Fair ISOFIX RWF**
ou bien
**Référence 2 : Plate-forme
Fair ISOFIX FWF**

Siège enfant Universel/ISOFIX. Il peut être installé en utilisant uniquement les ceintures de sécurité de la voiture (uniquement face à la route) ou bien avec les fixations ISOFIX de la voiture.

Alfa Romeo conseille l'installation avec une base spéciale ISOFIX dos à la route (type A RWF - à acheter séparément) ou bien une plate-forme ISOFIX face à la route (type G - FWF - à acheter séparément), ainsi qu'un appui-tête rigide (à acheter séparément) et les fixations ISOFIX de la voiture.

Avec sa base, il doit être installé sur les places arrière extérieures.

Principales précautions pour transporter des enfants en toute sécurité

- ❑ Installer les sièges enfants sur la banquette arrière, car cette position s'avère être la mieux protégée en cas de choc.
- ❑ Maintenir le siège enfant tourné dos à la route le plus longtemps possible, si possible jusqu'à l'âge de 3-4 ans de l'enfant.
- ❑ Si un siège enfant dos à la route est installé sur le siège avant côté passager, il est recommandé de retirer l'appuie-tête (se reporter à la procédure décrite dans le paragraphe « Appuie-tête » au chapitre « Connaissance de la voiture »). Replacer correctement l'appuie-tête lorsqu'aucun siège enfant ne doit être transporté.
- ❑ En cas de désactivation de l'airbag avant passager, toujours vérifier que la désactivation a bien été effectuée, avec l'allumage permanent du voyant spécial sur le plafonnier avant.
- ❑ Suivre scrupuleusement les instructions fournies avec le siège enfant. Les conserver dans la voiture avec les papiers et cette Notice. Ne jamais utiliser de sièges enfants dépourvus de mode d'emploi.
- ❑ Chaque système de retenue est rigoureusement réservé pour une personne seule : ne jamais l'utiliser pour

attacher deux enfants simultanément.

- ❑ Toujours vérifier que les ceintures de sécurité ne sont pas positionnées sur le cou de l'enfant.
- ❑ Vérifier systématiquement en tirant sur la sangle que les ceintures de sécurité sont bien bouclées.
- ❑ Pendant le voyage, ne pas permettre à l'enfant de prendre des positions anormales ou de déboucler sa ceinture de sécurité.
- ❑ Ne pas permettre à l'enfant de positionner la partie diagonale de la ceinture de sécurité sous les bras ou derrière le dos.
- ❑ Ne jamais transporter des enfants en les tenant dans les bras, même s'il s'agit de nouveau-nés. Personne n'est en mesure de les retenir en cas de choc.
- ❑ En cas d'accident, remplacer le siège enfant par un neuf.



ATTENTION

75) GRAVE DANGER : quand l'airbag frontal côté passager est actif, ne pas installer sur le siège avant du passager des sièges enfant qui se montent dans le sens contraire de la marche. L'activation de l'airbag, en cas de choc, pourrait provoquer des lésions mortelles à l'enfant transporté, indépendamment de la gravité du choc. Il est conseillé de toujours transporter les enfants dans leur siège sur la banquette arrière, car cette position s'est avérée la plus protégée en cas d'accident.

76) L'obligation de désactiver l'airbag si l'on installe un siège enfant dos à la route figure sur l'étiquette collée sur le pare-soleil avec les symboles appropriés. Respecter les indications figurant sur le pare-soleil côté passager (voir la description du paragraphe « Système de protection supplémentaire (SRS) - Airbags »).

77) S'il faut transporter un enfant sur le siège avant côté passager avec un siège enfant qui se monte dos à la route, les airbags côté passager frontal et latéral (Side bag) doivent être désactivés via le menu principal du système Connect (se référer au paragraphe « Système de protection supplémentaire (SRS) - Airbag ») et vérifier que leur désactivation est bien signalée par l'allumage du voyant  OFF sur la plafonnier avant. En outre, le siège passager doit être reculé jusqu'en butée, pour éviter tout contact du siège enfant avec la planche de bord.

78) Ne pas actionner le siège avant ou arrière s'il y a un enfant sur le même siège ou assis sur le siège enfant



ABC

79) Un montage incorrect du siège enfant peut annuler l'efficacité du système de protection. En cas d'accident, le siège enfant pourrait en effet se relâcher et l'enfant risquerait de subir des lésions pouvant être mortelles. Lors de l'installation d'un système de protection pour nouveau-né ou pour enfant, respecter scrupuleusement les instructions fournies par le constructeur.

80) Lorsque le système de protection pour enfants n'est pas utilisé, il doit être fixé à l'aide de la ceinture de sécurité ou par les ancrages ISOFIX, ou encore être enlevé de la voiture. Ne pas le laisser détaché à l'intérieur de l'habitacle. On évite ainsi qu'il ne risque de provoquer des blessures aux occupants en cas de freinage brusque ou d'accident.

81) Après avoir installé un siège enfant, le siège ne soit plus être déplacé : enlever toujours le siège enfant avant d'exécuter un type quelconque de réglage.

82) S'assurer toujours que la partie en bandoulière de la ceinture de sécurité ne passe pas sous les bras ou derrière le dos de l'enfant. En cas d'accident, la ceinture de sécurité n'est pas en mesure de retenir l'enfant, qui pourrait subir des lésions pouvant même être mortelles. L'enfant doit donc toujours porter correctement sa ceinture de sécurité.

83) Ne jamais utiliser le même ancrage inférieur pour installer plusieurs systèmes de protection pour enfants.

84) Si un siège enfant ISOFIX universel n'est pas fixé avec les trois ancrages, le siège enfant ne sera pas en mesure de protéger correctement l'enfant. En cas d'accident, l'enfant risque des lésions graves, voire mortelles.

85) Ne monter le siège enfant que lorsque la voiture est à l'arrêt. Le siège enfant est correctement fixé aux attaches de pré-équipement quand on entend les déclics qui confirment qu'il est bien accroché. Toujours se conformer aux instructions pour le montage, le démontage et le positionnement, fournies obligatoirement par le Fabricant.

86) Si la voiture a été impliquée dans un accident d'une certaine importance, faire remplacer les ancrages ISOFIX et le siège d'enfant.

87) Si la voiture a été impliquée dans un accident d'une certaine importance, faire remplacer le siège enfant ainsi que la ceinture de sécurité à laquelle le siège enfant était attaché.

SYSTÈME DE PROTECTION SUPPLÉMENTAIRE (SRS) - AIRBAGS

La voiture est équipée des airbags suivants :

- airbag frontal conducteur ;
- airbag frontal passager ;
- airbags latéraux avant de protection du bassin, thorax et épaule (Side bag) conducteur et passager ;
- airbags latéraux de protection de la tête des occupants des places avant et des occupants des places latérales arrière (Window bag).

L'emplacement des airbags est indiqué, sur la voiture, par l'inscription « AIRBAG » sur le volant, sous l'emblème Alfa Romeo, sur la planche de bord, sur le revêtement latéral ou sur une étiquette se trouvant à proximité du point d'ouverture de l'airbag.

AIRBAGS FRONTAUX

Les airbags frontaux (conducteur et passager) protègent les occupants des places avant en cas de chocs frontaux dont l'intensité est moyenne-élevée, au moyen de l'interposition du coussin entre l'occupant et le volant ou la planche de bord.

La non-activation de ces airbags en cas d'autres types de choc (latéral, arrière,

retournement, etc.) n'indique pas un dysfonctionnement du système.

Les airbags frontaux (conducteur et passager) ne remplacent pas mais complètent l'utilisation des ceintures de sécurité, qu'il est toujours recommandé d'utiliser, comme le prescrit la législation en Europe et dans la plupart des pays non européens.

En cas de choc, une passager qui n'a pas bouclé sa ceinture de sécurité est projeté vers l'avant et peut heurter le coussin en train de se déployer. Dans ce cas, la protection offerte par le coussin est compromise.

Les airbags frontaux peuvent ne pas s'activer dans les cas suivants :

- ❑ chocs frontaux avec des objets très déformables, qui n'intéressent pas la surface frontale de la voiture (par ex. pare-chocs contre le rail de sécurité) ;
- ❑ voiture encastrée sous d'autres véhicules ou sous des barrières de protection (par exemple sous un camion ou un rail de sécurité).

La non-activation dans les conditions décrites ci-dessus est due au fait que les airbags n'apportent aucune protection supplémentaire à celle des ceintures de sécurité et, par conséquent, leur activation serait inopportune.

Dans ces cas, la non-activation n'indique pas un dysfonctionnement du système.

Airbag frontal côté conducteur

Il est constitué d'un coussin à gonflage instantané contenu dans un logement approprié situé au centre du volant fig. 97.



97

06106V0001EM

Airbag frontal côté passager

Il est constitué d'un coussin à gonflage instantané contenu dans un logement approprié situé dans la planche de bord fig. 98, avec un coussin d'un volume plus important que celui du côté conducteur.



98

06106V0002EM

Airbag frontal côté passager et siège enfant

Les sièges enfants que l'on monte dos à la route ne doivent **JAMAIS** être installés sur le siège avant lorsque l'airbag passager est activé, parce que l'activation de l'airbag en cas de choc pourrait provoquer des lésions mortelles à l'enfant transporté.

TOUJOURS respecter les recommandations de l'étiquette apposée sur le pare-soleil côté passager fig. 99 ainsi que les indications du tableau fig. 102.



99

06106V0003EM

Désactivation/activation des airbags côté passager : airbag frontal et airbag latéral.

(suivant modèle)

Pour désactiver les airbags frontaux et latéral avant côté passager, sélectionner le Menu principal du système Connect, en appuyant sur la touche MENU



ABC

fig. 100 puis sur les fonctions suivantes : « Réglages », « Sécurité », « Airbag passager », sélection par rotation et pression du Rotary Pad. Le système informe sur l'activation/désactivation des airbags et demande de confirmer le changement d'état. Appuyer sur le Rotary Pad pour continuer.



100

05036V0040EM

Sur le plafonnier avant, se trouvent les LED d'état OFF et ON. Lorsque l'on place le dispositif de démarrage sur AVV, les deux DEL s'allument pendant quelques secondes. Si cela ne se produit pas, s'adresser au Réseau Après-vente Alfa Romeo. Pendant les premières secondes, l'allumage des DEL n'indique pas l'état réel de la protection du passager, mais il a pour but d'en vérifier le fonctionnement correct.

Après le test de quelques secondes, les LED indiqueront l'état de la protection airbag passager.

Protection passager activée : la LED ON fig. 101 s'allume fixe.

Protection passager désactivée : la LED OFF s'allume fixe.



101

0610650008EM

Airbag frontal côté passager et siège enfant : ATTENTION

I	RISCHIO DI FERITE GRAVI O MORTALI. I seggiolini bambino che si montano nel verso opposto a quello di marcia non vanno installati sui sedili anteriori in presenza di air bag passeggero attivo.
GB	DEATH OR SERIOUS INJURY CAN OCCUR. NEVER use a rearward facing child restraint on a seat protected by an ACTIVE AIRBAG in front of it, DEATH or SERIOUS INJURY to the CHILD can occur
F	RISQUE DE MORT OU DE BLESSURES GRAVES. NE PAS positionner le siège pour enfant tourné vers l'arrière, en cas d'air bag passager actif.
D	Nichtbeachtung kann TOD oder SCHWERE VERLETZUNGEN zur Folge haben. Rückwärts gerichtete Kinderrückhaltesysteme (Babyschale) dürfen nicht in Verbindung mit aktiviertem Beifahrerairbag auf dem Beifahrersitz verwendet werden
NL	DIT KAN DODELIJK ZIJN OF ERNSTIGE ONGELUKKEN VEROORZAKEN. Plaats het kinderstoeltje niet ruggelings op de voorstoel wanneer er een airbag aanwezig is.
E	PUEDE OCACIONAR MUERTE O HERIDAS GRAVES. NO ubicar el asiento para niños en sentido inverso al de marcha en el asiento delantero si hubiese airbag activo lado pasajero.
PL	MOŻE GROZIĆ ŚMIERCIA LUB CIEŻKIMI OBRAŻENIAMI. NIE WOLNO umieszczać fotelika dziecięcego tyłem do kierunku jazdy na przednim siedzeniu w przypadku zainstalowanej aktywnej poduszki powietrznej pasażera.
TR	ÖLÜM VEYA AĞIR ŞEKİLDE YARALANMAYA SEBEP OLABİLİR. Yolcu airbağı aktif halde iken çocuk koltuğunu araç gidis yönüne ters biçimde yerleştirmeyin.
DK	FARE FOR DØDELIGE KVÆSTELSER OG LIVSTRUENDE SKADER. Placer aldrig en bagudvendt barnstol på passagerersædet, hvis passager-airbagen er indstillet til at være aktiv (on).
EST	TAGAJÄRJREKS VÕIVAD OLLA TÕSISED KEHAVIGASTUSED VÕI SURM. Turvapadja olemasolu korral ärge asetage lapse turvaistet sõidusuunaga vastasuunas.
FIN	KJOLEMANVAARA TAI VAKAVIEN VAMMOJEN UHKA. Älä aseta lasten turvaistuinta niin, että lapsi on selkä menosuuntaan, kun matkustajan airbag on käytössä.
P	RISCO DE MORTE OU FERIMENTOS GRAVES. Não posicionar o banco para crianças numa posição contrária ao sentido de marcha quando o airbag de passageiro estiver activo.
LT	GALI IŠTIKTI MIRTIS ARBA GALITE RIMTAI SUSIŽEISTI. Nedėkite vaiko sėdynės atgretos nugarą į priekinį automobilio stiklą ten, kur yra veikiančiant keleivio oro pagalvė.
S	KAN VARA LIVSHOTANDE ELLER LEDA TILL ALLVARLIGA SKADOR. Placera aldrig en bakåtvänd barnstol i framsätet då passagerarsäns krockkudde är aktiv.
H	HALÁSOS VAGY SÚLYOS BALESET KÖVETKEZHET BE. Ne helyezzük a gyermekülést a menetirányal szembe, ha az utas oldalán légszák működik.
LV	VAR IZRAISĪT NĀVI VAI NOPIETNAS TRAUMAS. Nenovietot mazuļa sēdekli pretēji braukšanas virzienam, ja pasažiera pusē ir uzstādīts gaisa spilvens.
CZ	HROZÍ NEBEZPEČÍ VÁŽNĚNO UBLIŽENÍ NA ZDRAVÍ NEBO DOKONCE SMRTI. Neumístujte dětskou sedačku do opačné polohy vůči směru jízdy v případě aktivního airbagu spolujezdců.
SLO	LAHKO PRIDE DO SMRTI ALI HUDIH POŠKODB. Otroškega avtomobilskega sedeža ne nameščajte v obratni smeri vožnje, če ima vozilo vgrajene zračne blazine za potnike.
RO	SE POATE PRODUCÉ DECESUL SAU LEZIUNI GRAVE. Nu aşezaţi scaunul de maşină pentru bebeluşi în poziţie contrară direcţiei de mers atunci când airbag-ul pasagerului este activat.
GR	ΜΠΟΡΕΙ ΝΑ ΠΡΟΚΛΗΘΟΥΝ ΘΑΝΑΤΟΣ Ή ΣΟΒΑΡΑ ΤΡΑΥΜΑΤΑ. Μην τοποθετείτε το καρεκλάκι αυτοκινήτου για παιδιά σε αντίθετη προς την φορά πορείας θέση σε περίπτωση που υπάρχει αερόσακος εν ενεργεία στη θέση συνεπιβάτη.
BG	ИМА ОПАСНОСТ ОТ СМЪРТ И СЕРИОЗНИ НАРАНЯВАНИЯ. Не поставяйте столчето за пренасяне на бебета в положение обратно на посоката на движение, при положение активно на въздушната възглавница за пътуване.
SK	MŮŽE NASTAŤ SMŤ ALEBO VÁŽNÉ ZRANENIA. Nedávajte autosedačku pre deti do polohy proti chodu vozidla, keď je aktívny airbag spolujazdca.
RUS	ТРАВМЫ И ЛЕТАЛЬНЫЙ ИСХОД. Детское кресло, устанавливающееся против направления движения, нельзя монтировать на месте переднего пассажира, если последнее оборудовано активной подушкой безопасности.
HR	OPASNOST OD TEŠKIH ILI SMRTONOSNIH OZLEDJA. Sjedala za djecu koja se montiraju u smjeru suprotnom od vožnje ne smiju se instalirati na prednja sjedala ako postoji aktivni zračni jastuk suvozača.
AS	قد تحدث حالات وفاة أو إصابات بالغة. لا تستخدم مقاعد الأمان الخاصة بالأطفال على مقعد مزود "بوسادة هوائية"، حيث إن الطفل قد يتعرض للوفاة أو لإصابة بالغة.

102

J0A0215



ABC

AIRBAGS LATÉRAUX

Pour augmenter la protection des occupants en cas de choc latéral, la voiture est équipée d'airbags latéraux avant (Side bag) et d'airbags rideaux (Window bag).

Airbags latéraux

Ils sont constitués de deux coussins logés dans les dossiers des sièges avant fig. 103 qui protègent le bassin, le thorax et les épaules des occupants en cas de choc latéral de sévérité moyenne-élevée.

Ils sont indiqués par l'étiquette « AIRBAG » cousue du côté extérieur des sièges avant.



103

06106V0004EM

Airbag rideau/Window bag

Il se compose d'un coussin à « rideau » logé derrière les revêtements latéraux du toit et couvert par des finitions spéciales fig. 104.

Ils sont destinés à protéger la tête des

occupants avant et arrière en cas de choc latéral, grâce à leur grande surface de déploiement.



104

06106V0005EM

En cas de choc latéral de faible intensité, l'activation des airbags latéraux n'est pas nécessaire.

La meilleure protection offerte par le système en cas de choc latéral est obtenue en gardant une position correcte sur le siège, qui permet le gonflage correct de l'airbag rideau.

 88) 89) 90) 91) 92) 93) 94) 95) 96) 97) 98) 99) 100) 101)

Avertissements

Ne pas laver les sièges avec de l'eau ou de la vapeur sous pression (à la main ou dans les stations de lavage automatiques pour sièges).

L'activation des airbags frontaux et/ou latéraux peut se produire si la voiture a été soumise à des chocs violents au

niveau du soubassement de caisse (par ex. collisions importantes sur des marches, trottoirs, ou chute de la voiture dans des ornières ou dos d'âne, etc.).

Lorsqu'ils se déclenchent, les airbags dégagent une petite quantité de poudres : celles-ci ne sont pas nocives et n'indiquent pas un début d'incendie. Mais elles peuvent néanmoins irriter la peau ou les yeux : dans ce cas, se laver à l'eau et au savon neutre.

Toutes les interventions de contrôle, de réparation et de remplacement concernant les airbags doivent être effectuées auprès du Réseau Après-vente Alfa Romeo.

En cas de mise en destruction de la voiture, s'adresser au Réseau Après-vente Alfa Romeo pour faire désactiver le système d'airbags.

L'activation des prétensionneurs et des airbags se fait de manière différenciée, selon le choc. La non-activation d'un ou de plusieurs de ces dispositifs n'indique donc pas le dysfonctionnement du système.



ATTENTION

88) Ne pas coller d'adhésifs ou appliquer d'autres objets sur le volant, ni sur la planche de bord à proximité de l'airbag côté passager et ni sur le revêtement latéral côté toit ou sur les sièges. Ne pas placer d'objets sur la planche côté passager (des téléphones portables, par exemple) qui pourraient interférer avec l'ouverture de l'airbag passager ou blesser grièvement les occupants de la voiture.

89) Toujours conduire en gardant les mains sur la couronne du volant, de manière à laisser l'airbag se gonfler librement en cas d'activation. Ne pas conduire avec le corps courbé en avant, mais positionner le dossier bien droit en y appuyant bien le dos.



90) L'airbag frontal passager peut être désactivé en utilisant le système Connect et en sélectionnant sur le menu principal dans l'ordre les fonctions suivantes : « Réglages » ; « Sécurité » ; « Air Bag passager » et « désactivation ».

91) Ne pas accrocher d'objets rigides aux crochets porte-manteaux ou aux poignées de soutien.

92) Ne pas appuyer la tête, les bras ou les coudes sur la porte, sur les vitres et dans la zone de l'airbag rideau afin d'éviter toute lésion pendant la phase de gonflage.

93) Ne jamais pencher la tête, les bras et les coudes hors des vitres du véhicule.

94) Si le témoin  ne s'allume pas quand on place le dispositif de démarrage sur ON ou s'il reste allumé pendant que la voiture roule, il s'agit peut-être d'une anomalie des systèmes de retenue. Dans un tel cas, les airbags ou les prétensionneurs risquent de ne pas s'activer en cas d'accident ou, plus rarement, de s'activer intempestivement. Avant de continuer, contacter le réseau Après-vente Alfa Romeo pour faire immédiatement contrôler le système.

95) En cas d'anomalie du voyant  **OFF** (situé sur le plafonnier avant), le témoin  s'allume sur le combiné de bord.

96) En présence d'airbag latéral, ne pas recouvrir le dossier des sièges avant avec des revêtements ou des housses.

97) Ne pas voyager avec des objets sur les genoux, devant le thorax et encore moins en tenant une pipe, un crayon, etc. entre les dents. En cas de choc avec déploiement de l'airbag, vous pourriez vous blesser grièvement.

98) Si la voiture a fait l'objet d'un vol ou d'une tentative de vol, si elle a subi des actes de vandalisme ou des inondations, faire vérifier le système airbag auprès du Réseau après-vente Alfa Romeo.

99) Le dysfonctionnement du témoin d'anomalie de l'airbag est indiqué par l'allumage, à l'écran du combiné de bord, d'une icône d'anomalie airbag et par l'affichage d'un message dédié. Les charges pyrotechniques ne sont pas désactivées. Avant de continuer, contacter le réseau Après-vente Alfa Romeo pour faire immédiatement contrôler le système.

100) Le déclenchement de l'airbag frontal est prévu pour des chocs plus sévères que ceux qui activent les prétensionneurs. Pour des chocs compris dans l'intervalle entre deux seuils d'activation, il est donc normal que seuls les prétensionneurs se déclenchent.

101) L'airbag ne remplace pas les ceintures de sécurité, mais en augmente l'efficacité. De plus, puisque les airbags frontaux n'interviennent pas lors de collisions frontales à faible vitesse, de collisions latérales, de télescopages ou de capotages, les occupants sont protégés, en plus que par les éventuels airbags latéraux, principalement par les ceintures de sécurité qui, par conséquent, doivent toujours être bouclées.



Cette page est laissée blanche volontairement



DÉMARRAGE ET CONDUITE

DÉMARRAGE DU MOTEUR	110
À L'ARRÊT	111
BOÎTE DE VITESSES AUTOMATIQUE	114
SYSTÈME « ALFA DNA™ »	117
START & STOP EVO	118
SPEED LIMITER	119
CRUISE CONTROL	120
ACTIVE CRUISE CONTROL	121
SYSTÈME PARK SENSORS	129
SYSTÈME LANE DEPARTURE WARNING (LDW) (alerte de franchissement de voie)	132
CAMÉRA ARRIÈRE (Rear Back-up Camera/Dynamic Gridlines)	133
RAVITAILLEMENT DE LA VOITURE	134
ATTELAGE DE REMORQUES	137

Entrons au « cœur » de la voiture : voyons comment exploiter au mieux tout son potentiel. Voici comment conduire en toute sécurité quelle que soit la situation, pour faire de la voiture une agréable compagne de voyage attentive à notre confort et notre portefeuille.

DÉMARRAGE DU MOTEUR



DÉMARRAGE DU MOTEUR

Avant de démarrer la voiture, régler les sièges, les rétroviseurs extérieurs et intérieur et attacher correctement la ceinture de sécurité.

Pour démarrer le moteur, ne jamais appuyer sur la pédale d'accélérateur. Le cas échéant, l'écran affiche les messages indiquant la procédure pour effectuer le démarrage.

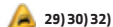
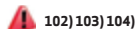

Procéder de la manière suivante :

- serrer le frein de stationnement électrique et activer le mode P (Stationnement) ou N (Point mort),
- enfoncer la pédale de frein à fond, sans appuyer sur l'accélérateur ;
- actionner brièvement le bouton de démarrage ;
- si le moteur ne démarre pas après quelques secondes, répéter la procédure.
- si le problème persiste, s'adresser au Réseau Après-vente Alfa Romeo.

PROCÉDURE POUR LES VERSIONS DIESEL



Procéder de la manière suivante :

- serrer le frein de stationnement électrique et placer le levier de vitesses

sur P (Stationnement) ou N (Point mort) ;

- enfoncer la pédale de frein à fond, sans appuyer sur l'accélérateur ;
 - actionner brièvement le bouton de démarrage ;
 - si le moteur ne démarre pas après quelques secondes, répéter la procédure.
- Si le problème persiste, s'adresser au Réseau Après-vente Alfa Romeo.

ABSENCE DE DÉMARRAGE DU MOTEUR

Démarrage du moteur avec batterie de la clé électronique (Keyless Start) déchargée ou épuisée

L'absence de réponse du dispositif de démarrage après avoir appuyé sur le bouton correspondant peut indiquer que la batterie de la clé électronique est déchargée ou épuisée. Le système ne détectera donc pas la présence de la clé électronique dans la voiture et affichera un message dédié à l'écran.

ARRÊT DU MOTEUR



Pour arrêter le moteur, procéder comme suit :

- garer la voiture de manière à ce qu'elle ne constitue pas un danger pour la circulation ;
- activer le mode P (Stationnement).
- avec le moteur au ralenti, appuyer sur le bouton de démarrage.

Voitures équipées de clé électronique (Keyless Start)

Lorsque la vitesse de la voiture dépasse 8 km/h, il est quand même possible d'arrêter le moteur avec un mode différent de P (Stationnement) activé. Dans ce cas, pour arrêter le moteur, il faut appuyer longuement sur le bouton du dispositif de démarrage ou bien appuyer dessus 3 fois consécutives en quelques secondes.



ATTENTION

102) Il est dangereux de laisser tourner le moteur dans des locaux fermés. Le moteur consomme de l'oxygène et dégage du gaz carbonique, de l'oxyde de carbone et d'autres gaz toxiques.

103) Tant que le moteur n'est pas lancé, le système de freinage électrohydraulique n'est pas activé ; par conséquent, en appuyant sur la pédale de frein, celle-ci présente une course plus longue par rapport à son utilisation normale. La situation susdite ne représente pas une anomalie.

104) Éviter le démarrage par poussée, par traction ou en pente. Ces manœuvres pourraient endommager le pot catalytique.



ATTENTION

29) Nous vous conseillons, dans la première période d'utilisation, c'est-à-dire pendant les 1600 premiers kilomètres (1000 miles), de ne pas demander à la voiture de prestations maximales (par exemple, fortes accélérations, parcours longs à des régimes élevés, freinages brusques, etc.).

30) Moteur coupé, ne pas laisser le dispositif de démarrage sur ON pour éviter qu'une absorption inutile de courant ne décharge la batterie.

31) Le clignotement du témoin  après le démarrage ou pendant un entraînement prolongé signale une anomalie du système de préchauffage des bougies. Si le moteur démarre, on peut utiliser la voiture normalement, mais il faut s'adresser au Réseau Après-vente Alfa Romeo le plus tôt possible.

32) Le « coup d'accélérateur » avant de couper le moteur est inutile, il contribue seulement à accroître la consommation en carburant et il est même nuisible.

À L'ARRÊT



105) 106) 107)

ATTENTION Hormis garer la voiture avec le frein de stationnement toujours enclenché, les roues braquées, avec des cales ou des pierres placées devant les roues (si la chaussée est très en pente), il faut toujours :

activer le mode P (Stationnement).

en partant de la voiture, toujours prendre la clé avec soi.

ATTENTION Avant de quitter la voiture, toujours activer le frein de stationnement électrique.

FREIN DE STATIONNEMENT ÉLECTRIQUE

La voiture est équipée d'un frein de stationnement électrique qui permet une meilleure utilisation et d'excellentes performances comparées un frein à actionnement manuel.

Le frein de stationnement électrique comporte un interrupteur, situé sur le tunnel central fig. 105, un moteur à pince pour chaque roue arrière et un module de contrôle électronique.



105

07046V0001EM

Le frein de stationnement électrique peut être activé selon deux modes :

manuellement, en tirant l'interrupteur sur le tunnel central ;

automatiquement en conditions de « Safe Hold » ou « Auto Park Brake ».

ATTENTION Normalement, le frein de stationnement électrique est enclenché automatiquement à l'arrêt du moteur. Cette fonction peut être désactivée/activée avec le système Connect, en sélectionnant successivement dans le menu principal les options suivantes : « Réglages », « Aide au conducteur » et « Frein de stationnement automatique ».

ATTENTION En cas de panne de la batterie de la voiture, il faut la remplacer pour débloquer le frein de stationnement électrique.



ABC

Activation manuelle du frein de stationnement

Pour activer manuellement le frein de stationnement électrique lorsque la voiture est à l'arrêt, tirer brièvement l'interrupteur situé sur le tunnel central.

Lors de l'activation du frein de stationnement électrique, il est possible d'entendre un léger bruit provenant de la partie arrière de la voiture.

Si on active le frein de stationnement électrique en ayant la pédale de frein appuyée, il est possible de ressentir un léger mouvement de la pédale.

Lorsque le frein de stationnement électrique est activé, le témoin (ⓘ) s'allume sur le tableau de bord et la DEL située sur l'interrupteur fig. 105 s'allume.

ATTENTION Si le témoin d'anomalie Electronic Parking Brake est allumé, certaines fonctions du frein de stationnement électrique seront désactivées. Dans ce cas, le conducteur est responsable de l'action de freinage et il lui appartient de garer la voiture en toute sécurité.

Si, dans des circonstances exceptionnelles, l'intervention du frein s'avérait nécessaire alors que la voiture est en mouvement, maintenir

l'interrupteur sur le tunnel central tiré tout le temps où l'on souhaite utiliser le frein.

Le témoin (ⓘ) pourrait s'allumer si le système hydraulique est momentanément indisponible et le freinage est donc dépendant des moteurs électriques.

Les feux de stop s'allument aussi automatiquement, comme ce serait le cas lors d'un freinage normal effectué en appuyant sur la pédale de frein.

Pour interrompre la demande de freinage lorsque la voiture est en mouvement, relâcher l'interrupteur sur le tunnel central.

Lors de cette procédure, si la voiture est freinée jusqu'à une vitesse inférieure à 3 km/h environ et que l'interrupteur est maintenu tiré, le frein de stationnement s'activera définitivement.

ATTENTION La conduite de la voiture avec le frein de stationnement électrique activé, ou l'utilisation répétée du frein de stationnement électrique pour ralentir la voiture peut gravement endommager le système de freinage.

Désactivation manuelle du frein de stationnement électrique

Pour désactiver manuellement le frein de stationnement, le dispositif de démarrage doit être sur ON. En outre, il

est nécessaire d'appuyer sur la pédale du frein, puis d'appuyer brièvement sur l'interrupteur sur le tunnel central.

Lors de la désactivation, il est possible d'entendre un léger bruit provenant de la partie arrière de la voiture et de ressentir un léger mouvement de la pédale de frein.

Après la désactivation du frein de stationnement électrique, le témoin (ⓘ) sur le tableau de bord et la LED sur l'interrupteur fig. 105 s'éteignent.

Si le témoin (ⓘ) sur le tableau de bord reste allumé alors que le frein de stationnement électrique est désactivé, cela indique une anomalie : dans ce cas, s'adresser au Réseau Après-vente Alfa Romeo.

ATTENTION Ne jamais utiliser le mode P (Stationnement) de la boîte de vitesses en remplacement du frein de stationnement électrique. Quand on gare la voiture, toujours activer le frein de stationnement électrique pour éviter toutes blessures ou dommages dus au mouvement incontrôlé de la voiture.

MODES DE FONCTIONNEMENT DU FREIN DE STATIONNEMENT ÉLECTRIQUE

Le frein de stationnement électrique peut fonctionner selon les modes suivants :

« Mode Dynamique » : ce mode s'active

en tirant avec continuité l'interrupteur pendant la conduite;

☐ « *Mode d'actionnement Statique et relâchement* » : voiture à l'arrêt, le frein de stationnement électrique peut être activé en tirant une seule fois l'interrupteur situé sur le tunnel central. Pour désactiver le frein, appuyer sur l'interrupteur tout en appuyant sur la pédale de frein;

☐ « *Drive Away Release* » : (selon modèle) : le frein de stationnement électrique sera automatiquement désactivé si la ceinture de sécurité côté conducteur est bouclée et que le conducteur est sur le point de mettre en mouvement la voiture (en marche avant ou en marche arrière);

☐ « *Safe Hold* » : quand la vitesse de la voiture est inférieure à 3 km/h, si le mode activé est différent de P (Stationnement), et que le conducteur est sur le point de quitter la voiture, le frein de stationnement électrique sera automatiquement activé de sorte que la voiture se trouve en conditions de sécurité;

☐ « *Auto Park Brake* » : si la vitesse de la voiture est inférieure à 3 km/h, le frein de stationnement électrique sera automatiquement activé quand le mode P (Stationnement) sera activé. Quand le frein de stationnement est serré et appliqué sur les roues, la led présente sur

l'interrupteur du tunnel central fig. 105 s'allume, en même temps que le témoin (D) sur le tableau de bord.

Chaque activation automatique du frein de stationnement peut être annulée en appuyant sur l'interrupteur du tunnel central tout en activant le mode P (Stationnement).

SAFE HOLD

Il s'agit d'une fonction de sécurité qui active automatiquement le frein de stationnement électrique au cas où la voiture se trouve dans une situation qui n'est pas en sécurité.

Au cas où :

- ☐ la vitesse de la voiture est inférieure à 3 km/h;
- ☐ un mode de fonctionnement de la boîte de vitesses différent de P (Stationnement) est actif;
- ☐ la ceinture de sécurité du conducteur n'est pas bouclée;
- ☐ la porte côté conducteur est ouverte;
- ☐ aucune tentative de pression sur la pédale du frein n'a été détectée.

le frein de stationnement électrique s'active automatiquement pour empêcher que la voiture ne bouge.

La fonction Safe Hold peut être provisoirement neutralisée en appuyant à la fois sur l'interrupteur situé sur le tunnel central et sur la pédale de frein

avec la voiture à l'arrêt et la porte côté conducteur ouverte.

Une fois neutralisée, la fonction sera réactivée quand la vitesse de la voiture atteindra 20 km/h ou quand le dispositif de démarrage sera placé en position STOP puis sur ON.



ATTENTION

105) *Lors des stationnements sur des routes en pente, il est important de braquer les roues avant vers le trottoir (en cas de stationnement en descente) ou à l'opposé si la voiture est garée en montée. Si la voiture est garée sur une pente raide, il est préférable de bloquer les roues avec une cale ou une pierre.*

106) *Ne jamais laisser d'enfants seuls dans la voiture sans surveillance ; en outre, en quittant la voiture, toujours emmener la clé avec soi.*

107) *Toujours serrer le frein de stationnement électrique avant de quitter la voiture.*



ABC

BOÎTE DE VITESSES AUTOMATIQUE



La voiture est équipée d'une boîte de vitesses automatique à 8 vitesses.

La boîte de vitesses peut fonctionner selon deux modes : « Automatique » ou « Séquentiel ».

LEVIER DE VITESSES

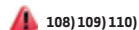

108) 109) 110)



33) 34)

Le fonctionnement de la boîte de vitesses est géré par le levier de commande 1 fig. 106, qui permet de sélectionner les modes de fonctionnement suivants :

- P** = Stationnement
- R** = Marche arrière
- N** = Point mort
- D** = Drive (marche avant automatique)
- AutoStick** : + passage à une vitesse supérieure en mode de conduite séquentielle ; - passage à une vitesse inférieure en mode de conduite séquentielle.



106

07076V0002EM

Le schéma des modes de fonctionnement est représenté sur le levier.

Sur le levier, la lettre correspondant au mode sélectionné est éclairée et affichée à l'écran du tableau de bord.

Pour sélectionner l'un des modes de fonctionnement, déplacer le levier en avant ou bien en arrière en appuyant en même temps sur la pédale de frein.

Pour insérer le mode R (Marche arrière), appuyer également sur le bouton 3 fig. 107 tout en appuyant sur la pédale de frein.

Pour passer directement du mode P (Stationnement) au mode D (Drive), il faut non seulement appuyer sur la pédale de frein mais également sur le bouton 3.

Pour passer directement du mode R (marche arrière) au mode D (Drive) et inversement, il faut non seulement

appuyer sur la pédale de frein mais également sur le bouton 3.

Le mode P (Stationnement) peut être activé en appuyant sur le bouton P (Stationnement) 2 fig. 106.

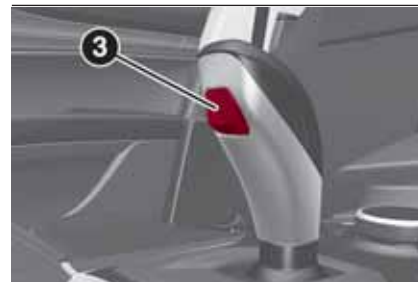

107

07076V0005EM

Il n'est pas possible de sélectionner directement le mode N (Point mort) si le mode P (Stationnement) est actif.

Le mode P (Stationnement) s'active automatiquement si les conditions suivantes se vérifient en même temps :

- le mode de fonctionnement D (Drive) ou R (Marche arrière) est actif ;
- la vitesse de la voiture est proche de 0 ;
- la pédale du frein est relâchée ;
- la ceinture de sécurité du conducteur n'est pas bouclée ;
- la porte conducteur est ouverte.

Avec la boîte de vitesses en mode « séquentiel », activé en déplaçant le

levier D (Drive) vers la gauche et ensuite en avant vers le symbole – ou bien en arrière vers le symbole +, on effectue le changement de vitesse.

Pour quitter le mode P (Stationnement), ou passer du mode N (Point mort) au mode D (Drive) ou R (Marche arrière) quand la voiture est à l'arrêt ou si elle se déplace à faible vitesse, il faut appuyer aussi sur la pédale de frein.

ATTENTION NE PAS accélérer lors du passage du mode P (ou N) à un autre mode.

ATTENTION Après la sélection d'un mode, attendre quelques instants avant d'accélérer. Cette précaution est particulièrement importante lorsque le moteur est froid.

AutoStick - Mode manuel de passage de vitesse (séquentiel)

En cas de passages de vitesse fréquents (par ex., pour la conduite sportive, lorsque la voiture est très chargée, sur des routes en pente, avec un fort vent contraire ou lors du remorquage de charges lourdes), il est conseillé d'utiliser le mode Autostick (passage de vitesses séquentiel) pour sélectionner et maintenir un rapport inférieur.

Dans ces conditions, l'utilisation de la vitesse la plus basse améliore les

performances de la voiture en évitant les phénomènes de surchauffe.

Il est possible de passer du mode D (Drive) au mode séquentiel quelle que soit la vitesse de la voiture.

Activation

En partant du mode D (Drive), pour activer le mode de conduite séquentiel, déplacer le levier vers la gauche (indication – et + sur la garniture). La vitesse enclenchée sera affichée à l'écran.

Pour changer de vitesse, déplacer le levier de vitesses en avant vers le symbole – ou en arrière vers le symbole +.

Leviers au volant

(suivant modèle)

Le changement de vitesse manuel est également possible en utilisant les leviers situés derrière le volant, tirer le levier droit (+) vers le volant et le relâcher pour engager le rapport supérieur ; effectuer la même opération avec le levier gauche (-) pour rétrograder un rapport fig. 108.

Pour engager le N (point mort): tirer simultanément les deux leviers.

Pour activer le mode D (Drive), depuis N (point mort), P (Stationnement) et R (Marche arrière): appuyer sur la pédale du frein et le levier droit (+).



108

07076V0006EM

ATTENTION Si un seul changement manuel est nécessaire, la lettre D restera affichée sur l'écran avec, à côté, la vitesse engagée.

Désactivation

Pour désactiver le mode de conduite séquentiel, replacer le levier de vitesses en position D (Drive) (mode de conduite « automatique »).

FONCTION D'URGENCE DE LA BOÎTE DE VITESSES

(suivant modèle)

Le fonctionnement de la boîte de vitesses est contrôlé en permanence pour détecter une éventuelle anomalie. Si une situation pouvant endommager la boîte de vitesses est détectée, la fonction d'« urgence de la boîte de vitesses » s'active.

Dans cette situation, la boîte de vitesses reste en 4^{ème}, indépendamment de la



ABC

vitesse sélectionnée. Les modes P (Stationnement), R (Marche arrière) et N (Point mort) continuent de fonctionner.

Le symbole  pourrait s'allumer à l'écran.

En cas d'« urgence de la boîte de vitesses », s'adresser immédiatement au Réseau Après-vente Alfa Romeo le plus proche.

Anomalie temporaire

Si le témoin s'allume, il est possible de vérifier si l'avarie est temporaire et de rétablir le bon fonctionnement de la boîte de vitesses en procédant comme suit :

- arrêter la voiture ;
- activer le mode P (Stationnement).
- placer le dispositif de démarrage sur STOP ;
- attendre 10 secondes environ puis redémarrer le moteur ;
- engager la vitesse souhaitée : si le problème a disparu, la boîte de vitesses fonctionne à nouveau correctement.

ATTENTION En cas d'anomalie temporaire, il est toutefois conseillé de s'adresser dès que possible au Réseau Après-vente Alfa Romeo.

SYSTÈME DE NEUTRALISATION DE LA SÉLECTION DU MODE DE FONCTIONNEMENT SANS PÉDALE DE FREIN APPUYÉE

Ce système empêche d'activer le mode P (Stationnement), tant qu'on n'a pas d'abord appuyé sur la pédale de frein.

Pour activer un mode autre que P (Stationnement), il faut mettre le dispositif de démarrage sur AVV (moteur démarré) tout en appuyant sur la pédale de frein.



ATTENTION

108) Ne jamais utiliser le mode P (Stationnement) en remplacement du frein de stationnement électrique. Quand on gare la voiture, toujours activer le frein de stationnement électrique pour éviter des mouvements incontrôlés de la voiture.

109) Si le mode P (Stationnement) n'est pas enclenché, la voiture pourrait se déplacer et blesser des personnes. Avant de quitter la voiture, s'assurer que le mode P est sélectionné et que le frein de stationnement électrique est actionné.

110) Ne pas sélectionner le mode N (Point mort) ni éteindre le moteur pour parcourir une route en descente. Ce type de conduite est dangereux et réduit la possibilité d'intervenir en cas de variations soudaines du flux de la circulation ou de la chaussée. On risque de perdre le contrôle de la voiture et de provoquer des accidents.



ATTENTION

33) Avant de sélectionner le mode P (Stationnement), placer le dispositif de démarrage sur ON et appuyer sur la pédale de frein. Sinon, le levier de vitesses pourrait être endommagé.

34) Enclencher la marche arrière uniquement lorsque le véhicule est à l'arrêt, le régime moteur au ralenti et la pédale d'accélérateur entièrement relâchée.

SYSTÈME « ALFA DNA™ »



SYSTÈME « Alfa DNA™ » (système de contrôle dynamique véhicule)

Ce dispositif permet, en actionnant le sélecteur (situé sur le tunnel central) fig. 109, de choisir plusieurs modes différents de réponse de la voiture selon les exigences de conduite et l'état de la chaussée :



109

07076V0004EM

- d = Dynamic (mode pour la conduite sportive)
- n = Normal (mode pour la conduite en conditions normales)
- a = Advanced Efficiency (mode de conduite ECO, pour une économie maximum de carburant).

Les différents modes sont affichés sur l'écran du combiné de bord en couleurs différentes :

- Normal - Bleu,

- Dynamic - Rouge
- Advanced Efficiency - Vert

MODE DE CONDUITE

Mode « Normal »

Activation/désactivation

Il est activé en tournant le sélecteur sur la lettre "n", les écrans s'illumineront en bleu.

Le mode Normal est désactivé en tournant le sélecteur sur un autre mode (« d » ou « a »).

Mode « Dynamic »

Activation/désactivation

Il est activé en tournant le sélecteur sur la lettre "d", les écrans s'illumineront en rouge.

Le mode Dynamic est désactivé en tournant le sélecteur sur le mode Normal "n".

Mode « Advanced Efficiency »

Activation/désactivation

Il est activé en tournant le sélecteur sur la lettre "a", les écrans s'illumineront en vert.

Le mode Advanced Efficiency est désactivé en tournant le sélecteur sur le mode Normal "n".

AVERTISSEMENTS

- Au redémarrage du moteur, les modes « Advanced Efficiency », « Dynamic » et

« Normal » sélectionnés précédemment sont conservés. Le système se réactivera en mode « Advanced Efficiency », « Dynamic » ou « Normal » en fonction du mode qui a été sélectionné avant la coupure du moteur.

- Il n'est pas possible de passer directement du mode "Dynamic" au mode "Advanced Efficiency" et inversement. Il faut toujours revenir en mode « Normal » avant de sélectionner un autre mode.



ABC

START & STOP EVO



Le système Start & Stop Evo coupe automatiquement le moteur chaque fois que la voiture est à l'arrêt et le redémarre quand le conducteur décide de se remettre en route.

Ce système permet d'augmenter le rendement de la voiture tout en réduisant sa consommation, les émissions de gaz nocifs et la pollution sonore.

MODE DE FONCTIONNEMENT

Mode d'arrêt du moteur

Lorsque la voiture est à l'arrêt et la pédale de frein est enfoncée, le moteur s'arrête si un mode différent de R est activé.

Pour que les manœuvres de stationnement soient plus confortables, le système n'intervient pas quand le mode R est actif.

En cas d'arrêt en côte, l'arrêt du moteur est désactivé pour que la fonction « Hill Start Assist » soit disponible (car elle ne fonctionne que moteur tournant).

REMARQUE Le premier arrêt automatique du moteur n'est possible qu'après avoir dépassé une vitesse d'environ 10 km/h. Après un redémarrage automatique, pour arrêter

le moteur il suffit d'accélérer légèrement la voiture (vitesse au delà de 0,5 km/h).

L'arrêt du moteur est signalé par l'allumage du symbole (A) à l'écran du tableau de bord.

Modalité de redémarrage du moteur

Pour redémarrer le moteur, relâcher la pédale de frein.

Frein enfoncé, si le levier de vitesses est en mode automatique D (Drive), le moteur redémarre en déplaçant le levier sur R (Marche arrière) ou N (Point mort) ou bien « AutoStick ».

D'autre part, avec le frein enfoncé, si le levier de vitesses est en mode « AutoStick », le moteur redémarre en déplaçant le levier sur + ou -, ou R (Marche arrière) ou bien N (Point mort).

Avec le moteur arrêté automatiquement, en maintenant la pédale de frein enfoncée, il est possible de relâcher le frein et de maintenir le moteur coupé en activant rapidement le mode P (Stationnement).

Pour redémarrer le moteur, il suffit d'activer un mode différent du mode P.

ACTIVATION/DÉSACTIVATION MANUELLE DU SYSTÈME



Pour activer/désactiver manuellement le système, appuyer sur le bouton positionné sur le porte instruments à gauche du volant, fig. 110



110

07126V0001EM

- Led éteinte : système activé ;
- Led allumée : système désactivé.

FONCTIONS DE SÉCURITÉ

Dans les conditions d'arrêt du moteur par le système Start & Stop Evo, si le conducteur détache sa ceinture de sécurité, ouvre la porte côté conducteur ou ouvre le capot moteur de la voiture depuis l'intérieur, le redémarrage du moteur n'est possible qu'à l'aide du dispositif de démarrage.

Cette condition est signalée au

conducteur par un signal sonore (buzzer) et par l'affichage d'un message sur l'écran.



ATTENTION

111) En cas de remplacement de la batterie, s'adresser toujours au Réseau Après-vente Alfa Romeo. Remplacer la batterie par une batterie du même type (HEAVY DUTY), ayant les mêmes caractéristiques.



ATTENTION

35) Si l'on préfère privilégier le confort climatique, il est possible de désactiver le système Start&Stop afin de permettre le fonctionnement continu du système de climatisation.

SPEED LIMITER



DESCRIPTION

Il s'agit d'un dispositif qui permet de limiter la vitesse de la voiture à des valeurs programmées par le conducteur.

La vitesse maximale peut être réglée, que la voiture soit en mouvement ou à l'arrêt. La vitesse minimale réglable est de 30 km/h.

Quand le dispositif est activé, la vitesse de la voiture dépend de la pression sur la pédale d'accélérateur, jusqu'à atteindre la vitesse limite programmée.

ACTIVATION DU DISPOSITIF

La fonction peut être activée/désactivée par le système Connect.

Activation du dispositif

Pour activer la fonction, sélectionner successivement, dans le menu principal, les éléments suivants : « Réglages », « Sécurité », « Speed Limiter » et « on ».

L'activation du dispositif est signalée par l'affichage du symbole vert avec la dernière vitesse définie.

PROGRAMMATION DE LA VITESSE LIMITE

Pour accéder à la fonction, sélectionner successivement, sur le Menu principal, les éléments suivants : « Réglages », « Sécurité » et « Définir vitesse Speed Limiter ».

En continuant à tourner le Rotary Pad la vitesse est augmentée de 5 km/h, à partir de 30 km/h jusqu'à un maximum de 180 km/h.

DÉSACTIVATION DU DISPOSITIF

Désactivation du dispositif

Pour activer la fonction, sélectionner successivement, dans le menu principal, les éléments suivants : « Réglages », « Sécurité », « Speed Limiter » et « off ».

Désactivation automatique du dispositif

Le dispositif se désactive automatiquement en cas de panne du système. Dans ce cas, s'adresser au Réseau Après-vente Alfa Romeo.



ABC

CRUISE CONTROL



Il s'agit d'un dispositif d'aide à la conduite, à contrôle électronique, qui permet de maintenir la voiture à une vitesse définie, sans devoir appuyer sur la pédale d'accélérateur. Ce dispositif peut être utilisé à une vitesse supérieure à 40 km/h, sur de longs trajets rectilignes, avec une chaussée sèche et peu de changements de vitesse (par exemple parcours sur autoroute).

L'utilisation du dispositif n'est toutefois pas utile sur les routes extra-urbaines à forte circulation. Ne pas utiliser le dispositif en ville.

En descente le système pourrait freiner la voiture afin de maintenir la vitesse programmée.

ACTIVATION DU DISPOSITIF

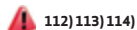

Pour activer le dispositif, appuyer sur le bouton fig. 111.

L'enclenchement du dispositif est signalé par l'allumage du témoin blanc , à l'écran.

La fonction Cruise Control peut rester active en même temps que le système Speed Limiter. Si une limite de vitesse inférieure à celle indiquée dans le Cruise Control est sélectionnée, la vitesse du

Cruise Control sera réduite à la vitesse du Speed Limiter.



111

07146V0001EM

Le dispositif ne peut pas être activé en 1^{ère} vitesse ou en marche arrière : il est conseillé de l'activer sur les rapports à partir de la 3^{ème} vitesse.

ATTENTION Il est dangereux de laisser le dispositif enclenché quand il n'est pas utilisé. On risque en effet de l'activer par inadvertance et de perdre le contrôle de la voiture à cause d'une vitesse excessive imprévue.

RÉGLAGE DE LA VITESSE SOUHAITÉE

Procéder de la manière suivante :

- insérer le dispositif ;
- lorsque la voiture a atteint la vitesse désirée, soulever/abaisser le bouton SET fig. 111 et le relâcher pour activer le dispositif : lorsque l'on relâche l'accélérateur, la voiture roulera à la

vitesse sélectionnée.

En cas de besoin (par exemple pendant un dépassement), il est possible d'accélérer en appuyant sur la pédale de l'accélérateur : lorsque l'on relâche la pédale, la voiture revient à la vitesse précédemment mémorisée.

Lorsque l'on aborde des descentes avec le dispositif activé, la vitesse de la voiture peut augmenter légèrement par rapport à celle mémorisée.

ATTENTION Avant de soulever/abaisser le bouton SET, la voiture doit rouler à vitesse constante sur terrain plat.

AUGMENTATION/DIMINUTION DE LA VITESSE

Une fois le Cruise Control activé, il est possible d'augmenter/diminuer la vitesse en soulevant/abaissant l'interrupteur SET fig. 111.

Si le bouton est maintenu enfoncé, la vitesse réglée continue à augmenter jusqu'au relâchement du bouton, ainsi la nouvelle vitesse est mémorisée.

Accélération en cas de dépassement

Appuyer sur la pédale d'accélérateur : en relâchant la pédale, la voiture reprend progressivement la vitesse mémorisée.

ATTENTION Le dispositif maintient la vitesse mémorisée dans les montées comme les descentes. Une légère

variation de la vitesse dans les pentes est tout à fait normale.

RAPPEL DE LA VITESSE

Pour les versions avec boîte de vitesses automatique fonctionnant en mode D (Drive - automatique), appuyer sur le bouton RES fig. 111 et le relâcher pour rappeler la vitesse précédemment réglée.

Pour les versions avec boîte de vitesses manuelle ou avec boîte de vitesses automatique en mode AutoStick (séquentiel), il faut se rapprocher de la vitesse précédemment réglée avant de rappeler en appuyant sur le bouton RES et le relâcher.

DÉSACTIVATION DU DISPOSITIF

Une légère pression sur la pédale du frein désactive le Cruise Control, sans supprimer la vitesse mémorisée.

Le Cruise Control peut être désactivé même dans le cas d'enclenchement du frein de stationnement électrique ou dans le cas d'intervention du système de freinage (par exemple, le déclenchement de l'ESC).

La vitesse mémorisée est effacée dans les cas suivants :

- en appuyant sur le bouton d'enclenchement/désenclenchement ou en arrêtant le moteur ;
- en cas d'anomalie du Cruise Control.

DÉSACTIVATION DU DISPOSITIF

Le dispositif Cruise Control se désactive en appuyant sur le bouton d'activation/désactivation du système ou en plaçant le dispositif de démarrage sur STOP.



ATTENTION

112) *Pendant la marche avec le dispositif activé, ne jamais placer le levier de vitesses au point mort.*

113) *En cas de dysfonctionnement ou d'anomalie du dispositif, s'adresser au Réseau Après-vente Alfa Romeo.*

114) *Le Cruise Control peut être dangereux si le système n'est pas en mesure de maintenir une vitesse constante. Dans certaines conditions, la vitesse pourrait être excessive, ce qui pourrait entraîner la perte du contrôle de la voiture et provoquer des accidents. Ne pas utiliser le dispositif dans des conditions de circulation intense ou sur des routes tortueuses, verglacées, enneigées ou glissantes.*

ACTIVE CRUISE CONTROL

(suivant modèle)



 115) 116) 117) 118) 119) 120)

 36) 37) 38) 39) 40) 41) 42)

L'Active Cruise Control (ACC) est un système d'assistance à la conduite à commande électronique, qui allie les fonctionnalités du Cruise Control et une fonction de contrôle de la distance avec le véhicule qui précède.

Ce système permet non seulement de maintenir la voiture à une vitesse souhaitée, sans avoir à appuyer sur la pédale d'accélérateur, mais également de garder une certaine distance avec le véhicule qui précède (le réglage de la distance peut être paramétré par le conducteur).

L'Active Cruise Control (ACC) utilise un capteur radar, placé derrière le pare-chocs avant fig. 112 et une caméra, située dans la zone centrale du pare-brise fig. 113, pour détecter la présence d'un véhicule qui précède à une distance proche.



ABC



112

06016V0003EM



113

06016V0004EM

Le dispositif augmente davantage le confort de conduite offert par le Cruise Control électronique sur autoroutes ou voies extra-urbaines à faible trafic.

Avertissements

Si le capteur radar ne détecte aucun véhicule qui précède, le dispositif maintiendra alors une vitesse fixe définie.

Lorsque le capteur radar détecte un véhicule qui précède, le dispositif

intervient automatiquement en freinant (ou en accélérant) légèrement pour ne pas dépasser la vitesse initiale définie de telle sorte que le véhicule puisse maintenir la distance définie en s'adaptant à la vitesse de la voiture qui précède.

Dans les cas mentionnés ci-après, la prestation du système n'est pas assurée. Il est donc conseillé de désactiver le dispositif en appuyant sur le bouton  fig. 114 :

- conduite en présence de brouillard, forte pluie, neige, trafic dense et situations de conduite complexes (par exemple, tronçons d'autoroutes avec travaux en cours) ;
- conduite à proximité d'un virage (routes sinueuses), sur des chaussées verglacées, enneigées, glissantes ou sur des routes à forte pente en descente comme en montée ;
- au moment d'emprunter une voie ou une bretelle de sortie d'autoroute ;
- attelage d'une remorque ;
- lorsque les situations ou circonstances ne permettent pas une conduite sécuritaire à une vitesse constante.

ACTIVATION / DÉSACTIVATION ACTIVE CRUISE CONTROL

Le dispositif peut se mettre dans quatre modes de fonctionnement :

- Inséré (vitesse non programmée)
- Activé (vitesse programmée)
- en Pause
- Désactivé.

Insertion/Activation

Pour insérer le dispositif, appuyer sur le bouton et le relâcher  fig. 114.



114

07146V0010EM

Avec le dispositif inséré et prêt à fonctionner, l'icône blanche apparaît à l'écran et des traits s'affichent à la place de la vitesse fig. 115.



115

0714650016EM

Le réglage d'une vitesse active le système; l'icône de couleur verte indiquant la valeur de la vitesse réglée apparaît à l'écran.

ATTENTION Il est dangereux de laisser le régulateur de vitesse adaptatif ACC activé si celui-ci n'est pas utilisé: il subsiste un risque de réglage involontaire et donc de perte de maîtrise de la voiture à cause d'une vitesse excessive imprévue.

Pause/Désactivation

Avec le dispositif inséré (vitesse non réglée), appuyer sur le bouton .

Avec le dispositif activé (vitesse réglée), appuyer sur le bouton  pour passer en Pause; l'icône de couleur blanche apparaît à l'écran avec la valeur de la vitesse entre parenthèses. Pour

désactiver définitivement le dispositif, il faut appuyer une deuxième fois sur le bouton .

RÉGLAGE DE LA VITESSE SOUHAITÉE

Les vitesses programmables vont de 30 km/h minimum à 180 km/h maximum.

Lorsque la voiture atteint la vitesse désirée, soulever/abaisser le bouton SET fig. 116 et le relâcher pour activer le dispositif: lorsque l'on relâche l'accélérateur, la voiture roulera à la vitesse sélectionnée.



116

07146V0017EM

Tout en maintenant le pied enfoncé sur l'accélérateur:

le dispositif ne sera plus en mesure de contrôler la distance entre la voiture et le véhicule qui précède. Dans ce cas, la vitesse sera déterminée uniquement par la position de la pédale d'accélérateur.

Le dispositif reprend son

fonctionnement normal après avoir relevé le pied de l'accélérateur.

Le système **ne** peut pas être programmé:

- en cas d'enfoncement de la pédale de frein;
- en cas de surchauffe des freins;
- en cas d'enclenchement du frein de stationnement électrique;
- En cas d'activation d'un des modes P (stationnement), R (marche arrière) ou N (point mort);
- en cas de régime moteur au-dessus d'un seuil maximum;
- en cas de vitesse hors de l'échelle programmable;
- en cas d'intervention en cours, ou juste après, du système ESC (ou bien ABS, ou encore d'autres systèmes de contrôle de la stabilité);
- en cas de désactivation du système ESC;
- en cas d'intervention de freinage automatique en cours par le système Forward Collision Warning Plus (selon le modèle);
- en cas de défaillance du dispositif;
- en cas de coupure du moteur;
- en cas de capteur radar occulté (auquel cas il faut nettoyer la zone du pare-chocs sur lequel est monté le capteur).

Si le système est programmé, les situations ci-dessus peuvent neutraliser



ABC

ou désactiver le système dans un délai qui peut varier selon les conditions.

ATTENTION Le dispositif ne se désactive pas lorsqu'on atteint, en accélérant, des vitesses supérieures à celles définies (180 km/h ou 110 mph, pour les compteurs en miles). Dans ces conditions, le régulateur de vitesse adaptatif ACC pourrait ne pas fonctionner correctement, aussi est-il conseillé de le désactiver.

VARIATION DE LA VITESSE

Augmentation de la vitesse

Une fois le dispositif activé, il est possible d'augmenter la vitesse en soulevant l'interrupteur SET ; à chaque action, on obtient une augmentation de 1 km/h.

En maintenant le bouton relevé, la vitesse réglée continue d'augmenter, par intervalles de 10 km/h, jusqu'au relâchement du bouton et la nouvelle vitesse est ainsi mémorisée.

Diminution de la vitesse

Avec le dispositif activé, abaisser l'interrupteur SET pour diminuer la vitesse ; à chaque pression, on diminue de 1 km/h.

En maintenant la pression sur le bouton, la vitesse réglée continue d'augmenter, par intervalles de 10 km/h, jusqu'au

relâchement du bouton et la nouvelle vitesse est ainsi mémorisée.

ATTENTION Le déplacement de l'interrupteur SET permet de régler la vitesse en fonction de l'unité sélectionnée («métrique» ou «impériale») fixée par le système Connect (voir supplément dédié).

Avertissements

En maintenant le pied enfoncé sur l'accélérateur, la voiture continue d'accélérer au-delà de la vitesse définie. Dans ce cas, en appuyant sur le bouton SET, la vitesse sera définie à la vitesse actuelle de la voiture.

Quand on appuie sur le bouton SET pour diminuer la vitesse, si le frein moteur ne ralentit pas suffisamment la voiture pour rouler à la vitesse définie, le système de freinage interviendra alors automatiquement. Le dispositif maintient la vitesse définie aussi bien en montée qu'en descente, bien qu'une légère variation de la vitesse doit être considérée comme normale notamment dans une faible pente.

La boîte de vitesses automatique peut rétrograder aux vitesses inférieures sur des parcours en descente ou bien pendant des accélérations : cela est normal et nécessaire pour maintenir la vitesse préréglée.

En roulant, le dispositif est neutralisé en cas de surchauffe des freins.

ACCÉLÉRATION EN CAS DE DÉPASSEMENT

Pendant la conduite, avec le dispositif ACC programmé et un véhicule roulant devant soi, le système procure une accélération ultérieure pour faciliter le dépassement, en roulant au-delà d'une certaine vitesse et en enclenchant le clignotant gauche (ou droit pour les versions avec conduite à gauche).

Pour les pays où l'on roule à droite, l'aide au dépassement n'est active que lorsque l'on dépasse le véhicule qui précède en empruntant la voie de gauche (pour les marchés avec conduite à gauche, la logique d'activation est inverse).

Quand une voiture passe d'un pays à conduite à droite à un roulant à gauche, le dispositif détecte automatiquement le nouveau sens de circulation. Dans ce cas, l'aide au dépassement n'est active que lorsque le véhicule qui précède est dépassé à droite. Cette accélération supplémentaire est activée lorsque le conducteur actionne le clignotant droit.

Dans cette condition, le dispositif n'offre plus la fonction d'aide au dépassement à droite jusqu'à ce que le véhicule retourne dans un pays dont la circulation est à droite.

RAPPEL DE LA VITESSE

Une fois que le système a été neutralisé sans avoir pour autant été désactivé et qu'une vitesse a été préalablement définie, il suffira d'appuyer sur le bouton RES et de lever le pied de l'accélérateur pour la rappeler.

Le système sera programmé sur la dernière vitesse mémorisée.



117

07146V0018EM

Avant de rappeler la vitesse programmée, il faut s'en rapprocher avant d'appuyer sur le bouton RES et le relâcher.

ATTENTION La fonction de rappel doit être utilisée uniquement si les conditions routières et de circulation le permettent. Le rappel d'une vitesse mémorisée trop élevée ou trop faible pour les conditions actuelles de la circulation ou de la route pourraient provoquer une accélération ou une décélération de la voiture. Le

non-respect de ces avertissements peut provoquer des accidents voire des lésions mortelles.

RÉGLAGE DE LA DISTANCE ENTRE LES VÉHICULES

La distance entre la voiture et celui qui précède peut être réglée en choisissant entre les paramètres à 1 barre (courte), 2 barres (moyenne), 3 barres (longue), 4 barres (maximale) fig. 118.



118

07146S0019EM

La distance par rapport au véhicule qui précède est proportionnelle à la vitesse. L'intervalle de temps par rapport au véhicule qui précède reste constante et varie entre 1 seconde (réglage sur 1 barre pour la distance minimale) et 2 secondes (réglage sur 4 barres pour la distance maximale).

L'indication de la distance est affichée à l'écran à l'aide d'une icône dédiée.

Lors de la première utilisation du dispositif, le niveau de régulation de la distance est 4 (maximale). Lorsque le conducteur modifie la distance, le nouveau niveau de régulation sera mémorisé, et ce même après la désactivation et la réactivation du système.

Diminution de la distance

Pour réduire le paramétrage de la distance, appuyer sur le bouton fig. 119 et le relâcher. À chaque appui sur le bouton, le niveau de régulation diminue d'une barre (plus courte).



119

07146V0015EM

Noter que la vitesse définie est maintenue s'il n'y a aucun véhicule roulant devant. Une fois la distance plus réduite atteinte, un nouvel appui sur le bouton déterminera la distance plus grande.

En cas de détection d'un véhicule roulant sur la même voie à une vitesse inférieure,



ABC

l'icône de la voiture passe de la couleur grise à la couleur blanche sur l'écran : le dispositif règle automatiquement la vitesse de la voiture pour maintenir la distance, indépendamment de la vitesse réglée.

La voiture maintient la distance définie, sauf dans les cas suivants :

- ❑ le véhicule qui précède accélère jusqu'à atteindre une vitesse supérieure à celle définie ;
- ❑ le véhicule qui précède change de voie ou sort du champ de détection du capteur radar du dispositif Active Cruise Control ;
- ❑ le réglage de la distance est modifié ;
- ❑ l'Active Cruise Control se désactive/met en pause.

ATTENTION Le freinage maximum exercé par le dispositif est limité. Si besoin, le conducteur peut toujours dans tous les cas freiner lui-même.

ATTENTION Si le dispositif prévoit que l'action du freinage n'est pas suffisant pour maintenir la distance définie, le conducteur sera informé par l'affichage du message « BRAKE! » (« Freinez! ») ou un message sur l'écran, dû à la proximité avec le véhicule qui précède. Un signal sonore est également émis. Dans cette situation, il y a lieu de freiner immédiatement pour maintenir la distance de sécurité avec le véhicule qui précède.

ATTENTION Il incombe au conducteur de toujours s'assurer de l'absence de piétons, d'autres voitures ou d'objets sur la chaussée. Le non-respect de ces avertissements peut provoquer des accidents ou des blessures.

ATTENTION Il est de la responsabilité du conducteur de conserver une distance de sécurité entre son véhicule et celui qui le précède, conformément au code de la route des différents pays.

STRATÉGIE « STOP AND GO »

La stratégie de fonctionnement « Stop and Go » permet de maintenir la distance de sécurité par rapport au véhicule qui précède jusqu'à l'arrêt complet de la voiture ; en outre, elle fera repartir automatiquement le véhicule si celui qui précède redémarre dans un laps de temps de deux secondes ; dans le cas contraire, il sera nécessaire d'appuyer sur la pédale d'accélérateur ou le bouton RES pour repartir.

DÉSACTIVATION

Le dispositif est désactivé et la vitesse définie est annulée dans les cas suivants :

- ❑ Si on appuie sur le bouton  de l'Active Cruise Control (avec dispositif activé ou en pause) ;
- ❑ Si le dispositif de démarrage est mis sur STOP.

Le dispositif est neutralisé (tout en

conservant la vitesse et la distance définies) dans les situations suivantes :

- ❑ Si le dispositif est mis en pause (voir le paragraphe « Activation(Désactivation Active Cruise Control)»);
- ❑ lorsque les conditions indiquées dans le paragraphe "Réglage de la vitesse souhaitée" se vérifient ;

SIGNAL DE FONCTIONNEMENT LIMITÉ DU SYSTÈME

Si le message dédié apparaît à l'écran, cela indique qu'une condition limitant le fonctionnement du système pourrait s'être produite.

Un dysfonctionnement ou la caméra occultée peuvent être des causes possibles de cette limitation. En cas d'indication d'obstruction, nettoyer la zone du pare-brise indiquée en fig. 113 et vérifier que le message a disparu.

Après suppression des conditions ayant limité le fonctionnement du système, celui-ci recommence à fonctionner d'une façon normale et complète.

Si l'anomalie persiste, s'adresser au Réseau Après-vente Alfa Romeo.

PRÉCAUTIONS À PRENDRE LORS DE LA CONDUITE

Dans certaines conditions de conduite (comme décrit ci-après), le dispositif pourrait ne pas fonctionner correctement : toutefois, le conducteur doit toujours pouvoir maîtriser son véhicule.

Attelage d'une remorque

Il est déconseillé de tracter une remorque si le dispositif est en fonctionnement.

Voiture non aligné

Le dispositif pourrait ne pas détecter un véhicule qui roule sur la même voie mais sur une trajectoire différente, ou bien un véhicule qui s'engage dans la voie en provenant d'une voie latérale. Dans ces cas, une distance suffisante avec les véhicules qui précèdent pourrait ne pas être garantie.

La voiture non alignée peut aussi bien sortir de la trajectoire que se réaligner sur la trajectoire, provoquant ainsi le freinage ou l'accélération imprévue de la voiture.

Braquage et virages

Lorsqu'on négocie un virage fig. 120 avec le dispositif programmé, celui-ci pourrait limiter la vitesse et l'accélération pour garantir la stabilité de la voiture, même s'il n'a détecté aucun véhicule qui précède.

En sortie de courbe, le dispositif rétablit la vitesse précédemment définie.

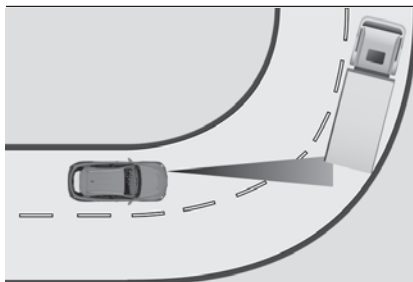

120

06016V0005EM

ATTENTION En cas de virages en épingle, les performances du dispositif pourraient être limitées. Dans ce cas, il est conseillé de désactiver le dispositif. Se rappeler également que le dispositif réduit la vitesse uniquement DURANT le virage et non pas AVANT le virage. Il est donc conseillé de faire très attention.

Utilisation du dispositif en pente

Sur des routes vallonnées, le dispositif pourrait ne pas détecter la présence d'un véhicule sur sa propre voie de circulation. Les performances du dispositif peuvent être limitées en fonction de la vitesse, de la charge de la voiture, des conditions de circulation et de la pente de la montée ou descente.

Changement de voie

Le dispositif pourrait ne pas détecter la présence d'un véhicule jusqu'à ce qu'il soit revenu en pleine voie.

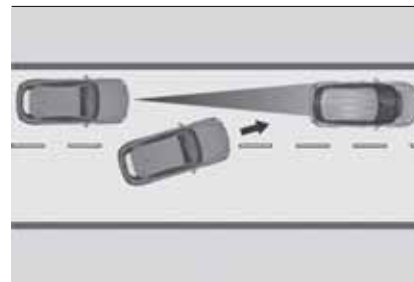

121

06016V0007EM

Dans cette situation, une distance suffisante avec le véhicule qui change de voie pourrait ne pas être garantie : il est conseillé de rester particulièrement vigilant et toujours prêt à freiner si besoin.

Petits véhicules

Certains véhicules étroits (par exemple, les vélos et motos fig. 122) qui roulent à l'extrême droite de la voie ou qui s'engagent latéralement dans la voie, ne sont pas détectés tant qu'ils ne sont pas parfaitement positionnés au milieu de la voie.



ABC

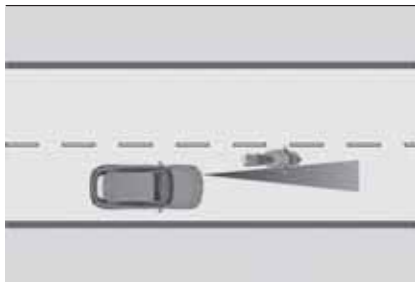

122

06016V0006EM

Dans ce cas, une distance suffisante avec les véhicules qui précèdent pourrait ne pas être garantie.

Objets immobiles et véhicules à l'arrêt

Le dispositif n'est pas en mesure de détecter la présence d'objets immobiles ou de voitures à l'arrêt. Le dispositif, par exemple, n'intervient pas dans des situations où le véhicule qui précède déboîte avec une voiture arrêtée sur la voie devant lui. Rester toujours vigilant au volant pour être toujours prêt à freiner si besoin.

Objets et véhicules qui se déplacent ou roulent en sens opposé ou transversal

Le dispositif n'est pas en mesure de détecter la présence d'objets ou de voitures en mouvement ou roulant en sens opposé ou transversal fig. 123 et, par conséquent, ne réagit pas.

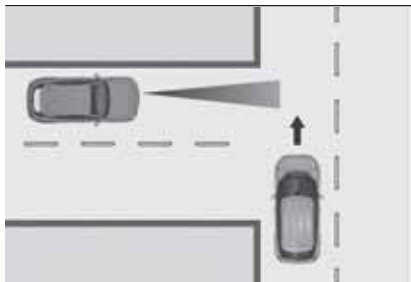

123

06016V0008EM



ATTENTION

115) Il faut être vigilant au volant de manière à être toujours prêt à freiner si besoin est.

116) Le système constitue une aide à la conduite : le conducteur ne doit jamais baisser son attention pendant la conduite. La responsabilité de la conduite incombe toujours au conducteur, qui doit prendre en considération les conditions de circulation pour conduire en toute sécurité. Le conducteur est toujours tenu de maintenir une distance de sécurité avec le véhicule qui le précède.

117) Le dispositif ne s'active pas en présence de piétons, de véhicules arrivant en sens opposé ou roulant en sens transversal et d'objets immobiles (par exemple, un véhicule en panne ou bloqué dans un embouteillage).

118) Le dispositif n'est pas en mesure de tenir compte des conditions routières, de circulation, atmosphériques et de faible visibilité (par exemple, en cas de brouillard).

119) Le dispositif ne reconnaît pas toujours complètement des conditions de conduite complexes pouvant donner lieu à des évaluations incorrectes ou inexistantes sur la distance de sécurité à maintenir.

120) Le dispositif n'est pas en mesure d'appliquer toute la force de freinage du véhicule et donc celui-ci ne pourra pas être complètement arrêté.



ATTENTION

36) Les fonctions du système pourraient être limitées ou nulles en raison des conditions atmosphériques, par exemple pluie battante, grêle, brouillard épais ou neige abondante.

37) La zone du pare-chocs située face au capteur ne doit pas être couverte par des adhésifs, des phares auxiliaires ou tout autre objet.

38) La fonctionnalité peut être compromise par toute modification structurelle apportée au véhicule, comme par exemple une modification de l'avant de la voiture, le remplacement de pneus, ou une charge plus élevée que celle prévue pour la voiture.

39) Des réparations inadéquates effectuées sur l'avant de la voiture (par ex. aux pare-chocs, au châssis) peuvent modifier la position du capteur radar et en compromettre le fonctionnement. S'adresser au Réseau Après-vente Alfa Romeo pour toute réparation de ce genre.

40) Ne pas modifier ni intervenir sur le capteur radar ou sur la caméra située sur le pare-brise. En cas de panne du capteur, s'adresser au Réseau Après-vente Alfa Romeo.

41) Éviter de laver la zone inférieure du pare-chocs avec des jets à haute pression : en particulier, éviter d'intervenir sur le connecteur électrique du système.

42) Faire attention aux réparations et à l'application de nouvelle peinture dans la zone autour du capteur (cache couvrant le capteur sur le côté gauche du pare-chocs). En cas de chocs frontaux, le capteur peut se désactiver automatiquement et afficher, sur l'écran, un avertissement pour indiquer qu'il faut faire réparer le capteur. Même en l'absence de signalisations de dysfonctionnement, désactiver le système si l'on pense que la position du capteur radar a été altérée (par ex. à cause de chocs frontaux à vitesse réduite comme lors des manœuvres de stationnement). Dans ces cas, s'adresser au Réseau Après-vente Alfa Romeo pour effectuer le réalignement ou le remplacement du capteur radar.

SYSTÈME PARK SENSORS

(suivant modèle)

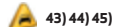

VERSIONS AVEC 4 CAPTEURS

Les capteurs de stationnement sont logés dans le pare-chocs arrière fig. 124 et ont pour fonction de détecter la présence d'obstacles éventuels et de prévenir le conducteur de leur présence par un signal sonore et, le cas échéant, par des signaux visuels sur l'écran du tableau de bord.



124

07176V0001EM

Activation/désactivation

Pour désactiver le système, appuyer sur le bouton fig. 125.

Lorsque l'état du système passe du mode

activé au mode désactivé (et vice versa), la led présente sur le bouton s'allume ou s'éteint.



125

07176V0002EM

- LED éteinte : système enclenché;
- LED allumée fixe : système désactivé;

En appuyant sur le bouton lorsque le système présente une anomalie, la LED clignote pendant 5 secondes environ, puis elle reste allumée à lumière fixe.

Lorsque l'on place le dispositif de démarrage sur ON, le système Park Sensors garde en mémoire le dernier état (activé ou désactivé) présent à l'arrêt du moteur.

Activation/désactivation du système

Lorsque le système est enclenché, il s'active automatiquement quand on engage la marche arrière tandis qu'il se désactive lorsque l'on engage une vitesse différente.



ABC

Fonctionnement avec remorque

Le fonctionnement des capteurs est automatiquement désactivé dès le branchement du connecteur du câble électrique de la remorque dans la prise du crochet d'attelage de la voiture. Les capteurs se réactivent automatiquement lorsque l'on débranche le connecteur du câble de la remorque.

VERSIONS AVEC 8 CAPTEURS

Les capteurs de stationnement sont logés dans le pare-chocs avant (fig. 126) et arrière (fig. 127), et ont pour fonction de détecter la présence d'obstacles éventuels et de prévenir le conducteur de leur présence par un signal sonore et, le cas échéant, par des signaux visuels sur l'écran du tableau de bord.



126

07176V0003EM



127

07176V0001EM

Activation/désactivation

Pour désactiver le système, appuyer sur le bouton fig. 125.

Lorsque l'état du système passe du mode activé au mode désactivé (et vice versa), la led présente sur le bouton s'allume ou s'éteint.

- LED éteinte : système enclenché;
- LED allumée fixe : système désactivé.

En appuyant sur le bouton lorsque le système présente une anomalie, la LED clignote pendant 5 secondes environ, puis elle reste allumée à lumière fixe.

Lorsque l'on place le dispositif de démarrage sur ON, le système Park Sensors garde en mémoire le dernier état (activé ou désactivé) présent à l'arrêt du moteur.

Activation/désactivation du système

Lorsque l'on engage la marche arrière alors que le système est activé, ce dernier active les capteurs avant et arrière. Lorsque l'on engage une autre vitesse, les capteurs arrière sont désactivés tandis que les capteurs avant restent activés jusqu'à ce que l'on dépasse 15 km/h.

Fonctionnement avec remorque

Le fonctionnement des capteurs arrière est automatiquement désactivé dès le branchement du connecteur du câble électrique de la remorque dans la prise du crochet d'attelage de la voiture, tandis que les capteurs avant restent actifs et en mesure de fournir les signaux sonores et visuels. Les capteurs arrière se réactivent automatiquement lorsque l'on débranche le connecteur du câble de la remorque.

Avertissements généraux

Quelques situations pourraient modifier les performances du système de stationnement :

- une sensibilité réduite du capteur et une réduction des performances du système d'aide au stationnement pourraient être dues à la présence sur la surface du capteur de : givre, neige, boue, couches de peinture ;
- le capteur détecte un objet inexistant (« perturbation d'écho »), provoqué par

des perturbations de caractère mécanique, par exemple : lavage de la voiture, pluie (conditions de vent très fort), grêle ;

❑ les signaux transmis par le capteur peuvent également être altérés par la présence de systèmes à ultrasons à proximité (par ex. freins pneumatiques de poids lourds ou marteaux piqueurs) ;

❑ les performances du système d'aide au stationnement peuvent également être influencées par la position des capteurs, par exemple les changements d'assiette (du fait de l'usure des amortisseurs, des suspensions) ou les changements de pneus, un chargement excessif de la voiture provoquant des assiettes qui prévoient un abaissement de la voiture ;

❑ la présence du crochet d'attelage en l'absence de remorque, qui pourrait interférer avec le bon fonctionnement des capteurs de stationnement. Avant d'utiliser le système Park Sensors, il est conseillé de démonter de la voiture la boule de l'attelage lorsque la voiture n'est pas utilisée pour le remorquage. Le non-respect de cette prescription peut causer des lésions personnelles ou des dommages aux voitures ou aux obstacles parce que lorsque le signal sonore continu est émis, la boule du crochet d'attelage se trouve déjà beaucoup plus près de l'obstacle que le pare-chocs

arrière. Pour laisser en permanence le crochet d'attelage sans atteler une remorque, s'adresser au Réseau Après-vente Alfa Romeo pour mettre à jour le système Park Sensors, car le crochet d'attelage risque d'être perçu comme un obstacle par les capteurs centraux.

❑ la présence d'autocollants sur les capteurs. Veiller à ne pas appliquer d'autocollant sur les capteurs.



ATTENTION

121) *La responsabilité de la manœuvre de stationnement et des autres manœuvres, potentiellement dangereuses, est toujours confiée au conducteur. Au moment d'effectuer ces manœuvres, toujours s'assurer qu'il n'y a pas de personnes (spécialement des enfants) ni d'animaux le long de la trajectoire que l'on a l'intention de suivre. Bien que les capteurs de stationnement constituent une aide pour le conducteur, celui-ci doit toujours être vigilant pendant les manœuvres potentiellement dangereuses, même à faible vitesse.*



ATTENTION

43) *Pour le bon fonctionnement du système, il est primordial de toujours éliminer la boue, la saleté, la neige ou le givre éventuellement présents sur les capteurs. Pendant le nettoyage des capteurs, veiller surtout à ne pas les rayer ou les endommager ; éviter d'utiliser des chiffons secs, rêches ou durs. Les capteurs doivent être lavés à l'eau claire, en ajoutant éventuellement du shampooing pour voiture. Dans les stations de lavage qui utilisent des hydro-nettoyeurs à jet de vapeur ou à haute pression, nettoyer rapidement les capteurs en tenant le gicleur à plus de 10 cm de distance.*

44) *Pour les éventuelles interventions sur le pare-chocs dans la zone des capteurs, s'adresser exclusivement au réseau après-vente Alfa Romeo. Toute intervention sur le pare-chocs effectuée de façon incorrecte pourrait en effet compromettre le fonctionnement des capteurs de stationnement.*

45) *En cas de peinture des pare-chocs ou de retouches dans la zone des capteurs, s'adresser exclusivement au Réseau Après-vente Alfa Romeo. L'application incorrecte de peinture risquerait de compromettre le fonctionnement des capteurs de stationnement.*



ABC

SYSTÈME LANE DEPARTURE WARNING (LDW) (alerte de franchissement de voie)



DESCRIPTION



Le système Lane Departure Warning utilise une caméra située sur le pare-brise pour relever les bords de la voie et pour évaluer la position de la voiture par rapport à ces limites et la maintenir à l'intérieur de la voie.

Si l'une des bordures de la voie, ou bien les deux, sont détectées et que la voiture en franchit une sans action volontaire du conducteur (clignotant non activé), le système émet un signal sonore.

Si la voiture continue à dépasser la ligne de la voie sans que le conducteur n'intervienne, la ligne dépassée (droite ou gauche) s'affichera sur l'écran pour avertir le conducteur qu'il doit ramener la voiture à l'intérieur des limites de la voie.

ACTIVATION/DÉSACTIVATION DU SYSTÈME

Le système s'active/se désactive quand on appuie sur le bouton, fig. 128

À chaque démarrage du moteur, le système maintient le mode de fonctionnement présent à l'arrêt précédent.



128

0722650001EM

Conditions d'activation

Une fois activé, le système ne se déclenche que lorsque les conditions suivantes sont réunies :

- la vitesse de la voiture est supérieure à 60 km/h ;
- les lignes de délimitation de la voie sont visibles au moins d'un côté ;
- les conditions de visibilité sont adéquates ;
- la route est rectiligne ou présente des virages à large rayon ;
- la distance de sécurité est adaptée au véhicule qui précède ;
- le clignotant (d'abandon de voie) n'est pas enclenché.



ATTENTION

46) Des chargements qui dépassent positionnés sur le toit de la voiture pourraient altérer le bon fonctionnement de la caméra. Avant de partir, s'assurer donc de positionner correctement le chargement de manière à ne pas couvrir le champ d'action de la caméra.

47) Si le pare-brise est rayé, ébréché ou cassé et qu'il est nécessaire de le remplacer, s'adresser exclusivement au Réseau Après-vente Alfa Romeo. Ne pas remplacer le pare-brise soi-même en raison du risque de dysfonctionnement par la suite ! Il est recommandé de remplacer le pare-brise s'il a été endommagé dans la zone de la caméra.

48) Ne pas manipuler ni effectuer aucune intervention sur la caméra. Ne pas obstruer les ouvertures présentes dans le revêtement esthétique situé sous le rétroviseur d'habitacle. En cas de panne de la caméra, s'adresser au Réseau Après-vente Alfa Romeo.

49) Ne pas couvrir le champ d'action de la caméra avec des adhésifs ou d'autres objets. Faire également attention à la présence éventuelle d'objets sur le capot de la voiture (par exemple une couche de neige) et s'assurer qu'ils n'interfèrent pas avec la caméra

50) Le fonctionnement de la caméra pourrait être limité ou nul en raison des conditions atmosphériques, par exemple pluie battante, grêle, brouillard épais, neige abondante, formation de couches de givre sur le pare-brise.

51) Le fonctionnement de la caméra peut également être compromis par la présence de poussière, de condensation, de saletés ou de givre sur le pare-brise, par les conditions de circulation (par ex. des véhicules avançant sur une autre voie que la voiture, des véhicules arrivant sur le côté ou avançant dans le sens opposé sur la même voie de circulation, virage ayant un faible rayon de courbure), par l'état de la chaussée et les conditions de conduite (par ex. conduite tout terrain). S'assurer donc que le pare-brise soit toujours propre. Pour éviter de rayer le pare-brise, utiliser des détergents spécifiques et des chiffons propres. De plus, le fonctionnement de la caméra peut être limité ou nul dans certaines conditions de conduite, de circulation et de chaussée.

CAMÉRA ARRIÈRE (Rear Back-up Camera/Dynamic Gridlines)



DESCRIPTION

La caméra de recul (Rear Back-up Camera) est située sur le coffre à bagages, à côté du bouton d'ouverture, fig. 129.



129

07186V0001EM



122)



52)

Activation/désactivation de la caméra

La fonction peut être activée/désactivée par le système Connect.

Activation du dispositif

Pour accéder à la fonction, sélectionner successivement, sur le menu principal, les éléments suivants : « Paramètres », « Aide au conducteur » et « Caméra de

recul » (Rear Back-up Camera) ». Le menu secondaire suivant apparaît :

- Active
- Délai coupure ;
- Grille caméra.

Sélectionner « Active » pour activer l'affichage de la caméra sur l'écran du système Connect.

Lorsque la marche arrière est enclenchée, la zone captée autour de la voiture par la caméra de recul (Rear Back-up Camera), est affichée sur l'écran du système Connect, fig. 130.



130

07186V0002EM

AFFICHAGES ET MESSAGES À L'ÉCRAN

Si elle est activée, la grille est placée sur l'image pour mettre en évidence la largeur de la voiture et la trajectoire prévue en marche arrière en fonction de la position du volant.

Une ligne centrale pointillée superposée indique le centre de la voiture pour



ABC

faciliter les manœuvres de stationnement ou l'alignement par rapport au crochet d'attelage. Les différentes zones colorées indiquent la distance par rapport à l'arrière de la voiture.

Le tableau suivant montre les distances approximatives pour chaque zone fig. 130:

Zone	Distance par rapport à l'arrière de la voiture
Rouge	0 à 30 cm
Jaune	30 cm ÷ 1 m
Vert	1 m ou plus

ATTENTION Pendant les manœuvres de stationnement, toujours faire très attention aux obstacles qui pourraient se trouver au-dessus ou au-dessous du champ d'action de la caméra.



ATTENTION

122) *La responsabilité de la manœuvre de stationnement et des autres manœuvres, potentiellement dangereuses, est toujours confiée au conducteur. Lorsque l'on effectue de telles manœuvres, toujours s'assurer de l'absence de personnes (enfants notamment) et d'animaux dans l'espace en question. Bien que la caméra constitue une aide pour le conducteur, celui-ci doit toujours rester attentif pendant les manœuvres potentiellement dangereuses même à faible vitesse. Toujours conduire à une vitesse modérée de sorte à pouvoir freiner à temps en cas de détection d'un obstacle.*



ATTENTION

52) *Pour qu'elle fonctionne correctement, il est indispensable que la caméra soit toujours propre et ne présente aucune trace de boue, de saleté, de neige ou de glace. Pendant le nettoyage de la caméra, veiller surtout à ne pas la rayer ou l'endommager ; éviter d'utiliser des chiffons secs, rêches ou durs. La caméra doit être lavée à l'eau claire, en ajoutant éventuellement du savon pour voiture. Dans les stations de lavage qui utilisent des hydro-nettoyeurs à jets de vapeur ou à haute pression, nettoyer rapidement la caméra en tenant le gicleur à plus de 10 cm de distance. Ne pas apposer d'adhésifs sur la caméra.*

RAVITAILLEMENT DE LA VOITURE



Toujours éteindre le moteur avant d'effectuer le ravitaillement.

MOTEURS ESSENCE

Utiliser exclusivement de l'essence sans plomb avec indice d'octane (R.O.N.) non inférieur à 95 (Spécification EN228).

MOTEURS DIESEL

Utiliser exclusivement du gasoil pour transport routier (Spécification EN590 et EN16734).

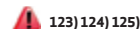

123) 124) 125)

PROCÉDURE DE RAVITAILLEMENT

La trappe à carburant est débloquée quand le verrouillage centralisé des portes est désactivé et se bloque automatiquement lors de l'actionnement du verrouillage centralisé.

Ouverture de la trappe

Pour effectuer le ravitaillement, procéder comme suit :

- ouvrir la trappe fig. 131, en appuyant sur le point indiqué par la flèche ;
- retirer le bouchon de fermeture ;
- remettre le couvercle en place fig. 132 ;
- introduire le distributeur dans le goulot et procéder au ravitaillement ;



131

07206V0001EM

□ une fois le ravitaillement terminé, avant de retirer le distributeur, attendre 10 secondes au moins pour permettre au carburant de couler à l'intérieur du réservoir ;

□ puis retirer le distributeur du goulot, refermer le bouchon puis la trappe.

La procédure de ravitaillement décrite précédemment est illustrée sur la plaquette (selon le modèle) située à l'intérieur de la trappe à carburant.

MOTEURS ESSENCE

Le type de carburant (UNLEADED FUEL = essence sans plomb) et le symbole (selon le modèle) certifiant sa conformité à la norme EN228 (essence,) fig. 132 sont indiqués à l'intérieur de la trappe.



132

07206V0002EM

Ces symboles, indiqués ci-après, facilitent la reconnaissance du type correct de carburant à employer sur votre véhicule.

Avant de procéder au ravitaillement, vérifier les symboles (selon le modèle) présents à l'intérieur du volet de goulot de remplissage et les comparer avec le symbole présent sur la pompe à essence (selon le modèle).



E5 : essence sans plomb contenant jusqu'à 2,7% (m/m) d'oxygène et jusqu'à 5,0% maximum (V/V) d'éthanol, conforme à la norme EN228

E10 : essence sans plomb contenant jusqu'à 3,7% (m/m) d'oxygène et jusqu'à

10,0% maximum (V/V) d'éthanol, conforme à la norme EN228

MOTEURS DIESEL

Le type de carburant (DIESEL = gasoil) fig. 133 est indiqué sur le bouchon et le symbole (selon le modèle) certifiant sa conformité aux normes EN590 et EN16734 (gasoil) est présent à l'intérieur de la trappe.

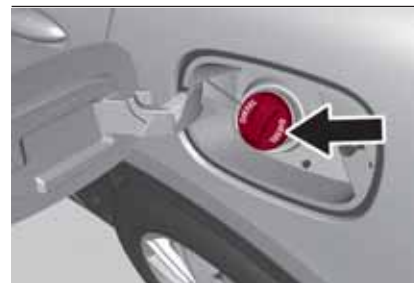

133

07206V0004EM

Ces symboles, indiqués ci-après, facilitent la reconnaissance du type correct de carburant à employer sur votre véhicule.

Avant de procéder au ravitaillement, vérifier les symboles (selon le modèle) présents à l'intérieur du volet de goulot de remplissage et les comparer avec le symbole présent sur la pompe à essence (selon le modèle).



ABC

B7

B10

B7 : gasoil contenant jusqu'à 7% (V/V) de Biodiesel FAME (Fatty Acid Methyl Esters) conforme à la norme EN590.

B10 : gasoil contenant jusqu'à 10% (V/V) de Biodiesel FAME (Fatty Acid Methyl Esters) conforme à la norme EN16734.

Ravitaillement de secours des moteurs Diesel

Procéder de la manière suivante :

- ouvrir le coffre à bagages et récupérer l'adaptateur correspondant qui se trouve sous le plan de chargement fig. 134;
- ouvrir la trappe fig. 131, en appuyant sur le point indiqué par la flèche ;
- retirer le bouchon de fermeture ;
- remettre le bouchon en place ;
- insérez l'adaptateur dans le goulot ;
- une fois le ravitaillement terminé, retirer l'adaptateur, refermer le bouchon puis refermer la trappe ;
- ranger ensuite l'adaptateur dans le coffre à bagages.

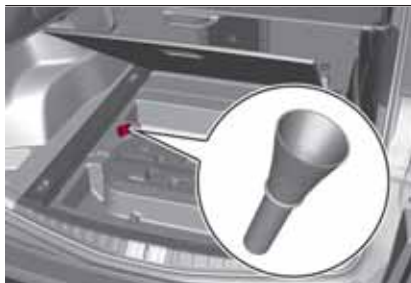

134

07206V0005EM

Ouverture d'urgence de la trappe à carburant

En cas d'urgence, il est possible d'ouvrir la trappe à carburant en agissant depuis l'intérieur du coffre à bagages.

Procéder de la manière suivante :

- ouvrir le hayon et atteindre le câble d'ouverture d'urgence, situé sur le côté du goulot de remplissage ;
- tirer sur le cordon pour débloquer la serrure de la trappe à carburant,
- appuyer sur la trappe à carburant pour l'ouvrir (voir les indications fournies précédemment).

ATTENTION Lors du lavage du compartiment du goulot avec un jet haute pression, il faut respecter une distance de 20 cm au moins.



ATTENTION

123) Ne pas monter sur l'extrémité du goulot d'autres objets/bouchons que ceux prévus sur la voiture. L'utilisation d'objets/bouchons non conformes pourrait provoquer des augmentations de pression à l'intérieur du réservoir et des conditions dangereuses.

124) Ne jamais s'approcher du goulot du réservoir avec des flammes nues ou des cigarettes allumées : risque d'incendie. Éviter également d'approcher le visage du goulot pour ne pas inhaler de vapeurs nocives.

125) Ne pas utiliser le téléphone portable à proximité de la pompe de ravitaillement en carburant : risque d'incendie.

ATTELAGE DE REMORQUES



126|127)

PRÉ-ÉQUIPEMENT DU CROCHET D'ATTELAGE

Instructions d'utilisation du crochet d'attelage à tête sphérique amovible

AVERTISSEMENT Avant de prendre la route, il faut **contrôler** que le crochet d'attelage à tête sphérique amovible est **bien fixé** ; pour ce faire, il faut respecter les conditions suivantes :

- le marquage vert de la molette coïncide avec le marquage vert sur l'étrier de fixation sur le crochet d'attelage ;
- la molette doit se trouver en position de fin de course, posée contre l'étrier de fixation du crochet d'attelage (aucune fissure) ;
- la serrure, sur la molette, doit être bloquée et la clé extraite. La molette ne peut pas être retirée ;
- l'étrier de fixation du crochet d'attelage doit être solidement fixé dans le tuyau de logement sur le véhicule. Contrôler en secouant avec la main. Si, après le contrôle, toutes les conditions requises NE sont PAS remplies, la procédure de montage doit être répétée. Si même une seule des conditions requises n'est pas satisfaite, le crochet

d'attelage **ne doit pas** être utilisé, car cela pourrait provoquer des accidents. S'adresser au Réseau Après-vente Alfa Romeo.

Le crochet d'attelage à tête sphérique peut être monté/démonté manuellement, sans devoir utiliser d'outils spécifiques. AVERTISSEMENT Ne jamais utiliser de moyens ou d'outils de travail : dans un tel cas, le mécanisme pourrait être endommagé.

REMARQUE Ne pas débloquent le crochet d'attelage quand une remorque ou une plate-forme multi-usages sont attelées.

AVERTISSEMENT En cas de conduite sans remorque (ou sans plate-forme multi-usages), le crochet d'attelage à tête sphérique doit être enlevé et le bouchon de fermeture doit être toujours inséré dans le tuyau de logement du crochet.

Ceci est notamment valable si la visibilité de la plaque ou du système d'éclairage est réduite à cause du crochet d'attelage.

Les branchements électriques doivent être effectués à l'aide de joints à 13 pôles alimentés à 12 V.c.c. (normes CUNA/UNI et ISO/DIN) en respectant les indications de référence fournies par le Constructeur de la voiture et/ou par le Constructeur du dispositif d'attelage.

Installation du crochet d'attelage

Avant d'insérer le crochet d'attelage, déposer le couvercle d'accès aux sièges de fixation du crochet d'attelage sur la

partie inférieure du pare-chocs arrière.

Déposer le bouchon de protection du tuyau de logement du crochet d'attelage fig. 135 ;

récupérer le crochet d'attelage du coffre à bagages.



135

07216V0001EM

Une fois extrait, le crochet d'attelage se trouve normalement dans la position de relâche (). Cette position est caractérisée par une fissure d'environ 5 mm entre la molette et l'étrier de fixation du crochet d'attelage ; en outre, le marquage rouge sur la molette doit coïncider avec le marquage vert sur l'étrier, voir fig. 136.

Le crochet d'attelage peut être installé uniquement dans ces conditions.



ABC

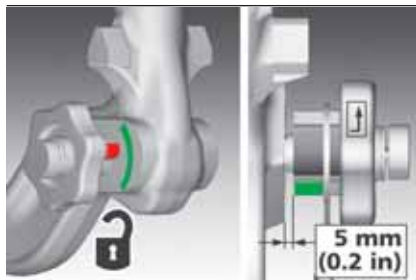

136

07216V0002EM

Si le système de blocage du crochet d'attelage N'est PAS préchargé avant l'installation ou est en position de blocage (), effectuer la précharge en suivant la procédure « Précharge du crochet », décrite au bas de ce paragraphe.

Le crochet d'attelage est en position de blocage quand la molette est posée contre l'étrier (aucune fissure) et le marquage vert sur la molette coïncide avec le marquage vert sur l'étrier fig. 137.

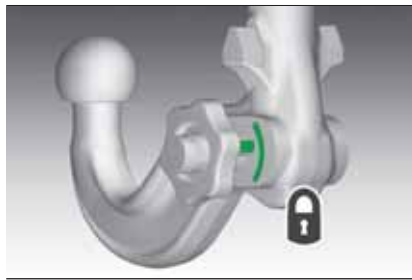

137

07216V0003EM

Positionner le crochet d'attelage de manière à ce que les inserts en delta sur l'étrier de fixation du crochet soient alignés avec les fissures correspondantes sur le bord inférieur du tuyau de logement sur le véhicule fig. 138;

pousser le crochet d'attelage vers le haut : le mécanisme préchargé se fixe automatiquement dans la position.

 128)



138

07216V0004EM

À l'aide de la clé fournie, fermer le mécanisme :

- insérer la clé dans la serrure sur la molette, la tourner complètement dans le sens inverse des aiguilles d'une montre et l'extraire ;
- Fixer le bouchon de protection sur la serrure.

ATTENTION La clé peut être retirée uniquement quand le mécanisme de blocage est fermé ().

ATTENTION Pour éviter de perdre la clé durant l'attelage, NE PAS la laisser sur la serrure.

Retirer le couvercle de protection de la boule du crochet d'attelage et atteler la remorque.

Branchement du circuit électrique

Pour effectuer le branchement du circuit électrique de la remorque, procéder de la façon suivante :

tourner l'étrier de support connecteur vers le bas. L'étrier doit se trouver à la gauche du tuyau de logement du crochet d'attelage fig. 139;

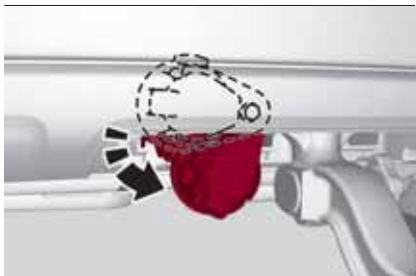

139

07216V0007EM

- après avoir baissé le couvercle de protection, introduire la fiche de la remorque dans la prise sur le véhicule. Pour s'assurer que les deux connecteurs coïncident parfaitement, veiller à ce que la languette de la fiche soit alignée avec la fente sur la prise fig. 140;
- introduire complètement la fiche dans la prise et activer le blocage de sécurité, si prévu.



140

07216V0008EM

Dépose du crochet d'attelage

Quand le crochet d'attelage n'est plus nécessaire, débrancher les connexions électriques et le déposer de son siège, comme décrit ci-après :

- retirer le bouchon de protection et insérer la clé dans la serrure fig. 141;
- ouvrir la serrure en tournant complètement la clé dans le sens des aiguilles d'une montre ;



141

07216V0009EM

- saisir le crochet d'attelage et déplacer la molette de l'étrier de fixation en la tirant dans la direction indiquée par la flèche A fig. 142 ;
- tourner la molette B dans le sens des aiguilles d'une montre, en faisant coïncider le marquage rouge sur la molette avec le marquage vert sur l'étrier, pour dégager le crochet ;

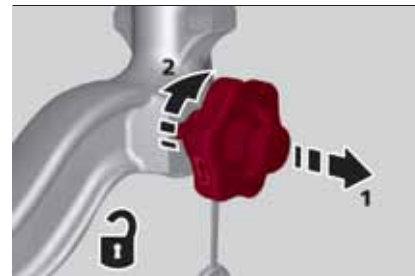

142

07216V0010EM

- retirer le crochet d'attelage de son siège fig. 143;
- insérer le bouchon de protection dans le tuyau de logement du crochet d'attelage sur le véhicule ;

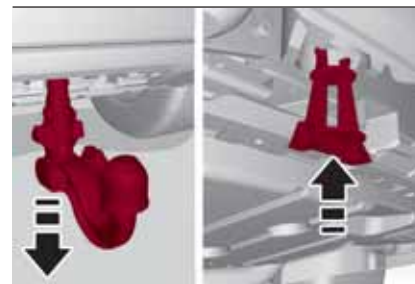

143

07216V0011EM

- nettoyer le crochet d'attelage et éliminer tout résidu, notamment aux extrémités ;
- Installer le couvercle de protection sur la boule ;



ABC

- après avoir inséré le crochet d'attelage dans son étui, le replacer à l'intérieur du coffre à bagages ;
- fixer le couvercle sur le connecteur électrique et pousser le support vers le haut ;
- monter le couvercle sur le pare-chocs arrière.

Précharge du crochet d'attelage

Si nécessaire, précharger le mécanisme de blocage, comme décrit ci-après :

- déposer le bouchon de la serrure sur la molette et introduire la clé fournie ;
- tourner complètement la clé dans le sens des aiguilles d'une montre fig. 144 ;
- extraire la molette en suivant la direction indiquée par la flèche A ;
- tourner complètement la molette dans le sens des aiguilles d'une montre B. Le mécanisme de blocage reste préchargé même lorsque la poignée est relâchée.

Le crochet d'attelage, avec le mécanisme de blocage préchargé (position molette ), est à présent prêt pour être installé sur le véhicule.

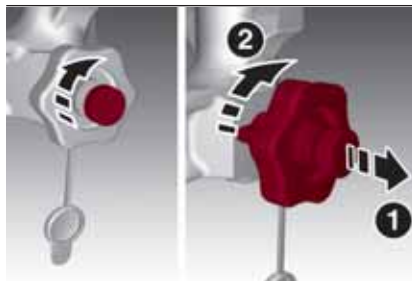

144

07216V0012EM

CROCHET D'ATTELAGE ÉLECTRIQUE MOTORISÉ

Le crochet d'attelage et la prise pour la connexion électrique des feux de remorque sont solidaires entre eux et se trouvent, lorsqu'ils ne sont pas utilisés, derrière le pare-chocs arrière.



145

07216V0015EM

La mise en place du dispositif complet (crochet + prise électrique) en condition de fonctionnement, est commandée par

le bouton 1 fig. 146 qui se trouve sur le revêtement du côté droit du coffre à bagages.



146

04056V0060EM

Il est possible de passer de la condition de repos à la condition d'utilisation uniquement si :

- le frein de stationnement est serré ou le levier de vitesses est sur P ;
- le moteur est coupé ;
- le hayon est ouvert.

Le bouton 1 présente une led qui peut être :

- éteinte : signale qu'au moins une des conditions énoncées ci-dessus n'est pas respectée ou que le faisceau des feux de remorque est branché à la prise
- clignotante : signale que le crochet d'attelage est actionné ou qu'il est nécessaire d'initialiser le système ;
- allumée : signale que le crochet peut être actionné.

L'ouverture et la fermeture en toute sécurité du crochet est garantie par un système de protection en mesure d'arrêter et d'inverser la course lorsqu'il rencontre un obstacle le long du parcours, aussi bien pendant l'ouverture que la fermeture.

Initialiser le système après une coupure de la batterie, un arrêt durant la course dû à la présence d'un obstacle physique ou si le système de sécurité s'est déclenché trois fois de suite.

ATTENTION Si le crochet d'attelage n'est pas utilisé, le mettre en position fermée.

Initialisation du système

Dans les conditions d'actionnement décrites ci-dessus, appuyer environ 10 secondes sur le bouton 1 d'actionnement. La led s'allume pour confirmer que l'initialisation a été effectuée.



ABC

SCHÉMA DE MONTAGE

La structure du crochet d'attelage doit être fixée à la caisse au niveau des points indiqués en fig. 147.

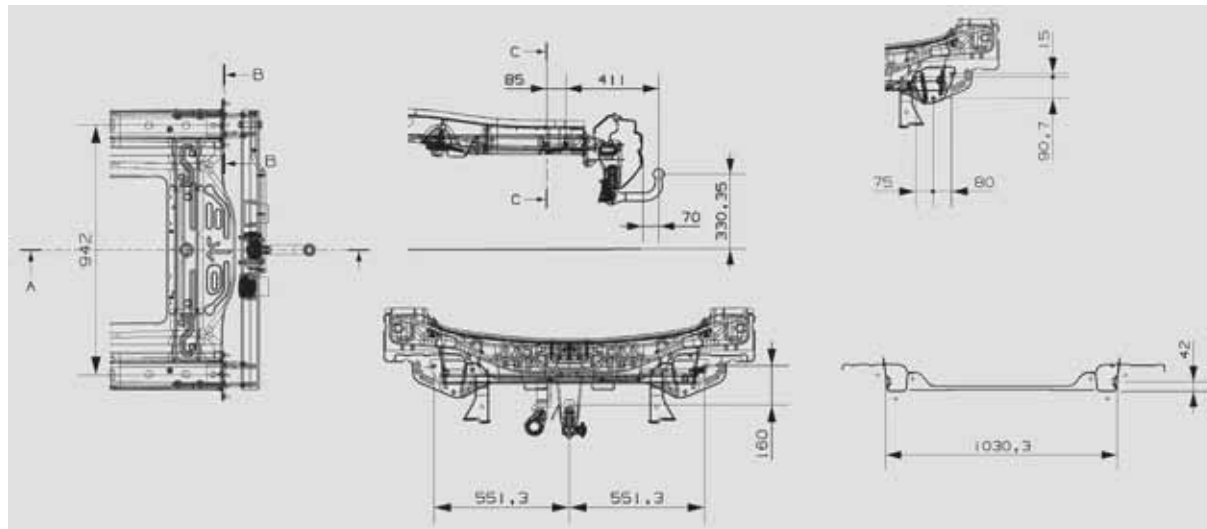

147

07226V0040EM

ATTENTION Pour l'installation du crochet d'attelage, s'adresser au Réseau Après-vente Alfa Romeo.

**ATTENTION**

126) Le système ABS qui équipe la voiture ne contrôle pas le système de freinage de la remorque. Il faut donc être très prudent sur les chaussées glissantes.

127) Ne jamais modifier l'installation des freins du véhicule pour la commande de frein de la remorque. Le système de freinage de la remorque doit être complètement indépendant du circuit hydraulique de la voiture.

128) Afin de prévenir tout dommage aux extrémités, garder les mains éloignées de la poignée durant l'introduction du crochet d'attelage dans son siège sur l'étrier du véhicule.



SITUATIONS D'URGENCE

- FEUX DE DÉTRESSE144
- REPLACEMENT D'UNE LAMPE144
- REPLACEMENT DES FUSIBLES149
- REPLACEMENT D'UNE ROUE155
- TIRE REPAIR KIT159
- DÉMARRAGE D'URGENCE162
- SYSTÈME DE COUPURE DE CARBURANT164
- REMORQUAGE DE LA VOITURE EN PANNE164
- REMORQUAGE DE LA VOITURE165

Un pneu crevé ou une lampe grillée ?

Il arrive parfois que certains inconvénients viennent perturber le voyage.

Les pages consacrées aux situations d'urgence peuvent vous aider à affronter de manière autonome et en toute tranquillité des situations critiques.

Dans une situation d'urgence, nous vous conseillons d'appeler le numéro vert figurant sur le Carnet de Garantie.

Il est aussi possible d'appeler le numéro vert universel, le numéro vert national ou le numéro vert international pour trouver le Réseau Après-vente Alfa Romeo le plus proche.

FEUX DE DÉTRESSE



COMMANDE



Appuyer sur le bouton fig. 148 pour allumer/éteindre les feux de détresse.

Avec les feux de détresse enclenchés, les témoins et clignotent.

S'il est nécessaire de s'éloigner de la voiture pour aller chercher du secours, les feux de détresse continuent à clignoter même si le dispositif de démarrage est mis sur STOP.



148

08016V0001EM

ATTENTION L'utilisation des feux de détresse est réglementée par le code de la route du pays où l'on circule : se conformer aux normes en vigueur.

Freinage d'urgence

En cas de freinage d'urgence et en fonction du mode sur lequel se trouve le sélecteur « Alfa DNA™ », les feux de détresse s'allument automatiquement et les témoins et s'allument sur le tableau de bord.

Avec le sélecteur « Alfa DNA™ » en position « n » et « a », le seuil de déclenchement des feux de détresse est plus grand ; tandis qu'en « d », la sensibilité du déclenchement est inférieure à celle des modes « n » et « a ».

Les feux s'éteignent automatiquement dès qu'il ne s'agit plus d'un freinage d'urgence.



ATTENTION

53) Une utilisation prolongée des feux d'urgence peut décharger la batterie.

REEMPLACEMENT D'UNE LAMPE

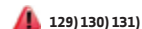

INDICATIONS GÉNÉRALES

- Avant de remplacer une ampoule, vérifier que les contacts ne sont pas oxydés ;
- remplacer les lampes grillées par d'autres de même type et puissance ;
- après avoir remplacé une ampoule des phares, toujours vérifier que son orientation est correcte ;
- lorsqu'une ampoule ne fonctionne pas, avant de la remplacer, vérifier que le fusible correspondant est intact : pour l'emplacement des fusibles, se référer au paragraphe « Remplacement des fusibles » de ce chapitre.

ATTENTION Dans certaines conditions atmosphériques particulières, comme des températures basses ou de l'humidité, ou suite à un lavage, une fine couche de condensation pourrait se former sur les surfaces internes des phares avant et arrière. Ce phénomène disparaît lorsqu'ils sont allumés.

TYPES DE LAMPES

Les ampoules montées sur la voiture sont les suivantes

Ampoules en verre (type A) : elles sont introduites par pression. Tirer pour les extraire.

Ampoules à baïonnette (type B) : pour les sortir de la douille, appuyer sur le bulbe, le tourner dans le sens inverse des aiguilles d'une montre et l'extraire.

Ampoules cylindriques (type C) : pour les extraire, les déboîter de leurs contacts.

Ampoules halogènes (type D) : pour enlever l'ampoule, retirer le connecteur et l'extraire.

Ampoules halogènes (type E) : pour enlever l'ampoule, la tourner dans le sens inverse des aiguilles d'une montre.

Ampoules à décharge de gaz Xénon (type F) : pour remplacer l'ampoule, s'adresser au Réseau Après-vente Alfa Romeo.

A



B



C

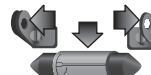

D



E



F



ABC

Ampoules	Type	Puissance	Référence figure
Feux de route, de position avant/Feux de jour (DRL) (*)	H15	55/15W	D
Feux de croisement (*)	H7	55W	D
Clignotants avant (*)	PY24W	24W	B
Antibrouillard(*)	H11	55W	E
Feux de route/feux de croisement (à décharge de gaz Xénon)	D3S	35W	F
Plafonnier de pare-soleil	1,5CP	2,1W	C
Plafonnier de la boîte à gants	W5W	4W	A
Plafonnier du coffre à bagages	W5W	5W	A
Lumière au sol (sous le panneau de porte)	W5W	5W	A

(*) Uniquement pour projecteur version de base, avec lampes de feux de route/ de croisement halogènes

REPLACEMENT D'UNE LAMPE EXTÉRIEURE

ATTENTION N'effectuer l'opération de remplacement de l'ampoule que lorsque le moteur est froid à l'arrêt. Vérifier que le moteur est froid pour éviter tout risque de brûlures.

Groupe optique avant avec feux de route/feux de croisement halogènes

Feux de croisement

Pour remplacer la lampe de ces feux, procéder comme suit :

- depuis l'intérieur du compartiment moteur fig. 149 ;

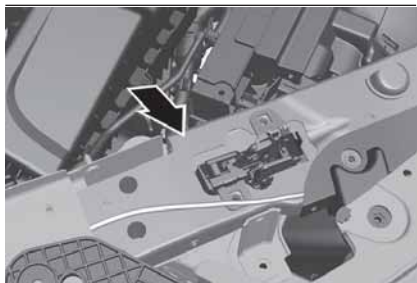

149

08026V0023EM

- retirer le couvercle fig. 150 ;

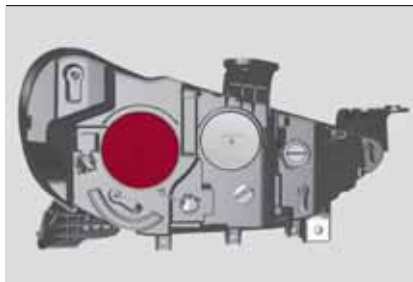

150

08026V0002EM

- retirer le groupe lampe/connecteur du corps du projecteur fig. 151 ;

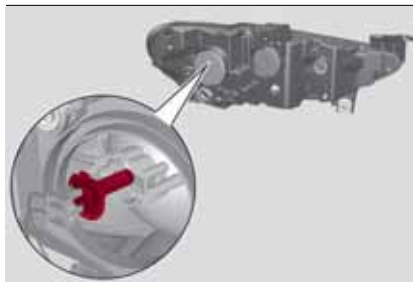

151

08026V0003EM

- retirer la lampe du connecteur ;
- installer la nouvelle lampe en s'assurant qu'elle soit correctement placée dans le connecteur ;
- insérer ensuite le groupe lampe/connecteur à l'intérieur de son logement sur le projecteur en veillant à ce qu'il soit bloqué correctement ;

- remonter les deux couvercles en vissant les vis de fixation.

Feux de route

Pour remplacer la lampe de ces feux, procéder comme suit :

- depuis l'intérieur du compartiment moteur fig. 152 ;

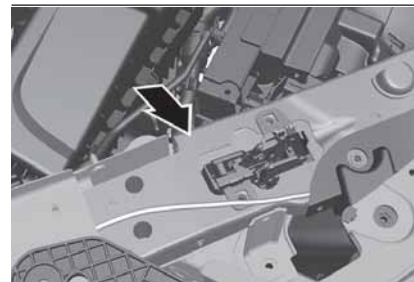

152

08026V0023EM

- retirer le couvercle fig. 153 ;

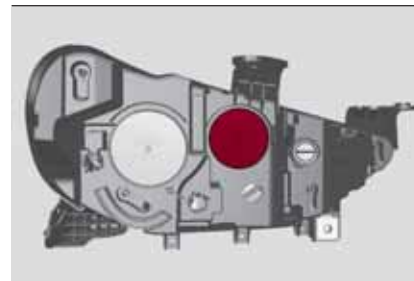

153

08026V0004EM



ABC

❑ tourner dans le sens inverse des aiguilles d'une montre le groupe lampe, douille et connecteur, puis le retirer en le faisant glisser du projecteur fig. 154 ;

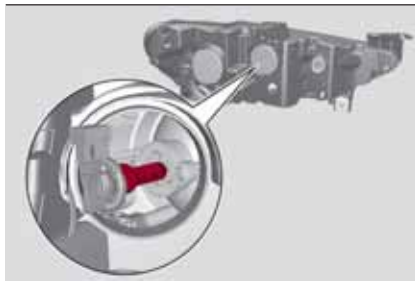

154

08026V0005EM

- ❑ retirer la lampe de la douille ;
- ❑ introduire la nouvelle lampe, en s'assurant qu'elle est bien bloquée dans la douille ;
- ❑ insérer ensuite le groupe lampe, douille et connecteur à l'intérieur de son logement sur le projecteur puis le tourner dans le sens des aiguilles d'une montre en veillant à ce qu'il soit correctement bloqué ;
- ❑ remonter le couvercle de protection.

Clignotants

Pour remplacer la lampe de ces feux, procéder comme suit :

- ❑ depuis l'intérieur du compartiment moteur fig. 155 ;

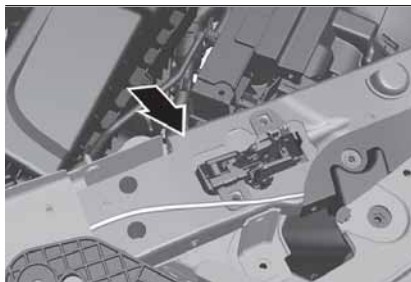

155

08026V0023EM

- ❑ retirer le couvercle en tournant fig. 156 ;

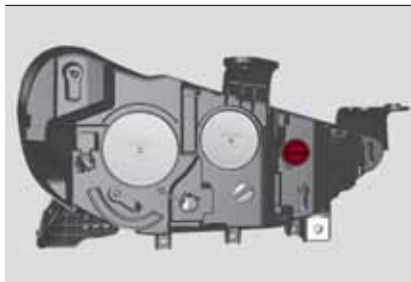

156

08026V0006EM

- ❑ débloquer l'ensemble lampe, douille et connecteur, puis le faire glisser hors du projecteur fig. 157 ;

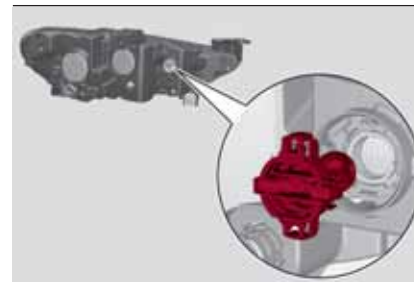

157

08026V0007EM

- ❑ retirer la lampe de la douille ;
- ❑ introduire la nouvelle lampe, en s'assurant qu'elle est bien bloquée dans la douille ;
- ❑ insérer ensuite le groupe lampe, douille et connecteur à l'intérieur de son logement sur le projecteur puis le tourner dans le sens des aiguilles d'une montre en veillant à ce qu'il soit correctement bloqué ;
- ❑ remonter le couvercle de protection.

Feux antibrouillard

(suivant modèle)

Pour faire remplacer les lampes des feux antibrouillard, s'adresser au Réseau après-vente Alfa Romeo

Groupe optique avant avec feux de route/feux de croisement à décharge de gaz xénon

Pour faire remplacer les lampes des feux de route/de croisement, s'adresser au Réseau Après-vente Alfa Romeo



ATTENTION

129) Avant de remplacer l'ampoule, attendre le refroidissement des conduits d'échappement : DANGER DE BRÛLURES !

130) Des modifications ou des réparations du circuit électrique effectuées de manière incorrecte et sans tenir compte des caractéristiques techniques du circuit peuvent provoquer des anomalies de fonctionnement avec risques d'incendie.

131) Les ampoules halogènes contiennent du gaz sous pression ; en cas de rupture, des fragments de verre peuvent être projetés.



ATTENTION

54) Ne manipuler les ampoules halogènes qu'en les prenant par la partie métallique. Si on touche le bulbe transparent avec les doigts, l'intensité de la lumière baisse et la durée de vie de l'ampoule risque aussi d'être réduite. En cas de contact accidentel, frotter le bulbe avec un chiffon trempé dans l'alcool, puis laisser sécher.

REPLACEMENT DES FUSIBLES



GÉNÉRALITÉS

132) 133) 134) 135) 136)

55) 56)

Les fusibles protègent le circuit électrique et interviennent en cas d'anomalie ou d'intervention impropre sur le circuit.

Petite pince pour l'extraction des fusibles

Pour remplacer un fusible, utiliser la petite pince fournie, située dans la centrale fusibles du coffre fig. 158.

Saisir la petite pince par les ailettes supérieures, les presser et tirer la petite pince vers le haut.

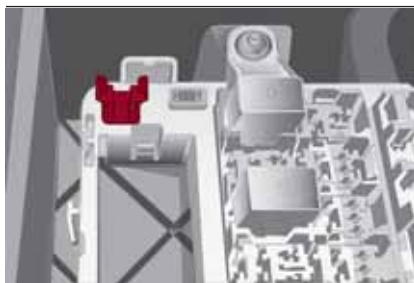

158

08036V0053EM

La petite pince fig. 159 a deux extrémités différentes, qui ont été

spécialement conçues pour la dépose des différents types de fusibles présents dans la voiture :

- 1 : MINI fusible ;
- 2 : Fusible J-CASE.

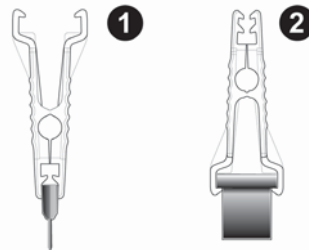

159

08036S0005EM

Après utilisation, ranger la petite pince dans son logement, en procédant comme suit :

- saisir la petite pince par les ailettes supérieures ;
- appuyer et pousser vers le bas la petite pince dans son logement, jusqu'à entendre le clic de blocage.

ACCÈS AUX FUSIBLES

Les fusibles, qui peuvent être remplacés par l'utilisateur, sont regroupés dans deux centrales situées sous le repose-pieds côté passager et à l'intérieur du coffre à bagages.



ABC

**CENTRALE SOUS LE REPOSE-PIEDS
CÔTÉ PASSAGER**

Pour accéder aux fusibles, procéder comme suit :

- ❑ soulever l'extrémité supérieure du repose-pieds 1 fig. 160 côté passager, en la tirant pour détacher les 2 boutons ;



160

08036V0010EM

- ❑ tirer le panneau 2 fig. 161 vers le bas, après avoir dévissé les deux points de fixation ;



161

08036V0011EM

- ❑ les fusibles sont accessibles sur la centrale.

Le numéro d'identification du composant électrique correspondant à chaque fusible figure sur le couvercle de la centrale.

CENTRALE DU COFFRE À BAGAGES

Pour accéder aux fusibles, procéder comme suit :

- ❑ déposer la protection qui se trouve sur le côté droit du coffre ;
- ❑ Retirer le couvercle de la centrale fig. 162;



162

08036V0014EM

Le numéro d'identification du composant électrique correspondant à chaque fusible figure sur le couvercle.

Après avoir remplacé un fusible, s'assurer de bien refermer le couvercle.

CENTRALE SOUS LE REPOSE-PIEDS CÔTÉ PASSAGER

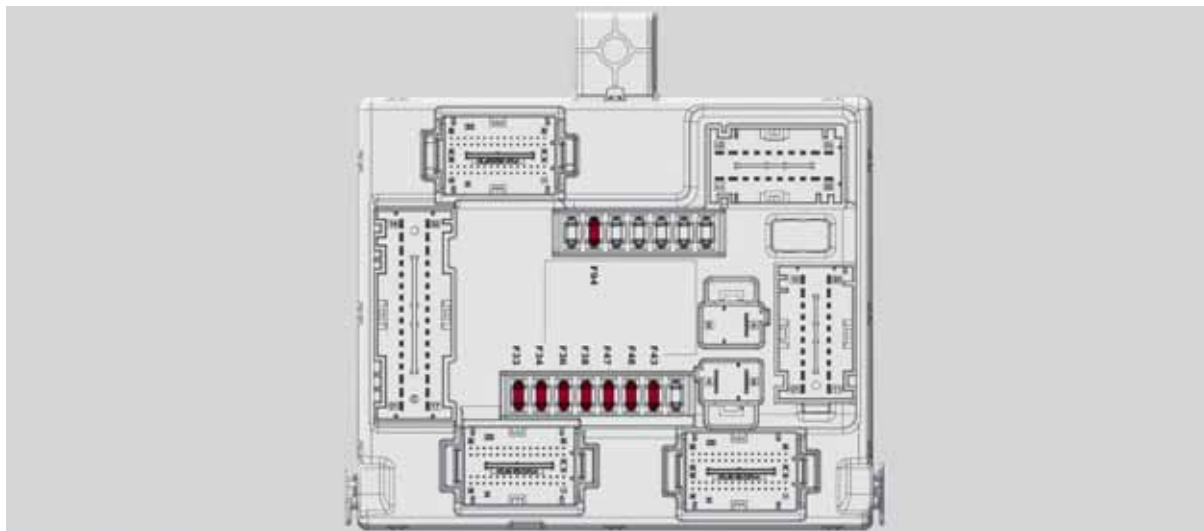

163

0803650013EM

FOCTION	FUSIBLE	AMPÈRES
Lève-vitre électrique avant (côté conducteur)	F33	25
Lève-vitre électrique avant (côté passager)	F34	25
Alimentation système Connect, Climatiseur, Alarme, Rabattement électrique rétroviseurs extérieurs, Système EOBD, Port USB	F36	15
Dispositif Power Lock (Déverrouillage de la porte côté conducteur - le cas échéant), Déverrouillage des portes, Fermeture centralisée	F38	20
Pompe de lave-glace	F43	20



ABC

FONCTION	FUSIBLE	AMPÈRES
Lève-vitre électrique arrière gauche	F47	25
Lève-vitre électrique arrière droit	F48	25
Dégivrage de lunette arrière, allume-cigares	F94	15

CENTRALE DU COFFRE À BAGAGES

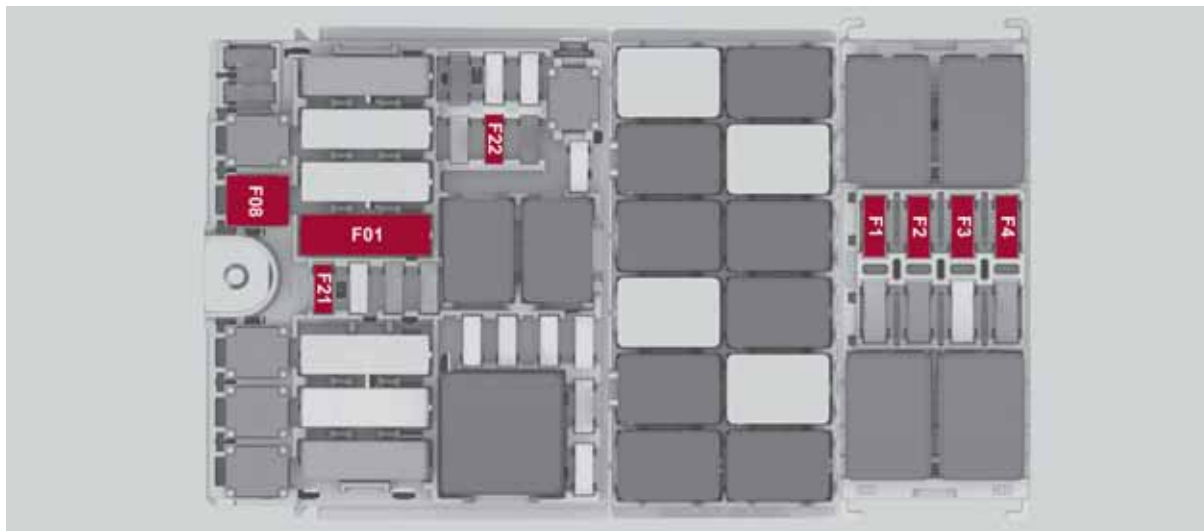

164

08036V0015EM

FONCTION	FUSIBLE	AMPÈRES
Module crochet d'attelage (TTM/TTEBM)	F01	40
Installation HI-FI	F08	30
I-Drive / Prise USB / AUX / USB Recharge	F21	10
KL15/a 12V Prise de courant dans le coffre	F22	20
Alimentation centrale feux de remorque (+30)	F1	20
Alimentation centrale feux de remorque (+30)	F2	15



ABC

FONCTION	FUSIBLE	AMPÈRES
Prise de remorque (EMEA seulement) (+30)	F3	10
Attelage (+15)	F4	10



ATTENTION

132) Ne jamais remplacer un fusible par un autre ayant un ampérage supérieur ; **RISQUE D'INCENDIE.**

133) Avant de remplacer un fusible, s'assurer que le dispositif de démarrage est sur STOP et d'avoir éteints et/ou désactivés tous les utilisateurs.

134) Si un fusible général de protection des systèmes de sécurité (système airbag, système de freinage), des systèmes motopropulseur (système moteur, système boîte de vitesses) ou du système de conduite se déclenche, s'adresser au Réseau Après-vente Alfa Romeo.

135) Si le fusible grille une nouvelle fois, s'adresser au Réseau Après-vente Alfa Romeo.

136) Si un fusible général de protection se déclenche (MEGA-FUSE, MIDI-FUSE, MAXI-FUSE) s'adresser au Réseau Après-vente Alfa Romeo.



ATTENTION

55) Ne jamais remplacer un fusible grillé par des fils métalliques ou tout autre matériel de récupération.

56) S'il faut effectuer un lavage du compartiment moteur, veiller à ne pas diriger le jet d'eau directement sur la centrale des fusibles ou sur les moteurs d'essuie-glace.

REPLACEMENT D'UNE ROUE

INDICATIONS GÉNÉRALES

La voiture est équipée d'un « Tire Repair Kit » : pour le mode d'emploi de ce dispositif, voir le paragraphe « Tire Repair Kit ».

En alternative au « Tire Repair Kit », la voiture peut être équipée d'une roue compacte de secours : pour les opérations de remplacement de la roue, voir les indications fournies aux pages suivantes.

CRIC

 **137) 138)**

Il est important de savoir que :

- le cric pèse environ 2 kg ;
- le cric ne nécessite aucun réglage ;
- le cric n'est pas réparable : en cas de dommage, il doit être remplacé par un autre cric d'origine ;
- aucun outil, en dehors de la manivelle, ne peut être monté sur le cric.

Entretien du cric :

- éviter l'accumulation de saleté sur la « vis sans fin » ;
- maintenir la « vis sans fin » lubrifiée ;
- ne modifier en aucun cas le cric.

Conditions ne permettant pas l'utilisation du cric :

- températures inférieures à -40 °C ;
- sur terrain sableux ou boueux

- sur terrain accidenté ;
- sur route en forte pente dans des conditions climatiques extrêmes : orages, typhons, cyclones, chutes de neige, tempêtes, etc.
- en contact direct avec le moteur ou pour des réparations sous la voiture ;
- sur des embarcations.

PROCÉDURE DE REMPLACEMENT

 **139) 140) 141) 142) 143) 144) 145)**

 **57) 58)**

Procéder de la manière suivante :

- arrêter la voiture dans un endroit ne constituant pas un danger pour la circulation et où l'on puisse remplacer la roue en toute sécurité.
- Si possible, placer le véhicule sur un sol plat et compact ;
- couper le moteur, allumer les feux de détresse et actionner le frein de stationnement ;
- activer le mode P (Parkings).
- enfiler le gilet réfléchissant (imposé par la loi) avant de descendre de la voiture ;
- ouvrir le coffre à bagages et soulever vers le haut le tapis de revêtement à l'aide de la poignée ;
- si la situation le prévoit (pour la sécurité personnelle et conformément aux normes en vigueur dans le pays où on se trouve), récupérer le triangle de signalisation de danger et le positionner à



ABC

une distance adaptée par rapport à la voiture ;
 □ dévisser le dispositif de blocage 1 fig. 165, sortir la roue compacte de secours et le compresseur de gonflage ;



165

08066V0010EM

□ déposer la roue endommagée. Pour cela, prendre la clé 3 fig. 166 et desserrer d'environ un tour les boulons de fixation. Secouer la voiture pour faciliter le détachement de la jante du moyeu de roue ;

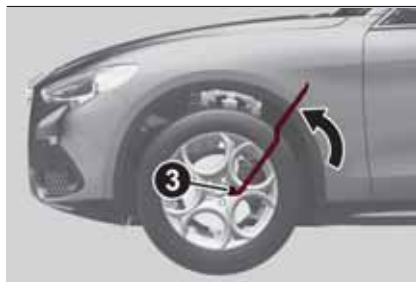

166

08066V0012EM

□ placer le cric 4 fig. 167 sous la voiture, près de la roue à remplacer, faire attention à ne pas détériorer la protection aérodynamique en plastique ;
 □ soulever le levier de rallonge 2 présent sur la clé 3 ;

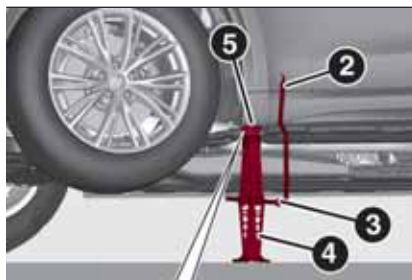

167

08066V0013EM

□ Tourner le levier de prolongation 2 dans le sens des aiguilles d'un montre jusqu'à ce que le pivot circulaire du cric s'engage dans le trou du bloc de soulèvement situé à environ 15 cm du

bord extérieur de la carrosserie. Les points de soulèvement 5 sont visibles sur fig. 167 et indiqués par un triangle ▽, visible sur la protection aérodynamique fig. 168 ;

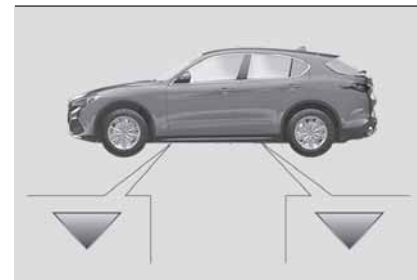

168

09056V0001EM

□ prévenir les personnes éventuellement présentes que la voiture est sur le point d'être soulevée.
 □ Par conséquent, il convient de s'éloigner de la voiture et de ne pas la toucher tant qu'elle n'aura pas été reposée au sol.
 □ tourner le levier de prolongation 2 jusqu'à ce que la roue se soulève du sol de quelques centimètres ;
 □ retirer les 5 boulons qui fixent la roue et la déposer ;
 □ s'assurer que les surfaces de la roue compacte de secours en contact avec le moyeu soient propres et sans impuretés qui pourraient, par la suite, provoquer le desserrage des boulons de fixation ;

- ❑ monter la roue compacte de secours en insérant de deux filets le premier boulon dans le trou le plus proche de la valve ;
- ❑ prendre la clé 3 et visser à fond les boulons de fixation ;
- ❑ gonfler la roue de secours. Pour cela, déposer le capuchon de la valve de gonflage de la roue compacte de secours et visser le raccord du flexible de gonflage du compresseur 6 fig. 169 ;
- ❑ s'assurer que l'interrupteur 8 du compresseur 6 se trouve sur la position 0 (éteint), ouvrir le volet arrière et introduire la fiche dans la prise de courant qui se trouve dans le coffre à bagages ou dans l'habitacle, sous la planche de commandes du climatiseur, démarrer le moteur. Mettre l'interrupteur 8 sur I (allumé) ;

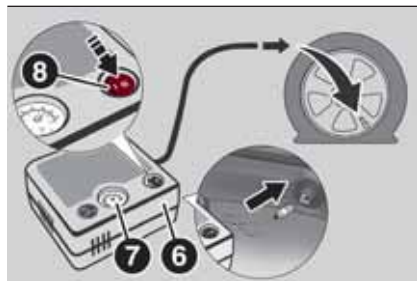

169

08066V0011EM

- ❑ Gonfler la roue compacte de secours à une pression de 3 bars ;

ATTENTION Afin de protéger la charge de la batterie, il est conseillé de laisser tourner le moteur pendant tout le processus de gonflage.

Il est conseillé de vérifier la pression de la roue compacte de secours sur le manomètre 7 avec le compresseur éteint pour obtenir une lecture plus précise.

Le compresseur est exclusivement conçu pour le gonflage de la roue compacte de secours et non pour le gonflage de matelas, canots pneumatiques, etc.

- ❑ actionner le levier de prolongation 2 du cric 4 pour abaisser la voiture ;
- ❑ extraire ensuite le cric 4 ;
- ❑ en se servant de la clé 3, visser à fond les boulons, en passant alternativement d'un boulon à celui diamétralement opposé.

En cas de remplacement d'une roue en alliage, positionner la partie esthétique vers le haut.



ATTENTION

137) Le cric fait partie des accessoires de série et sert exclusivement pour le remplacement des roues des véhicules du même modèle. Ne jamais l'utiliser pour d'autres emplois, par exemple pour soulever des véhicules d'autres modèles. Ne jamais l'utiliser pour réaliser des réparations sous la voiture. Si le cric n'est pas bien positionné, la voiture soulevée peut tomber. Ne pas utiliser le cric pour des poids supérieurs à celui figurant sur son étiquette adhésive. Les chaînes à neige ne peuvent pas être montées sur la roue compacte de secours, par conséquent si la crevaison concerne un pneu avant (roue motrice) et que l'emploi de chaînes est nécessaire, il faut prélever une roue normale de l'essieu arrière et monter la roue compacte de secours à la place de cette dernière. De cette manière, il sera possible de monter les chaînes à neige sur deux roues motrices avant normales.



ABC

138) Le cric est un outil étudié et conçu exclusivement pour le remplacement d'une roue du véhicule avec lequel il est fourni de série ou des véhicules du même modèle, en cas de crevaison ou de dommage au pneu correspondant. Ne jamais l'utiliser pour d'autres emplois, par exemple pour soulever un autre modèle de voiture ou des objets différents. En aucun cas, l'utiliser pour l'entretien ou des réparations sous le véhicule ou pour changer les pneus été / hiver et vice versa : il est conseillé de s'adresser au Réseau Après-vente. Ne jamais se placer sous le véhicule soulevé : ne l'utiliser que dans les positions indiquées. Ne pas utiliser le cric pour des poids supérieurs à ceux figurant sur son étiquette adhésive. Ne pas mettre le moteur en marche, en aucun cas, si le véhicule est soulevé. Soulever le véhicule plus que le nécessaire peut rendre l'ensemble moins stable et risque de faire tomber le véhicule de façon violente. Soulever donc le véhicule seulement pour accéder à la roue de secours.

139) La roue compacte de secours est conçue spécialement pour ce véhicule : ne pas l'utiliser sur d'autres véhicules, et ne pas utiliser de roues compactes d'autres modèles sur son propre véhicule. La roue compacte de secours ne doit s'utiliser qu'en cas d'urgence. L'emploi doit être réduit au minimum indispensable et la vitesse ne doit pas dépasser 80 km/h. La roue compacte de secours porte un autocollant de couleur orange où les principales précautions d'emploi de la roue et de ses limitations d'utilisation sont indiquées. L'étiquette adhésive ne doit absolument pas être enlevée ou cachée. Aucun enjoliveur ne doit jamais être monté sur la roue compacte de secours.

140) Signaler la voiture à l'arrêt suivant les normes en vigueur : feux de détresse, triangle de présignalisation, etc. Il est opportun que tous les passagers quittent la voiture, notamment si elle est très chargée, et attendent dans un endroit protégé, loin de la circulation. En cas de routes en pente ou déformées, positionner sous les roues des cales ou d'autres matériaux pour le blocage de la voiture.

141) Si on laisse la roue crevée et le cric dans l'habitacle, ceux-ci constituent un sérieux danger pour les occupants en cas d'accidents ou de freinages brusques. Ensuite, toujours replacer le cric et la roue crevée dans le logement prévu à cet effet dans le coffre.

142) Il est extrêmement dangereux d'essayer de remplacer une roue se trouvant du côté de la voiture près de la route : s'assurer que la voiture est suffisamment éloignée de la route, pour éviter d'être renversé.

143) Signaler la voiture à l'arrêt suivant les normes en vigueur : feux de détresse, triangle de présignalisation, etc. Il est opportun que tous les passagers quittent la voiture, notamment si elle est très chargée, et attendent dans un endroit protégé, loin de la circulation.

144) Ne jamais manipuler la valve de gonflage. Ne jamais introduire d'outils d'aucune sorte entre la jante et le pneu. Contrôler régulièrement la pression des pneus et de la roue compacte de secours en se référant aux valeurs indiquées dans le chapitre « Caractéristiques techniques ».

145) La roue de secours ne doit être utilisée qu'en cas d'urgence. L'emploi doit être réduit au minimum indispensable et la vitesse ne doit pas dépasser 80 km/h. La roue porte un autocollant de couleur orange où figurent les principales précautions d'emploi et les limites d'utilisation. L'étiquette adhésive ne doit absolument pas être enlevée ou cachée. Sur l'étiquette figurent les indications suivantes en quatre langues : « Attention ! Seulement pour une utilisation temporaire ! 80 km/h maximum ! Remplacer dès que possible par une roue standard. Ne pas couvrir cette instruction ». Ne monter aucun enjoliveur sur la roue de secours. Les caractéristiques de conduite de la voiture changent après le montage de la roue de secours. Éviter d'accélérer, de freiner, de braquer brusquement et de négocier les virages trop rapidement. Faire réparer et remonter la roue remplacée dès que possible. Il est interdit d'utiliser simultanément deux roues de secours ou plus. Ne pas graisser les filets des boulons avant le montage : ils pourraient se dévisser spontanément.



ATTENTION

57) En actionnant la manivelle, s'assurer qu'elle tourne librement sans risque de s'écorcher la main contre le sol. D'autres parties du cric en mouvement (« vis sans fin » et articulations) peuvent provoquer des lésions : éviter de les toucher. Éliminer soigneusement toute trace de graisse de lubrification.

58) S'adresser dès que possible au Réseau Après-vente Alfa Romeo pour le contrôle du serrage des boulons de fixation de la roue.

TIRE REPAIR KIT



DESCRIPTION

 146) 147) 148) 149) 150) 151) 152) 153) 154) 155)

 59)

 3)

Le Tire Repair Kit est situé dans le coffre à bagages, à l'intérieur d'un conteneur portant le logo Alfa Romeo.

Pour accéder au Tire Repair Kit ouvrir le coffre et soulever le plan de charge.

Le Tire Repair Kit comprend en outre :

- une bombe aérosol 1
- fig. 170 contenant le liquide de colmatage, munie d'un tuyau de remplissage 2 ;

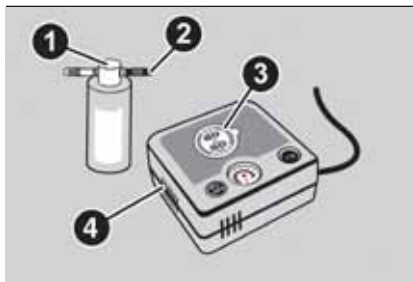

170

08066V0002EM

- un compresseur 4 doté de manomètre, raccords et une pastille adhésive 3 portant l'inscription « Max. 80 km/h » à

placer bien en vue (sur le tableau de bord) après la réparation du pneu ;

- une paire de gants ;
- adaptateurs, pour le gonflage d'éléments différents.

ATTENTION Le liquide d'étanchéité est efficace à des températures extérieures comprises entre -40 °C et + 50 °C. Le scellant comporte également une date de réemption.

PROCÉDURE DE RÉPARATION

 146) 147) 148) 149) 150) 151) 152) 153) 154) 155)

Procéder de la manière suivante :

- arrêter la voiture dans un endroit ne constituant pas un danger pour la circulation et où l'on puisse réparer le pneu en toute sécurité, le plus loin possible du bord de la chaussée ;
- allumer les feux de détresse ;
- insérer le frein de stationnement électrique ;
- activer le mode P (Parkings).
- arrêter le moteur et enfilez le gilet réfléchissant (pour sa propre sécurité et dans le respect des normes en vigueur dans le pays où l'on se trouve) avant de descendre de la voiture.
- selon la situation (pour sa propre sécurité et dans le respect des normes en vigueur dans le pays où on se trouve), récupérer le triangle de signalisation de danger dans le coffre à bagages et le



ABC

positionner à une distance suffisante de la voiture.

❑ porter des gants, raccorder le tuyau 5 fig. 171 à la bombe 1 à l'aide du raccord 6. Dévisser le capuchon de la valve du pneu et visser la bague du tuyau de remplissage 2 sur la valve du pneu ;



171

08066V0004EM

❑ s'assurer que l'interrupteur 7 fig. 172 du compresseur 4 est sur la position 0 (éteint) ;

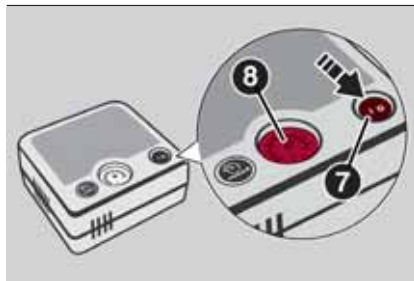

172

08066V0005EM

❑ Introduire la fiche dans la prise de courant située dans l'habitacle ou dans le coffre à bagages fig. 173, démarrer le moteur ;



173

08066V0006EM

❑ allumer le compresseur en plaçant l'interrupteur 7 fig. 172 sur la position I (allumé) ;

❑ gonfler le pneu à une pression de 2,2 bars minimum. Pour obtenir une lecture plus précise, vérifier la valeur de la pression sur le manomètre 8 après avoir éteint le compresseur ;

❑ si une pression d'au moins 1,8 bar n'est pas atteinte après 15 minutes, cela signifie que le pneu est trop abîmé pour être réparé ; ne pas reprendre la route et s'adresser au Réseau Après-vente Alfa Romeo ;

❑ après avoir conduit pendant environ 8 km, s'arrêter, serrer le frein à main et contrôler de nouveau la pression du pneu.

❑ si la pression mesurée est stable (2,2 bars), reprendre la route et s'adresser au Réseau Après-vente Alfa Romeo ;

❑ si la pression mesurée est comprise entre 1,3 et 2,1 bars, rétablir la pression à 2,2 bars, poursuivre la route et se rendre dans un centre appartenant au Réseau Après-vente Alfa Romeo ;

❑ si la pression mesurée est inférieure à 1,3 bar, le pneu est trop abîmé pour être réparé ; ne pas reprendre la route et s'adresser au Réseau Après-vente Alfa Romeo ;

ATTENTION Utiliser exclusivement les bombes aérosol de réparation de pneus d'origine, commercialisées par le Réseau Après-vente Alfa Romeo.

ATTENTION Afin de protéger la charge de la batterie, il est conseillé de laisser tourner le moteur pendant tout le processus de gonflage.



ATTENTION

146) En revanche, il sera impossible de réparer les déchirures des flancs du pneu. Ne pas utiliser le Tire Repair Kit si l'endommagement du pneu est dû au fait d'avoir roulé avec la roue dégonflée.

147) Mettre les gants de protection fournis avec le Tire Repair Kit.

148) Coller la pastille adhésive dans une position bien visible au conducteur, pour lui signaler que le pneu a été traité avec le Tire Repair Kit. Conduire prudemment, notamment dans les virages. Ne pas dépasser 80 km/h. Ne pas accélérer ou freiner brusquement.

149) Il faudra absolument signaler que le pneu a été réparé avec le Tire Repair Kit.

150) En cas de détérioration de la jante (déformation du canal provoquant une fuite d'air), la réparation est impossible. Éviter d'enlever les corps étrangers (vis ou clous) qui ont pénétré dans le pneu.

151) Ne pas actionner le compresseur pendant plus de 20 minutes consécutives. Risque de surchauffe. Le Tire Repair Kit n'est pas conçu pour une réparation définitive. Par conséquent, les pneus réparés ne doivent être utilisés que provisoirement.

152) Les informations prévues par la norme en vigueur en matière de substances chimiques pour la protection de la santé de l'homme et de l'environnement, et d'usage sécurisé du liquide de colmatage sont rapportées sur l'étiquette de l'emballage de la bombe. Le respect de toutes les indications précisées sur l'étiquette est essentiel pour assurer la sécurité et l'efficacité du produit. Lire attentivement l'étiquette avant l'usage. L'utilisateur du produit est responsable des dommages causés par une mauvaise utilisation. Le liquide de colmatage comporte une date de péremption. Remplacer la bombe contenant le liquide de colmatage arrivé à péremption.

153) Si la pression chute au-dessous de 1,3 bar, ne pas reprendre la route : le Tire Repair Kit ne peut pas garantir la pression requise car le pneu est trop endommagé. S'adresser au Réseau Après-vente Alfa Romeo.

154) Le Tire Repair Kit n'est qu'une solution temporaire, il est donc important que le pneu soit examiné et réparé par un spécialiste dès que possible. Le liquide anti-crevaisson est efficace par températures extérieures entre -40 °C et +50 °C.

155) Avertir de la présence d'une voiture à l'arrêt selon les normes en vigueur : feux de détresse, triangle de présignalisation, etc. Il convient que les personnes à bord de la voiture en descendant et qu'elles attendent la fin de la réparation dans un endroit à l'abri de la circulation. En cas de routes en pente ou accidentées, placer des cales ou d'autres matériaux sous les roues pour bloquer la voiture (pour connaître la procédure de mise en sécurité de la voiture, se reporter au paragraphe « À l'arrêt » du chapitre « Démarrage et conduite »).



ATTENTION

59) En cas de crevaisson causée par des corps étrangers, il est possible de réparer des déchirures du pneu allant jusqu'à 6 mm de diamètre maximum sur la chape.



ATTENTION

3) Ne pas jeter la bombe aérosol et le liquide de colmatage dans la nature. Recycler conformément aux normes nationales et locales prévues.



ABC

DÉMARRAGE D'URGENCE



Si la batterie est déchargée, il est possible de réaliser un démarrage d'urgence en utilisant des câbles avec la batterie d'une autre voiture ou bien une batterie d'appoint. Dans tous les cas, la batterie utilisée doit avoir une capacité égale ou légèrement supérieure à celle de la batterie déchargée.

Le démarrage d'urgence peut être dangereux, s'il n'est pas exécuté correctement : suivre avec attention les procédures décrites ci-après.



AVERTISSEMENTS

Ne pas utiliser une batterie d'appoint ou toute autre source d'alimentation externe avec une tension supérieure à 12 V : ceci risquerait de détériorer la batterie, le démarreur, l'alternateur ou le circuit électrique de la voiture.

Ne pas essayer le démarrage d'urgence si la batterie est congelée. La batterie pourrait se briser ou exploser !

PÔLES CONNEXION DE LA BATTERIE À DISTANCE

Pour faciliter l'opération, des pôles déportés de la batterie pour le démarrage d'urgence se trouvent dans le compartiment moteur : la batterie, par contre, est située dans le coffre à bagages.

Le pôle négatif (-) fig. 174 se situe à côté du verrou d'accrochage droit du capot moteur.

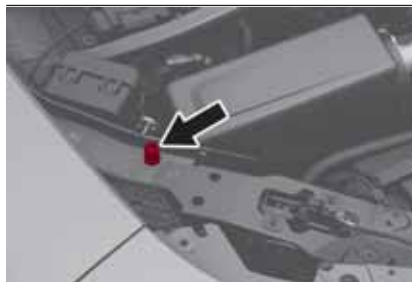

174

08076V0006EM

Le pôle positif (+) peut être atteint en soulevant le volet de protection fig. 175.



175

08076V0002EM

Le pôle est représenté dans fig. 176.

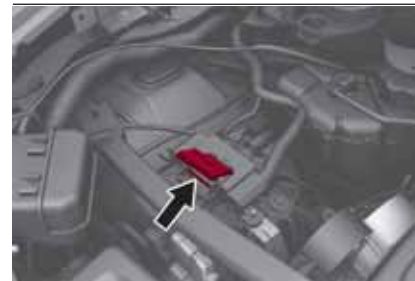

176

08076V0001EM

Pour l'opération, il est nécessaire de disposer de câbles adaptés pour brancher la batterie d'appoint aux pôles déportés de la batterie déchargée. Normalement, ces câbles disposent de terminaux aux extrémités et sont identifiés par une gaine de couleur différente (rouge = positif, noir = négatif).

DÉMARRAGE AVEC BATTERIE D'APPOINT

 156) 157) 158)

Procéder de la manière suivante :

- éteindre tous les accessoires électriques installés sur la voiture ;
- actionner le frein de stationnement, activer le mode P (Stationnement) et placer le dispositif de démarrage en position STOP ;
- pour utiliser la batterie d'une autre voiture, garer cette dernière à la portée des câbles à utiliser pour le branchement, actionner le frein de stationnement et vérifier que le contact est coupé.

ATTENTION Si la batterie d'appoint est installée sur une autre voiture, vérifier qu'il n'y ait pas de contact accidentel des parties métalliques avec la voiture dont la batterie est déchargée, car un contact à la masse pourrait se produire et risquer de provoquer de graves lésions aux personnes éventuellement présentes alentour.

ATTENTION Si elle n'est pas exécutée correctement, la procédure décrite ci-après peut provoquer de graves lésions aux personnes ou endommager le système de recharge d'une ou des deux voitures. Respecter scrupuleusement les indications fournies ci-après.

Branchement des câbles

 61)

Pour effectuer le démarrage d'urgence, procéder comme suit :

- brancher l'extrémité du câble positif au pôle positif (+) de la voiture avec la batterie déchargée ;
- brancher l'extrémité du câble positif (+) au pôle positif (+) de la batterie d'appoint ;
- brancher une extrémité du câble négatif au pôle négatif (-) de la batterie d'appoint ;
- brancher l'extrémité du câble négatif (-) à la masse (-) de la voiture avec la batterie déchargée ;
- démarrer le moteur de la voiture avec la batterie d'appoint, le laisser tourner quelques minutes au ralenti puis démarrer le moteur de la voiture ayant la batterie déchargée. Avec une batterie d'appoint, attendre quelques secondes après avoir effectué le branchement pour démarrer la voiture.

Débranchement des câbles

Après avoir démarré le moteur, débrancher les câbles en sens inverse, comme indiqué ci-dessous :

- débrancher l'extrémité du câble négatif (-) du point de masse (-) de la voiture ayant la batterie déchargée ;

- débrancher l'extrémité du câble négatif du pôle négatif (-) de la batterie d'appoint ;
- débrancher l'extrémité du câble positif (+) du pôle positif (+) de la batterie d'appoint ;
- débrancher l'extrémité du câble positif du pôle positif (+) de la voiture ayant la batterie déchargée.



ATTENTION

156) Ne pas s'approcher excessivement du ventilateur de refroidissement du radiateur : le ventilateur électrique peut se mettre en mouvement, risque de lésions. Attention aux écharpes, cravates et vêtements non adhérents : ils peuvent être entraînés par les éléments en mouvement.

157) Retirer tous les objets métalliques (par ex. bagues, montres, bracelets) qui pourraient provoquer un contact électrique accidentel et causer de graves lésions.

158) Les batteries contiennent de l'acide qui peut provoquer des brûlures à la peau ou aux yeux. Les batteries génèrent de l'hydrogène, facilement inflammable et explosif. Par conséquent ne pas approcher de flammes ou de dispositifs pouvant provoquer des étincelles.



ABC

**ATTENTION**

60) Il faut absolument éviter d'utiliser un chargeur de batterie rapide pour un démarrage d'urgence : vous risqueriez d'endommager les systèmes électroniques et les centrales d'allumage et d'alimentation du moteur.

61) Ne pas brancher le câble à la borne négative (-) de la batterie déchargée. L'étincelle créée pourrait entraîner l'explosion de la batterie et provoquer des lésions graves. Utiliser exclusivement le point de masse spécifique ; n'utiliser aucune autre partie métallique exposée.

SYSTÈME DE COUPURE DE CARBURANT**DESCRIPTION**

Selon le type et la force de l'impact, la centrale des systèmes de protection des occupants ORC détermine l'activation des airbags et des prétensionneurs des ceintures de sécurité à l'avant et l'interruption immédiate de l'alimentation électrique de la pompe à carburant et des dispositifs de fonctionnement du moteur. La coupure du courant de la batterie est réalisée en faisant « brûler » le fusible pyrotechnique placé sur la boîte à fusibles au niveau du pôle positif de la batterie.

Une fois que le fusible a « grillé », seuls certains services nécessaires à la mise en sécurité de la voiture (ex : verrouillage des portes, antivol, etc.) restent actifs.

ATTENTION Après l'impact, inspecter soigneusement la voiture pour s'assurer de l'absence de fuites de carburant, par exemple dans le compartiment moteur, sous la voiture ou à proximité du réservoir.

ATTENTION S'adresser au Réseau Après-vente Alfa Romeo pour rétablir le fonctionnement du système.

REMRQUAGE DE LA VOITURE EN PANNE**VERSIONS À TRACTION INTÉGRALE (AWD)**

Il est recommandé de remorquer la voiture en ayant toutes les roues SOULEVÉES du sol sur la plate-forme d'une dépanneuse.

ATTENTION Éviter de soulever seulement les roues avant (ou celles arrière) en utilisant un chariot ou un outillage spécifique qui permet de soulever les roues d'un seul essieu. Le remorquage avec les seules roues avant (ou arrière) soulevées peut endommager la boîte de vitesses ou le répartiteur.

ATTENTION Remorquer un véhicule sans respecter les exigences indiquées ci-dessus pourrait sérieusement endommager la boîte de vitesses et/ou le répartiteur. Les dommages provoqués par un remorquage effectué de manière incorrecte ne sont pas couverts par la garantie.

REMORQUAGE DE LA VOITURE

 159) 160)

Un anneau de remorquage, situé dans la boîte à outils à l'intérieur du compartiment à bagages, est fourni pour permettre de remorquer sur la chaussée, et uniquement pour de courts trajets, la voiture accidentée ou en panne.

Pour utiliser le crochet d'attelage, procéder de la façon suivante :

détacher le bouchon fig. 177 sur le pare-chocs avant ou sur le pare-chocs arrière (le cas échéant) fig. 178, en appuyant sur la partie supérieure ;



177

08136V0001EM



178

08136V0003EM

sortir l'anneau de remorquage de son logement dans le coffre à bagages et nettoyer soigneusement le filetage sur la voiture avant de l'utiliser ;

visser l'anneau de remorquage de la voiture sur son emplacement en effectuant environ 11 tours.

ATTENTION L'angle maximal du câble fixé à l'anneau de remorquage ne doit pas dépasser 15° comme représenté en fig. 179.

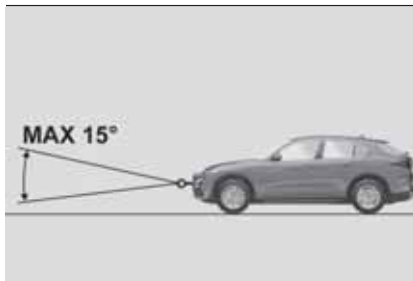

179

08136V0002EM



ATTENTION

159) Mettre le dispositif de démarrage sur ON puis sur STOP, sans ouvrir la porte.

160) Ne pas oublier que pendant le remorquage, l'assistance des dispositifs de servofrein ou de direction assistée électromécanique est suspendue. Les actions de freinage et de braquage, par conséquent, demandent un effort supérieur sur la pédale ou sur le volant. Ne pas utiliser de câbles flexibles pour la traction et éviter les secousses. Pendant les opérations de remorquage, vérifier que la fixation de l'anneau à la voiture n'endommage pas les composants en contact. Lorsque l'on remorque la voiture, il faut respecter les normes spécifiques de circulation routière concernant le dispositif de remorquage aussi bien que la conduite. Ne pas démarrer le moteur de la voiture durant le remorquage. Avant de visser l'anneau, nettoyer soigneusement la tige fileté. Avant de procéder au remorquage, s'assurer également d'avoir vissé l'anneau à fond dans son logement.



ABC

Cette page est laissée blanche volontairement



ENTRETIEN DE LA VOITURE

ENTRETIEN PROGRAMMÉ	168
COMPARTIMENT MOTEUR	176
RECHARGE DE LA BATTERIE	181
PROCÉDURES D'ENTRETIEN	182
SOULÈVEMENT DE LA VOITURE	185
ROUES ET PNEUS	185
CARROSSERIE	186

Un entretien soigné de votre voiture permet de maintenir ses performances, de réduire les frais de gestion associés et de conserver l'efficacité des systèmes de sécurité dans le temps. Ce chapitre explique comment faire.

ENTRETIEN PROGRAMMÉ

Un entretien correct est déterminant pour garantir à la voiture sa longévité dans des conditions optimales.

Pour cette raison, Alfa Romeo a prévu une série de contrôles et d'interventions d'entretien à des échéances kilométriques et, pour les versions/marchés qui le prévoient, temporelles préétablies, selon les indications du Plan d'Entretien Programmé.

Avant chaque coupon, il est néanmoins nécessaire de respecter les indications du Plan d'Entretien Programmé (par ex. contrôle périodique du niveau des liquides, de la pression des pneus, etc.).

Le service d'Entretien Programmé est effectué par le Réseau Après-vente Alfa Romeo à des temps fixés d'avance. Si pendant l'exécution de chaque intervention, en plus des opérations prévues, il s'avérait nécessaire de procéder à des remplacements ou réparations ultérieurs, ces derniers ne pourront être effectués qu'avec l'accord explicite du Client.

ATTENTION Les coupons de l'entretien programmé sont prescrits par le constructeur. La non-exécution des coupons peut entraîner l'annulation de la garantie.

Il est conseillé de signaler immédiatement au Réseau Après-vente Alfa Romeo toute légère anomalie de fonctionnement, sans attendre le coupon suivant.

CONTRÔLES PÉRIODIQUES

Tous les ans ou tous les **1 000** km ou avant de longs voyages, contrôler et si nécessaire, rétablir :

- le niveau du liquide de refroidissement du moteur ;
- le niveau du liquide des freins (si insuffisant contacter au plus vite le réseau après vente Alfa Romeo) ;
- le niveau du liquide de lave-glace ;
- la pression et l'état des pneus ;
- le fonctionnement du système d'éclairage (phares, clignotants, signaux de détresse, etc.) ;
- le fonctionnement du système d'essuie-lave-glace et le positionnement/usure des balais d'essuie-glace

Tous les **3.000** km contrôler et éventuellement rectifier : le niveau de l'huile moteur.

UTILISATION DU VÉHICULE DANS DES CONDITIONS SÉVÈRES

Si la voiture est utilisée dans l'une des conditions suivantes :

- routes poussiéreuses ;
- trajets courts (moins de 7-8 km) et fréquents et par une température

extérieure inférieure à zéro ;

- moteur qui tourne fréquemment au ralenti ou conduite sur de longues distances à vitesse réduite, ou en cas d'inactivité prolongée ;
 - en cas d'inactivité prolongée ;
- il est nécessaire de réaliser les vérifications suivantes à des intervalles plus fréquents que ceux indiqués dans le Plan d'Entretien Programmé :
- contrôle de l'état d'usure des plaquettes de freins AV et AR ;
 - Contrôle de l'état de propreté des serrures du capot moteur et du coffre à bagages, nettoyage et lubrification des tringleries ;
 - contrôle visuel de l'état : moteur, boîte de vitesses, transmission, sections rigides et flexibles des tuyaux (échappement/ alimentation en carburant/freins), éléments en caoutchouc (soufflets/manchons/ bagues, etc.) ;
 - contrôle de l'état de charge et du niveau de liquide de la batterie (électrolyte) ;
 - contrôle visuel de l'état des courroies de commande des accessoires ;
 - contrôle et vidange/remplacement éventuels de l'huile moteur et du filtre à huile ;
 - contrôle et remplacement éventuel du filtre à pollen ;

- contrôle et remplacement éventuel du filtre à air;
- contrôle et remplacement éventuel du filtre à carburant Bad Fuel (selon modèle).



ABC

PLAN D'ENTRETIEN PROGRAMMÉ (versions essence avec moteur 2.0 T4 MAir)

Les contrôles figurant dans le Plan d'entretien programmé, après avoir atteint 150 000 km/10 ans, doivent être répétés périodiquement à partir de la première échéance, ce qui permet de respecter les intervalles précédemment effectués.

Milliers de kilomètres	15	30	45	60	75	90	105	120	135	150
Années	1	2	3	4	5	6	7	8	9	10
Contrôle état de charge de la batterie avec instrument	●	●	●	●	●	●	●	●	●	●
Contrôle de l'état/usure des pneus et réglage éventuel de la pression; contrôle de l'échéance de la recharge du kit de réparation rapide (selon le modèle)	●	●	●	●	●	●	●	●	●	●
Contrôle du fonctionnement du circuit d'éclairage (phares, clignotants, feux de détresse, coffre à bagages, habitacle, compartiment vide-poches, témoins du combiné de bord, etc.)	●	●	●	●	●	●	●	●	●	●
Contrôle et éventuel rétablissement du niveau des liquides dans le compartiment moteur (1)	●	●	●	●	●	●	●	●	●	●
Contrôle des émissions/fumées des gaz d'échappement	●	●	●	●	●	●	●	●	●	●
Contrôle, au moyen de l'appareil de diagnostic, du fonctionnement des systèmes d'alimentation/contrôle du moteur et émissions	●	●	●	●	●	●	●	●	●	●
Contrôle de la dégradation de l'huile moteur à travers l'appareil de diagnostic (2)	●	●	●	●	●	●	●	●	●	●

(1) Les compléments de niveau doivent être faits avec le liquide préconisé dans la documentation et uniquement après avoir vérifié le bon état du circuit

(2) Si la qualité de l'huile détectée par le système de diagnostic est inférieure à 20 %, il est conseillé de vidanger l'huile moteur et de remplacer le filtre à huile.

Milliers de kilomètres	15	30	45	60	75	90	105	120	135	150
Années	1	2	3	4	5	6	7	8	9	10
Contrôle visuel de l'état : extérieur de la carrosserie, protection de bas de caisse, sections rigides et flexibles des tuyaux (échappement, alimentation en carburant, freins), éléments en caoutchouc (soufflets, manchons, bagues, etc.)		•		•		•		•		•
Contrôle du positionnement/de l'usure des balais d'essuie-glace avant et arrière	•		•		•		•		•	
Contrôle du fonctionnement du système d'essuie/lave-glace et réglage éventuel des gicleurs	•		•		•		•		•	
Contrôle de la propreté des serrures du capot moteur et du coffre à bagages, nettoyage et lubrification des tringleries		•		•		•		•		•
Contrôle visuel de l'état et de l'usure des plaquettes de freins, des disques avant et du fonctionnement de l'indicateur d'usure des plaquettes	•	•	•	•	•	•	•	•	•	•
Contrôle visuel de l'état et de l'usure des plaquettes de freins, des disques arrière et du fonctionnement de l'indicateur d'usure des plaquettes	•	•	•	•	•	•	•	•	•	•
Contrôle visuel de l'état de la courroie/des courroies de commande accessoires et tension	•	•	•		•	•	•		•	•
Vidange du moteur et remplacement du filtre à huile	(3)									
Vidange de l'huile Transfer Case (versions AWD)								•		
Remplacement des bougies d'allumage				•				•		

(3) L'intervalle effectif de vidange de l'huile et de remplacement du filtre à huile moteur dépend des conditions d'utilisation de la voiture et est signalé par l'éclairage d'un témoin ou par un message sur le combiné de bord. De toute façon, il ne doit pas dépasser 1 an.



ABC

Milliers de kilomètres	15	30	45	60	75	90	105	120	135	150
Années	1	2	3	4	5	6	7	8	9	10
Remplacement de la courroie/des courroies de commande des accessoires	(4)									
Remplacement de la cartouche du filtre à air(5)			●			●			●	
Remplacement du filtre à carburant supplémentaire (selon le modèle)	●	●	●	●	●	●	●	●	●	●
Vidange du liquide de freins	(6)									
Remplacement du filtre d'habitacle (5)	○	●	○	●	○	●	○	●	○	●

(4) Zones non poussiéreuses : kilométrage maximum conseillé 60 000 km. Quel que soit le kilométrage, la courroie doit être remplacée tous les 4 ans.

Zones poussiéreuses et/ou utilisation dans des conditions sévères (climats froids, utilisation en ville, ralentis prolongés) : kilométrage maximum conseillé 30 000 km. Quel que soit le kilométrage, la courroie doit être remplacée tous les 2 ans.

(5) En cas d'utilisation de la voiture dans des zones poussiéreuses, il est recommandé de remplacer le filtre tous les 15 000 km.

(6) La vidange du liquide de freins doit être effectuée tous les deux ans, quel que soit le kilométrage.

(○) Interventions recommandées

(●) Interventions obligatoires

PLAN D'ENTRETIEN PROGRAMMÉ (versions Diesel - Moteur 2.2 JTD)

Les contrôles figurant dans le Plan d'entretien programmé, après avoir atteint 200 000 km/10 ans, doivent être répétés périodiquement à partir de la première échéance, ce qui permet de respecter les intervalles précédemment effectués.

Milliers de kilomètres	20	40	60	80	100	120	140	160	180	200
Années	1	2	3	4	5	6	7	8	9	10
Contrôle état de charge de la batterie avec instrument	●	●	●	●	●	●	●	●	●	●
Contrôle de l'état/usure des pneus et réglage éventuel de la pression ; contrôle de l'échéance de la recharge du kit de réparation rapide (selon le modèle)	●	●	●	●	●	●	●	●	●	●
Contrôle du fonctionnement du circuit d'éclairage (phares, clignotants, feux de détresse, coffre à bagages, habitacle, compartiment vide-poches, témoins du combiné de bord, etc.)	●	●	●	●	●	●	●	●	●	●
Contrôle et éventuel rétablissement du niveau des liquides dans le compartiment moteur (1)	●	●	●	●	●	●	●	●	●	●
Contrôle des émissions/fumées des gaz d'échappement	●	●	●	●	●	●	●	●	●	●
Contrôle, au moyen de la prise de diagnostic, du fonctionnement des systèmes d'alimentation/contrôle du moteur, émissions et contrôle de la dégradation de l'huile moteur(2)	●	●	●	●	●	●	●	●	●	●

(1) Les éventuels appoints doivent être effectués avec les liquides indiqués sur la documentation de bord et uniquement après avoir contrôlé l'intégrité de l'installation.

(2) Si la qualité de l'huile détectée par le système de diagnostic est inférieure à 20 %, il est conseillé de vidanger l'huile moteur et de remplacer le filtre à huile.



ABC

Milliers de kilomètres	20	40	60	80	100	120	140	160	180	200
Années	1	2	3	4	5	6	7	8	9	10
Contrôle visuel de l'état : extérieur de la carrosserie, protection de bas de caisse, sections rigides et flexibles des tuyaux (échappement, alimentation en carburant, freins), éléments en caoutchouc (soufflets, manchons, bagues, etc.)	•		•		•		•		•	
Contrôle du positionnement/de l'usure des balais d'essuie-glace avant et arrière	•		•		•		•		•	
Contrôle du fonctionnement du système d'essuie/lave-glace et réglage éventuel des gicleurs	•		•		•		•		•	
Contrôle de la propreté des serrures du capot moteur et du coffre à bagages, nettoyage et lubrification des tringleries		•		•		•		•		•
Contrôle visuel de l'état et de l'usure des plaquettes de freins, des disques avant et du fonctionnement de l'indicateur d'usure des plaquettes	•	•	•	•	•	•	•	•	•	•
Contrôle visuel de l'état et de l'usure des plaquettes de freins, des disques arrière et du fonctionnement de l'indicateur d'usure des plaquettes	•	•	•	•	•	•	•	•	•	•
Contrôle visuel de l'état de la courroie/des courroies de commande accessoires et tension			•					•		
Contrôle visuel de la courroie crantée de distribution			•					•		
Vidange du moteur et remplacement du filtre à huile	(3)									

(3) L'intervalle effectif de vidange de l'huile et de remplacement du filtre à huile moteur dépend des conditions d'utilisation de la voiture et est signalé par l'éclairage d'un témoin ou par un message sur le combiné de bord. De toute façon, il ne doit pas dépasser 2 ans. Si la voiture est utilisée majoritairement sur des trajets urbains ou utilise un carburant qui n'est pas strictement conforme à la spécification européenne EN590, nous recommandons le remplacement de l'huile et du filtre tous les ans.

Milliers de kilomètres	20	40	60	80	100	120	140	160	180	200
Années	1	2	3	4	5	6	7	8	9	10
Vidange de l'huile Transfer Case (versions AWD)						●				
Remplacement du filtre centrifuge huile moteur (blow-by)					●					●
Remplacement de la courroie/des courroies de commande des accessoires	(4)									
Remplacement de la courroie crantée commande distribution	(4)									
Remplacement de la cartouche du filtre à air (5)			●			●			●	
Remplacement de la cartouche du filtre à carburant (7)			●			●			●	
Vidange du liquide de freins	(6)									
Remplacement du filtre d'habitacle	o	●	o	●	o	●	o	●	o	●

(4) Zones non poussiéreuses : kilométrage maximum conseillé 100 000 km. Quel que soit le kilométrage, la courroie doit être remplacée tous les 5 ans. Zones poussiéreuses et/ou utilisation dans des conditions sévères (climats froids, utilisation en ville, ralenti prolongés) : kilométrage maximum conseillé 60 000 km. Quel que soit le kilométrage, la courroie doit être remplacée tous les 3 ans.

(5) En cas d'utilisation de la voiture dans des zones poussiéreuses, il est recommandé de remplacer le filtre tous les 20 000 km.

(7) En cas de ravitaillement de la voiture avec du carburant de qualité inférieure à la Spécification Européenne prévue, il est recommandé de remplacer ce filtre tous les 20 000 km.

(6) La vidange du liquide de freins doit être effectuée tous les deux ans, quel que soit le kilométrage.

(o) Interventions recommandées

(●) Interventions obligatoires



ABC

COMPARTIMENT MOTEUR



CONTRÔLE DES NIVEAUX



161) 162)



62)

Version - Moteur 2.0 T4 MAir, fig. 180

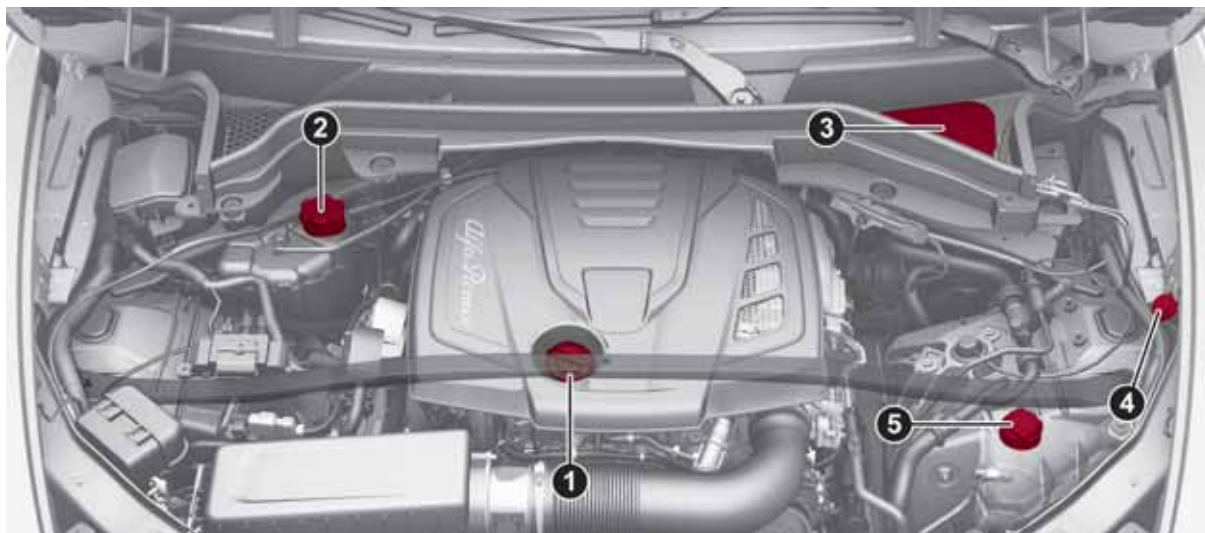

180

09026V0002EM

1. Goulot de remplissage d'huile du moteur 2. Bouchon du réservoir primaire du liquide de refroidissement du moteur 3. Couvercle d'accès au bouchon du réservoir de liquide de freins 4. Bouchon du réservoir du liquide lave-glace/lave-phares 5. Bouchon du réservoir secondaire du liquide de refroidissement du moteur

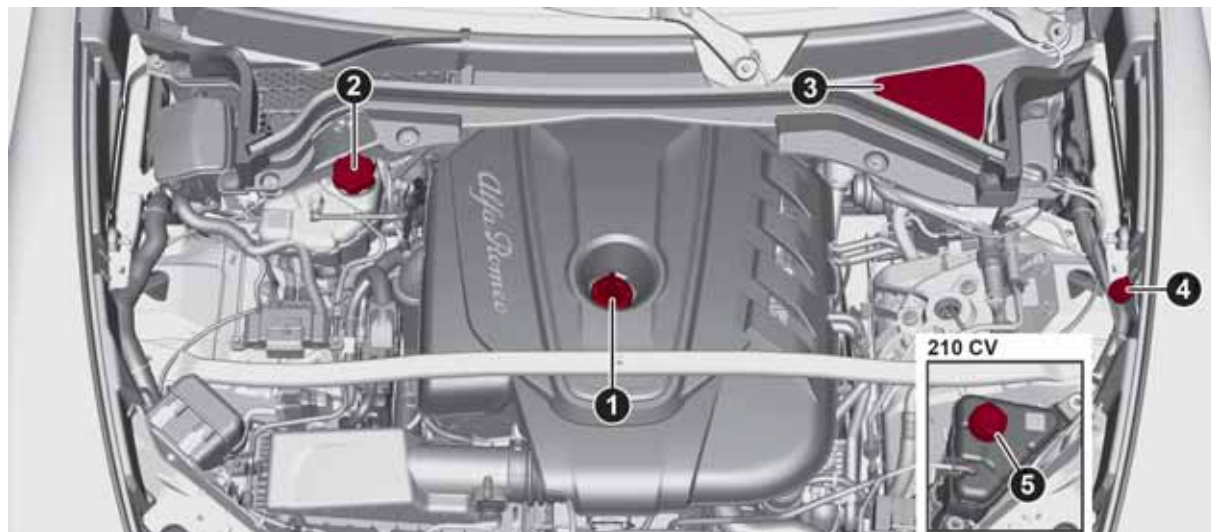

181

09026V0020EM

1. Goulot de remplissage d'huile du moteur
2. Bouchon du réservoir primaire du liquide de refroidissement du moteur
3. Couverture d'accès au bouchon du réservoir de liquide de freins
4. Bouchon du réservoir du liquide lave-glace/lave-phares
5. Bouchon du réservoir secondaire du liquide de refroidissement du moteur



ABC

HUILE MOTEUR

163)



63)

ATTENTION Avant un long trajet, il est conseillé de vérifier le niveau d'huile moteur.

Le niveau de l'huile moteur est affiché sur l'écran du tableau de bord à chaque démarrage, ou sur l'écran du système Connect en activant successivement, depuis le menu principal (touche MENU), les fonctions suivantes : « Applications » ; « My Car » ; et « Niveau d'huile ».

Vérifier, sur la jauge à 6 crans affichée sur l'écran, le niveau d'huile qui doit être compris entre MIN et MAX : 1^{er} échelon niveau MIN, 6^e échelon niveau MAX. Si le niveau d'huile atteint le premier repère rouge, faire l'appoint d'huile par le goulot de remplissage 1, en se rappelant que chaque repère qui s'affiche correspond environ à :

Moteur 2.0 T4 MAir

250 ml.

Moteur 2.2 JTD

150 ml.



64)

ATTENTION S'assurer de ne pas faire un appoint excessif d'huile moteur. L'huile moteur en excès pourrait endommager le moteur. Faire contrôler la voiture. Ne

jamais dépasser le niveau MAX durant l'appoint d'huile moteur. Durant cette opération, il est recommandé de contrôler régulièrement le niveau d'huile sur l'afficheur.

ATTENTION À la suite de l'appoint d'huile moteur, la mise à jour du niveau de l'huile à l'écran n'est pas immédiate. Il est donc nécessaire d'attendre la mise à jour de l'affichage du niveau de l'huile à l'écran, selon la procédure décrite ci-après.

Appoint et mise à jour indication Niveau d'huile sur l'afficheur

S'il s'avère nécessaire de faire l'appoint, procéder de la façon suivante pour s'assurer que le niveau d'huile sera correctement indiqué sur l'afficheur :

Moteur 2.0 T4 MAir

voiture sur une surface plane, laisser tourner le moteur 5 minutes environ (température supérieure à 80°C) puis le couper ;

redémarrer le moteur, le faire tourner au ralenti et attendre environ 2 minutes.

Moteur 2.2 JTD

voiture sur une surface plane, laisser tourner le moteur jusqu'à ce que le deuxième cran de la température de l'huile s'allume sur l'afficheur du combiné d'instruments puis couper le moteur ;

attendre au moins 3 minutes, mettre le contacteur sur ON sans démarrer le

moteur et attendre 20 secondes.

ATTENTION Si l'indication ne se met pas à jour après avoir procédé à ces opérations, s'adresser au Réseau Après-vente Alfa Romeo.

ATTENTION Utiliser la jauge de niveau d'huile présente dans le compartiment moteur, uniquement sur les versions avec moteur 2.2 JTD, EXCLUSIVEMENT lorsque le capteur d'huile moteur est en panne, condition signalée par le symbole qui s'allume sur l'afficheur du combiné d'instruments.

Lorsque cela s'avère nécessaire, contrôler le niveau d'huile manuellement à l'aide de la jauge uniquement lorsque le moteur est froid.

Ne jamais procéder à cette opération lorsque le moteur est encore chaud ; tout contact avec les éléments du moteur pourrait provoquer des brûlures.

Cette procédure est autorisée exclusivement dans l'attente que le capteur de niveau d'huile soit réparé, opération à confier à un centre faisant partie du réseau d'assistance Alfa Romeo.

Consommation huile moteur

65)



4)

À titre indicatif, la consommation

maximum d'huile moteur est de 400 grammes tous les 1 000 km. Pendant la première période d'utilisation de la voiture, le moteur se trouve en phase de rodage, par conséquent la consommation d'huile moteur n'est pas encore stable. Il faut attendre d'avoir dépassé les premiers 5000 à 6000 km.

LIQUIDE DE REFROIDISSEMENT DU MOTEUR



164)



66)

Si le niveau se trouve en-dessous du cran MIN, enlever le bouchon de la cuvette et faire l'appoint avec un produit approprié (voir paragraphe « Fluides et lubrifiants » au chapitre « Données techniques ») afin d'atteindre le cran MAX.

ATTENTION Ne jamais tenter d'enlever le bouchon du radiateur ou du vase d'expansion s'ils sont chauds : DANGER DE BRÛLURES !

LIQUIDE LAVE-GLACE/LAVE-PHARES



165)166)

Le réservoir du liquide pour lave-glace et lave-phares (si présent) est équipé d'un orifice de remplissage télescopique.

Si le niveau est insuffisant, enlever le bouchon 4 du réservoir, soulever l'orifice et verser le liquide décrit au chapitre « Caractéristiques techniques ».

ATTENTION Avec un niveau de liquide bas (indiqué par l'affichage du symbole sur l'écran du tableau de bord) le système lave-phares ne fonctionne pas, même si la fonction essuie-lave-glace continue à fonctionner.

LIQUIDE DE FREINS

Contrôler que le liquide est au niveau maximum. Si le niveau de liquide dans le réservoir est insuffisant, s'adresser le plus vite possible au Réseau Après-vente Alfa Romeo pour faire contrôler le dispositif.

HUILE DU SYSTÈME D'ACTIONNEMENT DE LA BOÎTE DE VITESSES AUTOMATIQUE



5)

Pour le contrôle du niveau d'huile de commande de la boîte de vitesses, s'adresser exclusivement au Réseau Après-vente Alfa Romeo.

CONSEILS UTILES POUR PROLONGER LA DURÉE DE VIE DE LA BATTERIE

Pour éviter que la batterie ne se décharge rapidement et pour en préserver la fonctionnalité, suivre scrupuleusement les indications suivantes :

□ quand on gare la voiture, s'assurer que les portes, les capots et les trappes soient bien fermés pour éviter que des plafonniers ne restent allumés à l'intérieur de l'habitacle ;

□ éteindre les feux des plafonniers intérieurs : de toute façon la voiture est équipée d'un système de coupure automatique des feux intérieurs ;
□ le moteur coupé, éviter de laisser des dispositifs allumés pendant longtemps (par ex. autoradio, feux de détresse, etc.) ;
□ avant toute intervention sur l'équipement électrique, débrancher le câble du pôle négatif de la batterie.

Si après l'achat de la voiture l'utilisateur souhaite installer des accessoires électriques à absorption de courant permanent (par ex. alarme, etc.) ou des accessoires influençant le bilan électrique, s'adresser au Réseau Après-vente Alfa Romeo pour que son personnel qualifié puisse évaluer l'absorption électrique totale.

ATTENTION Suite à un débranchement de la batterie, après avoir reconnecté les bornes, ne pas faire démarrer immédiatement le moteur mais, sans agir sur les pédales, appuyer sur le bouton de démarrage afin de provoquer l'allumage du combiné de bord, puis faire démarrer le moteur.

Sur le combiné de bord, le symbole , qui signale qu'il faut initialiser la direction, restera allumé ; par conséquent, dans les 30 secondes suivant le démarrage, tourner le volant d'une extrémité à l'autre, puis le reporter



ABC

en position centrale. En présence de voyants rouges encore allumés sur le combiné de bord, couper le moteur, attendre au moins 5 secondes, puis répéter la procédure de démarrage décrite.

ATTENTION La batterie maintenue pendant longtemps à un état de charge inférieure à 50 % subit des dommages dus à la sulfatation, ce qui réduit sa capacité et son aptitude au démarrage. Elle est aussi plus exposée au risque de gel (qui peut se produire même à -10 °C).

BATTERIE

 167) 168) 169) 170)

 6)

La batterie n'exige aucun appoint en eau distillée. Un contrôle régulier de son état, confié au Réseau Après-vente Alfa Romeo, est néanmoins nécessaire. Pour l'entretien de la batterie, se conformer strictement aux indications fournies par le Fabricant.



ATTENTION

161) Ne jamais fumer durant une intervention dans le compartiment moteur : il pourrait y avoir du gaz ou des vapeurs inflammables, avec risque d'incendie.

162) Lorsque le moteur est chaud, agir avec extrême prudence à l'intérieur du compartiment moteur : risque de brûlures. Ne pas s'approcher excessivement du ventilateur de refroidissement du radiateur : le ventilateur électrique peut se mettre en mouvement, risque de lésions. Attention aux écharpes, cravates et vêtements non adhérents : ils peuvent être entraînés par les éléments en mouvement.

163) En cas d'appoint du niveau d'huile moteur, attendre que le moteur refroidisse avant d'intervenir sur le bouchon de remplissage, notamment sur les voitures dotées de bouchon en aluminium (le cas échéant). **ATTENTION** : risque de brûlures !

164) Le système de refroidissement est pressurisé. Au besoin, remplacer le bouchon uniquement par une pièce d'origine, sous peine d'une possible détérioration du système. Lorsque le moteur est chaud, ne jamais ôter le bouchon du bac : risque de brûlures.

165) Ne jamais voyager avec le réservoir de lave-glace vide : l'action du lave-glace est fondamentale pour améliorer la visibilité. Le fonctionnement fréquent du dispositif sans liquide risque d'endommager ou de détériorer rapidement certaines de ses pièces.

166) Certains additifs commerciaux du liquide pour lave-glace sont inflammables : le compartiment moteur contient des parties chaudes qui, en contact, pourraient provoquer un incendie.

167) Le liquide contenu dans la batterie est toxique et corrosif. Éviter tout contact avec la peau et les yeux. Ne pas s'approcher de la batterie avec des flammes nues ou de possibles sources d'étincelles : risque d'explosion et d'incendie.

168) Le fonctionnement avec un niveau de liquide trop bas endommage irréparablement la batterie et peut même la faire exploser.

169) Si la voiture doit rester immobilisée longtemps dans des conditions de froid intense, démonter la batterie et la transporter dans un lieu chauffé, pour éviter qu'elle ne gèle.

170) Lorsqu'il faut intervenir sur la batterie ou à proximité, toujours se protéger les yeux avec des lunettes prévues à cet effet.



ATTENTION

62) Attention, pendant les opérations d'appoint, ne pas confondre les différents types de liquides : ils sont tous incompatibles entre eux ! Faire l'appoint avec un liquide inadapté pourrait endommager gravement la voiture.

63) Le niveau d'huile ne doit jamais dépasser le repère MAX.

64) Si l'on dépasse le repère MAX (dernier cran à droite, lumière rouge) en faisant l'appoint, s'adresser immédiatement à un garage du réseau Après-Vente Alfa Romeo pour éliminer l'excédent d'huile.

65) Ne pas faire l'appoint avec une huile ayant des caractéristiques différentes de celle qui est déjà dans le moteur.

66) Pour l'appoint éventuel du circuit de refroidissement du moteur, utiliser un fluide du même type de celui qui est déjà présent dans le bac. Le fluide ne peut être mélangé à aucun autre fluide antigel. En cas d'appoint avec un produit non adapté, éviter absolument de démarrer le moteur et s'adresser au Réseau Après-vente Alfa Romeo.



ATTENTION

4) L'huile moteur usagée et le filtre à huile remplacé contiennent des substances dangereuses pour l'environnement. Pour la vidange de l'huile et le remplacement des filtres, il est conseillé de s'adresser au Réseau Après-vente Alfa Romeo.

5) L'huile de B.V. vidangée contient des substances nocives pour l'environnement. Pour la vidange de l'huile, il est conseillé de s'adresser au Réseau Après-vente Alfa Romeo.

6) Les batteries contiennent des substances très dangereuses pour l'environnement. Pour faire remplacer la batterie, s'adresser au Réseau Après-vente Alfa Romeo.

RECHARGE DE LA BATTERIE

AVERTISSEMENTS

 171|172)

ATTENTION Avant d'utiliser un dispositif de charge, toujours contrôler qu'il est adapté à la batterie installée, avec une tension constante (au-dessous de 14,8 V) et à faible ampérage (maximum 15 A).

ATTENTION Recharger la batterie dans un lieu aéré.

ATTENTION Ne jamais charger ou recharger une batterie congelée : elle pourrait exploser à cause de l'hydrogène qui est emprisonné à l'intérieur des cristaux de glace.

ATTENTION Faire en sorte de garder d'éventuelles scintilles ou flammes éloignées de la batterie à chaque moment du processus de charge ou de recharge.

ATTENTION Avant d'utiliser les dispositifs utilisés pour charger la batterie ou pour maintenir l'état de charge de la batterie, suivre les instructions fournies avec l'appareil pour le connecter correctement et en toute sécurité à la batterie de la voiture.

Il est possible de charger la batterie sans débrancher les câbles du circuit électrique de la voiture.

 Pour accéder à la batterie, retirer le plan de chargement, à l'intérieur du coffre fig. 182;



182

04206V0004EM

 déposer le couvercle d'accès fig. 183 ;

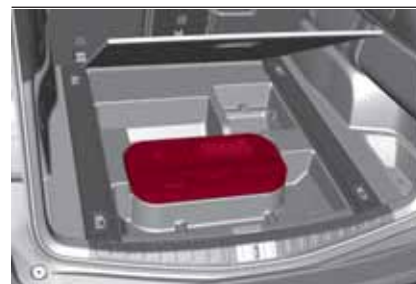

183

09036V0005EM

 retirer le couvercle de protection 1 fig. 184 et connecter l'extrémité du câble positif du chargeur (en général rouge) à l'extrémité positive (+) de la batterie ;



ABC

☐ connecter l'extrémité du câble négatif du chargeur (en général noir) à l'écrou 2 à proximité de l'extrémité de la borne négative (-) de la batterie, comme indiqué sur la figure fig. 184;

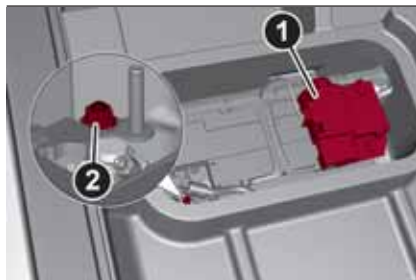

184

09036V0002EM

La voiture est équipée d'un capteur IBS (Capteur intelligent de batterie) qui mesure les courants de charge et de décharge, et qui calcule le niveau de charge et l'état général de la batterie. Ce capteur est situé à proximité de l'extrémité négative (-) de la batterie.

Pour une charge/recharge correcte, le courant de charge doit passer à travers le capteur IBS.

☐ Allumer le chargeur et suivre les instructions reportées dans le manuel utilisateur correspondant pour recharger complètement la batterie ;

☐ une fois chargée, éteindre le chargeur avant de le débrancher de la batterie ;

☐ en premier lieu, débrancher l'extrémité du câble noir du chargeur de la batterie, puis la borne du câble rouge ;

☐ remonter le couvercle de protection de la borne positive de la batterie et le couvercle d'accès au logement de la batterie.

ATTENTION Si on utilise un chargeur de batterie du type « rapide » avec la batterie montée sur la voiture, avant de brancher le chargeur de batterie, débrancher les deux câbles de la batterie de la voiture. Ne pas utiliser de chargeur de batterie de type « rapide » pour fournir la tension de démarrage.



ATTENTION

171) Charger ou recharger la batterie produit de l'hydrogène, un gaz inflammable qui peut exploser et causer des blessures graves.

172) Pendant la charge ou la recharge de la batterie, toujours suivre les précautions énumérées ci-dessus.

PROCÉDURES D'ENTRETIEN



173) 174) 175)

67) 68) 69) 70) 71) 72) 73)

ENTRETIEN DU CIRCUIT DE CLIMATISATION

73) 74)

Pour garantir les meilleures performances possibles, le circuit de climatisation doit être contrôlé et soumis à l'entretien auprès du Réseau Après-vente Alfa Romeo au début de la saison estivale.

ESSUIE-GLACE

Soulèvement des balais de l'essuie-glace (Fonction « Service position »)

La fonction « Service position » permet au conducteur d'effectuer le remplacement des balais d'essuie-glace plus aisément. L'activation de cette fonction est aussi conseillée en cas de neige et afin de faciliter le nettoyage d'éventuelles dépôts de saletés dans la zone d'appui des balais, durant le lavage.

Activation de la fonction

Pour activer cette fonction, désactiver l'essuie-glace (bague fig. 185 sur **0**) avant de placer le dispositif de démarrage sur STOP.

Cette fonction ne peut être activée que dans les 2 minutes après avoir placé le dispositif de démarrage sur STOP.

Pour activer cette fonction, déplacer le levier vers le haut (position instable) pendant au moins trois secondes.



185

09046V0001EM

Si, après avoir utilisé cette fonction, on replace le dispositif de démarrage sur ON avec les balais dans une autre position qu'au repos (sur la base du pare-brise), ils retourneront en position de repos uniquement après avoir effectué une commande au moyen du levier (déplacement du levier vers le haut, en position instable) ou une fois dépassée la vitesse de 5 km/h.

Remplacement des balais d'essuie-glace AV/d'essuie-lunette AR

Procéder de la manière suivante :

- soulever le bras de l'essuie-glace, appuyer sur la languette fig. 186 du

ressort de fixation et dégager le balai du bras ;



186

09046V0002EM

- monter le nouveau balai en introduisant la languette dans son logement sur le bras et en s'assurant de son blocage ;
- abaisser le bras de l'essuie-glace sur le pare-brise.

ATTENTION Ne pas actionner l'essuie-glace avec les balais soulevés du pare-brise.

Lave-glace avant/arrière

Les gicleurs du lave-vitres se trouvent sur les bras des essuie-glaces, celui du lave-glace de lunette arrière sur le spoiler arrière. Si le jet ne sort pas, vérifier avant tout qu'il y ait du liquide dans le réservoir du lave-glace (voir paragraphe « Compartiment moteur » dans ce chapitre).

Contrôler ensuite que les trous de sortie ne soient pas obstrués ; selon modèle, utiliser une aiguille pour les déboucher.



ATTENTION

173) Le système d'admission de l'air (filtre à air, tuyaux en caoutchouc, etc.) peut servir de protection en cas de retour de flamme du moteur. **NE PAS RETIRER** ce système sauf pour procéder à des interventions de réparation ou d'entretien. Avant de démarrer le moteur, s'assurer que le système ne soit pas démonté : le non-respect de cette consigne peut provoquer des blessures graves.

174) Les émissions d'échappement sont très dangereuses et peuvent être mortelles. Elles contiennent en effet du monoxyde de carbone, un gaz incolore et inodore qui, s'il est inhalé, peut provoquer des évanouissements et des empoisonnements.

175) Le système d'échappement peut atteindre des températures très élevées et peut provoquer un incendie si la voiture est garée sur des matériaux inflammables. L'herbe ou les feuilles sèches peuvent elles aussi s'enflammer au contact du système d'échappement. Éviter de garer la voiture ou de l'utiliser là où le système d'échappement pourrait entrer en contact avec des matières inflammables.



ABC



ATTENTION

67) L'entretien incorrect de la voiture ou la non-exécution des interventions et des réparations (lorsque nécessaires) peuvent comporter des réparations plus coûteuses, endommager d'autres composants ou avoir un impact négatif sur les performances de la voiture. Faire immédiatement examiner d'éventuelles anomalies de fonctionnement par le Réseau Après-vente Alfa Romeo.

68) La voiture dispose de liquides optimisés pour protéger ses performances et sa durée de vie et espacer davantage les intervalles d'entretien. Ne pas utiliser de substances chimiques pour laver ces composants parce qu'elles risquent d'endommager le moteur, la boîte de vitesses ou le système de climatisation. Ces dommages ne sont pas couverts par la garantie de la voiture. S'il est nécessaire d'effectuer un lavage en raison du dysfonctionnement d'un composant, utiliser uniquement le liquide spécifique prévu pour cette procédure.

69) Une quantité excessive ou insuffisante d'huile dans le carter est extrêmement nocive pour le moteur. Veiller à maintenir un niveau d'huile adéquat.

70) Les voitures équipées d'un convertisseur catalytique doivent être alimentées uniquement avec de l'essence sans plomb. Une essence contenant du plomb détériorerait irrémédiablement le catalyseur et annulerait sa fonction de réduction des émissions polluantes, ce qui compromettrait gravement les performances du moteur en l'endommageant de manière irréparable. Si le moteur ne fonctionne pas correctement, notamment en cas d'allumage irrégulier ou de chute des performances, s'adresser immédiatement au Réseau Après-vente Alfa Romeo. Un fonctionnement prolongé et anormal du moteur peut entraîner une surchauffe du catalyseur et, par conséquent, causer des dommages au catalyseur lui-même et à la voiture.

71) L'utilisation d'une huile de changement de vitesses différente de celle recommandée pourrait compromettre la qualité du changement de vitesses et/ou provoquer des vibrations anormales du changement de vitesses.

72) Il est conseillé de confier l'entretien de la voiture au Réseau Après-vente Alfa Romeo. Pour effectuer par soi-même les opérations périodiques ordinaires d'entretien et les petites interventions d'entretien sur la voiture, nous conseillons de toute façon d'utiliser un équipement adéquat, des pièces détachées d'origine et les liquides nécessaires. N'effectuer aucun type d'intervention si on ne dispose pas de l'expérience nécessaire.

73) Demander exclusivement l'utilisation de réfrigérants et lubrifiants pour compresseur approuvés et prévus pour le système de climatisation spécifique monté sur la voiture. Certains réfrigérants non approuvés sont inflammables ; ils pourraient exploser et risqueraient par conséquent de provoquer des lésions. L'utilisation de réfrigérants ou de lubrifiants non approuvés peut aussi compromettre l'efficacité du système et faire en sorte que de coûteuses réparations soient nécessaires.

74) Le système de climatisation contient du liquide de refroidissement à haute pression : pour éviter des dommages aux personnes ou au système l'ajout de liquide de refroidissement ou toute réparation qui nécessite la déconnexion des tuyaux doit être effectuée par le Réseau Après-vente Alfa Romeo.

SOULEVEMENT DE LA VOITURE

Au cas où il serait nécessaire de soulever la voiture, s'adresser au Réseau Après-vente Alfa Romeo, qui est équipé de ponts à bras ou de ponts d'atelier.

Les points de levage de la voiture sont marqués sur les minijupes latérales par les symboles ▽ (voir l'illustration en fig. 187).

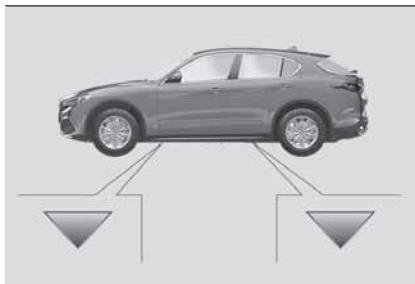

187

09056V0001EM

ROUES ET PNEUS



176) 177) 178)

CHAÎNES À NEIGE



Versions à traction arrière et intégrale

Il est possible de monter des chaînes de 13 mm sur tous les pneus, sauf sur les R20.

Il est conseillé d'utiliser des chaînes à neige vendues dans le réseau Après-vente Alfa Romeo.

Avertissements

L'utilisation des chaînes à neige dépend des normes en vigueur dans les différents pays. Dans certains pays, les pneus identifiés par le sigle M+S (Mud and Snow) sont considérés comme équipements d'hiver ; leur emploi est donc assimilé à l'utilisation des chaînes à neige.

ATTENTION Les chaînes à neige doivent être montées exclusivement sur les pneus des roues arrière. Leur installation sur les pneus des roues avant risque d'endommager les suspensions et la transmission.

Contrôler la tension des chaînes à neige après avoir parcouru quelques dizaines de mètres.

ATTENTION L'utilisation de chaînes à neige avec des pneus de dimensions non d'origine peut endommager la voiture.

ATTENTION L'utilisation de pneus de mesure ou de type différents (M+S, à neige, etc.) sur les essieux avant et arrière peut compromettre la maniabilité de la voiture et entraîner le risque de perte de contrôle et d'accidents.

CONSEILS POUR LA PERMUTATION DES PNEUS

Les pneus avant et arrière sont soumis à différentes charges et sollicitations dues aux braquages, manœuvres et freinages. C'est pourquoi ils sont sujets à une usure non uniforme.

Pour remédier à cet inconvénient, il est possible d'effectuer la permutation des pneus au moment opportun (10000 / 15000 km). La permutation des pneus est le changement des pneus sur des positions différentes sur le même côté de la voiture (avant avec arrière et vice versa).

ATTENTION Il est interdit de croiser les pneus, il n'est donc pas possible de mettre une roue sur un axe sur le côté opposé de la voiture.

La permutation des pneus contribue à conserver intactes les capacités d'adhérence et de traction sur routes



ABC

mouillées, boueuses ou enneigées en assurant une maniabilité optimale de la voiture.

En cas d'usure anormale des pneus, identifier la cause et la corriger dès que possible en s'adressant au Réseau Après-vente Alfa Romeo.



ATTENTION

176) Ne pas oublier que la tenue de route d'une voiture dépend aussi de la bonne pression de gonflage des pneus.

177) Une pression trop faible provoque la surchauffe du pneu et peut lui causer de graves dommages.

178) Ne pas repeindre les jantes des roues en alliage qui exigent l'utilisation des températures supérieures à 150 °C. Cela pourrait compromettre les caractéristiques mécaniques des roues.



ATTENTION

75) En cas d'utilisation de chaînes, rouler à vitesse modérée, sans dépasser 50 km/h (ou l'équivalent en miles). Éviter les trous. Ne pas monter sur des marches ou des trottoirs et éviter les longs parcours sur des routes sans neige, pour ne pas endommager la voiture et la chaussée.

CARROSSERIE



ENTRETIEN DE LA CARROSSERIE

Peinture



En cas d'abrasions ou de rayures profondes, il est conseillé de pourvoir immédiatement aux retouches nécessaires pour éviter des formations de rouille.

Certaines parties de la voiture peuvent être dotées d'une peinture mate ayant besoin de soins particuliers pour rester telle quelle : voir les indications de l'avertissement reporté à la fin de ce paragraphe.



Pour laver correctement la voiture, procéder comme suit :

si l'on utilise des nettoyeurs haute pression pour le lavage, les maintenir à une distance d'au moins 40 cm de la carrosserie pour éviter de l'endommager. Toute stagnation d'eau peut à long terme endommager la voiture ;

pour faciliter le nettoyage de dépôts de saleté dans la zone d'appui normale des balais il est conseillé de positionner verticalement les essuie-glaces (Service Position), pour plus d'informations consulter le paragraphe « Procédures

d'entretien » dans ce chapitre.

Si la voiture que l'on désire faire laver dans une installation de lavage qui la déplace pendant cette opération est équipée d'une boîte de vitesses automatique, procéder comme suit :

vérifier que la voiture se trouve sur un sol plat et que le serrage automatique du frein de stationnement à l'arrêt du moteur est désactivé (pour le désactiver, voir le paragraphe « Frein de stationnement électrique » du chapitre « Démarrage et conduite ») ;

lorsque la voiture est à l'arrêt, le levier de vitesses sur N (Point mort) et la pédale du frein soulevée, appuyer sur le bouton de démarrage. la voiture restera en N (Point mort) pendant 15 minutes puis activera le mode P (Parkings).



ATTENTION

76) Afin de maintenir intactes les caractéristiques esthétiques de la peinture, il est conseillé de ne pas utiliser de produits abrasifs et/ou lustreurs pour le nettoyage de la voiture.

77) Dans les stations de lavage automatique, éviter le lavage par rouleaux et/ou brosses. Laver la voiture uniquement à la main en utilisant des produits détergents à pH neutre ; puis l'essuyer à l'aide d'une peau de chamois humide. Ne pas utiliser de produits abrasifs et/ou de lustrage pour le nettoyage de la voiture. Prendre soin de laver immédiatement les excréments d'oiseaux, car leur acidité est particulièrement agressive. Éviter (dans la mesure du possible) de garer votre voiture sous des arbres ; éliminer immédiatement les substances végétales résineuses, car une fois sèches, celles-ci peuvent avoir besoin de produits abrasifs et/ou de lustrage fortement déconseillés et susceptibles d'altérer le caractère mat de la peinture. Pour le nettoyage du pare-brise avant et de la lunette arrière, éviter d'utiliser du liquide lave-vitres pur, mais dilué avec au moins 50 % d'eau. Utiliser du liquide lave-vitres pur uniquement lorsque les conditions de température extérieure le requièrent.



ATTENTION

7) Les détergents polluent l'eau. Par conséquent, le lavage de la voiture doit être effectué dans des stations dotées d'équipements de pompage et de traitement des liquides utilisés pour le lavage.



ABC

Cette page est laissée blanche volontairement



Tout ce dont vous avez besoin pour comprendre la composition et le fonctionnement de votre voiture est contenu dans ce chapitre et illustré par des données, tableaux et graphiques. Destiné au passionné, au technicien ou tout simplement à tous ceux qui veulent connaître en détail leur voiture.

DONNÉES TECHNIQUES

DONNÉES D'IDENTIFICATION	190
MOTEUR	191
JANTES ET PNEUS	193
DIMENSIONS	196
POIDS	197
RAVITAILLEMENTS	199
FLUIDES ET LUBRIFIANTS	201
PERFORMANCES	204
CONSOMMATION DE CARBURANT	205
ÉMISSIONS DE CO ₂	206
DISPOSITIONS POUR LE TRAITEMENT DE LA VOITURE EN FIN DE CYCLE	207

DONNÉES D'IDENTIFICATION**NUMÉRO DU CHÂSSIS**

Le numéro du châssis (VIN) est estampillé sur une plaquette située dans l'angle avant gauche du revêtement de la planche de bord fig. 188, visible à travers le pare-brise depuis l'extérieur de la voiture.



188

10016V0001EM

Ce numéro est également estampillé sur le châssis au niveau de l'amortisseur avant droit, visible en ouvrant le capot fig. 189.



189

10016V0002EM

PLAQUETTE RÉCAPITULATIVE DES DONNÉES D'IDENTIFICATION

La plaquette, située sur le montant de porte avant côté gauche fig. 190, indique les données concernant :

- 1 : valeur correcte du coefficient de fumées (pour les moteurs Diesel) ;
- 2 : nom du constructeur, numéro d'homologation de la voiture, numéro d'identification de la voiture, charges maximales autorisées ;
- 3 : identification du moteur, type variante version, numéro pour pièces détachées, code couleur, autres indications.

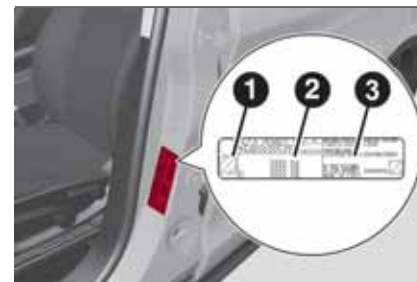

190

10016V0003EM

MOTEUR

Moteur 2.0 T4 MAir	200 Ch	280 Ch
Cycle	Otto	Otto
Nombre et position des cylindres	4 en ligne	4 en ligne
Diamètre et course des pistons (mm)	84/90	84/90
Cylindrée totale (cm ³)	1995	1995
Rapport de compression	10 ± 0,35	10 ± 0,35
Puissance maximum (ECE) (kW)	148	206
Puissance maximum (ECE) (Ch)	200	280
Régime correspondant (tours/min)	4500	5250
Couple maximum (ECE) (Nm)	330	400
Couple maximum (ECE) (kgm)	33,6	40,8
Régime correspondant (tours/min)	1750	2250
Carburant	Essence sans plomb 95 R.O.N. (Spécification EN228)	



ABC

Moteur 2.2 JTD	180 Ch	210 Ch
Cycle	Diesel	Diesel
Nombre et position des cylindres	4 en ligne	4 en ligne
Diamètre et course des pistons (mm)	83 à 99	83 à 99
Cylindrée totale (cm ³)	2143	2143
Rapport de compression	15,5 ± 0,4	15,5 ± 0,4
Puissance maximum (ECE) (kW)	133	154
Puissance maximum (ECE) (Ch)	180	210
Régime correspondant (tours/min)	3750	3750
Couple maximum (ECE) (Nm)	450	470
Couple maximum (ECE) (kgm)	45,9	47,9
Régime correspondant (tours/min)	1750	1750
Carburant	Gasoil pour transport routier (Spécification EN590 et EN16734)	

JANTES ET PNEUS



JANTES ET PNEUS DE SÉRIE



179)

Version	Jantes	Pneus
Moteur 2.0 T4 MAir Moteur 2.2 JTD	17 x 7.5J	225/65 R17 102V
	17 x 8J	235/65 R17 104V
	18 x 8J	235/60 R18 103W
	19 x 8J	235/55 R19 101Y
	20 x 8.5J	255/45 R20 105V
Roue compacte de secours (selon le modèle)		195/75 R18 106P

REMARQUE Sur la carte grise figurent tous les types de pneus homologués.

ATTENTION L'utilisation de pneus AV et AR de taille, type, marque ou dessin différents peut compromettre la tenue de route de la voiture. Il est recommandé d'utiliser des pneus homologués par le constructeur. Le constructeur ne peut pas déterminer si les pneus non homologués peuvent être utilisés et par conséquent, ne peut pas garantir la sécurité du véhicule dans ces conditions.

ATTENTION Il est possible d'installer des pneus hiver dont les dimensions seront identiques à celles des pneus mentionnés sur la carte grise. Il est recommandé de monter des pneus hiver avec indice de vitesse « V » et indice de charge supérieur ou égal à ceux de première monte.



ABC

PRESSION DE GONFLAGE À FROID

Lorsque le pneu est chaud, la valeur de la pression doit être majorée de +0,3 bar par rapport à la valeur préconisée. Contrôler à nouveau la valeur correcte quand le pneu est froid.

S'il faut soulever la voiture, se reporter au paragraphe « Soulèvement de la voiture » du chapitre « Situations d'urgence ».

Moteurs 2.0 T4 MAir et 2.2 JTD

Pneus	À vide et charge moyenne		À pleine charge	
	Avant	Arrière	Avant	Arrière
225/65 R17	2,1	2,3	2,3	2,6
235/65 R17	2,1(*)	2,3(*)	2,3(*)	2,6(*)
235/60 R18	2,1(*)	2,3(*)	2,3(*)	2,6(*)
235/55 R19	2,1	2,3	2,3	2,6
255/45 R20	2,1	2,3	2,3	2,6
195/75 18 (Roue de secours)			3,0	

(*) Pressions idéales pour tous types de pneus (été et hiver)

CHAÎNES À NEIGE



78)

Versions à traction arrière et intégrale

Il est possible de monter des chaînes de 13 mm sur tous les pneus, sauf sur les R20.

Il est conseillé d'utiliser des chaînes à neige vendues dans le réseau Après-vente Alfa Romeo.

Avertissements

L'utilisation des chaînes à neige dépend des normes en vigueur dans les différents pays. Dans certains pays, les pneus identifiés par le sigle M+S (Mud and Snow) sont considérés comme équipements d'hiver ; leur emploi est donc assimilé à l'utilisation des chaînes à neige.

ATTENTION Les chaînes à neige doivent être montées exclusivement sur les pneus des roues arrière. Leur installation sur les pneus des roues avant risque d'endommager les suspensions et la transmission.

Contrôler la tension des chaînes à neige après avoir parcouru quelques dizaines de mètres.

ATTENTION L'utilisation de chaînes à neige avec des pneus de dimensions non d'origine peut endommager la voiture.

ATTENTION L'utilisation de pneus de mesure ou de type différents (M+S, à neige, etc.) sur les essieux avant et arrière peut compromettre la maniabilité de la voiture et entraîner le risque de perte de contrôle et d'accidents.



ATTENTION

179) En cas d'utilisation de pneus hiver ayant un indice de vitesse inférieur à ce qui est indiqué sur la Carte grise, ne pas dépasser la vitesse maximale correspondant à l'indice de vitesse utilisé.



ATTENTION

78) En cas d'utilisation de chaînes, rouler à vitesse modérée, sans dépasser 50 km/h. Éviter les trous, ne pas monter sur des marches ou des trottoirs et éviter les longs parcours sur des routes sans neige, pour ne pas endommager la voiture et la chaussée.



ABC

DIMENSIONS

Les dimensions sont exprimées en mm et se réfèrent à la voiture équipée de pneumatiques de série. La hauteur s'entend voiture déchargée, avec conducteur fig. 191.

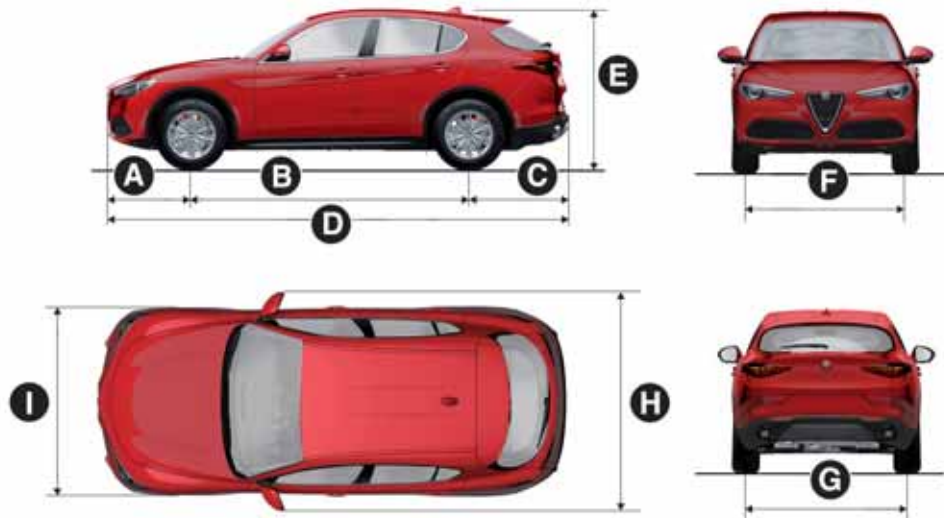

191

10106V0001EM

A	B	C	D	E	F	G	H	I
861	2818	1008	4687	1671	1613	1653	2163	1903

De légères variations par rapport aux valeurs indiquées sont possibles selon la taille des jantes.

POIDS

Poids (kg)	Moteur 2.0 T4 MAir	
	200 Ch	280 Ch
Poids à vide (avec tous les liquides, réservoir de carburant plein à 90 % et sans options)	1660	1660
Charge utile y compris le conducteur (*)	640	640
Charges maximales autorisées (**)		
– essieu avant	1070	1070
– essieu arrière	1320	1320
– total	2300	2300
Charges remorquables		
– remorque freinée	2000	2300
– remorque non freinée	750	750
Charge maximum admise sur le toit	75	75
Charge maximale sur la boule (remorque freinée)	80	95

(*) En présence d'équipements spéciaux (dispositif d'attelage, etc.), le poids à vide augmente et par conséquent, la charge utile diminue, en respectant les charges maximales admises.

(**) Charges à ne pas dépasser. La responsabilité du rangement des marchandises dans le coffre à bagages et/ou sur le plan de chargement incombe à l'utilisateur qui est tenu de respecter les charges maximales autorisées.



ABC

Poids (kg)	Moteur 2.2 JTD	
	180 ch RWD	210 ch AWD
Poids à vide (avec tous les liquides, réservoir de carburant plein à 90 % et sans options)	1604	1659
Charge utile y compris le conducteur (*)	671	671
Charges maximales autorisées (**)		
- essieu avant	1055	1080
- essieu arrière	1310	1330
- total	2275	2330
Charges remorquables		
- remorque freinée	1700	2300
- remorque non freinée	750	750
Charge maximum admise sur le toit	75	75
Charge maximale sur la boule (remorque freinée)	64	95

(*) En présence d'équipements spéciaux (dispositif d'attelage, etc.), le poids à vide augmente et par conséquent, la charge utile diminue, en respectant les charges maximales admises.

(**) Charges à ne pas dépasser. La responsabilité du rangement des marchandises dans le coffre à bagages et/ou sur le plan de chargement incombe à l'utilisateur qui est tenu de respecter les charges maximales autorisées.

RAVITAILLEMENTS

Moteur 2.0 T4 MAir	
Réservoir de carburant (litres)	64
y compris une réserve de (litres)	9,6
Circuit de refroidissement réservoir principal (litres)	9,55
Circuit de refroidissement réservoir secondaire (litres)	5,25
Carter du moteur et filtre (litres)	5,2
Circuit des freins hydrauliques (litres)	0,9
Récipient liquide lave-glace (litres)	4,1
Boîte de vitesses automatique AWD (litres)	9,3
Boîte de vitesses automatique RWD (litres)	9,4
Différentiel RDU 230-LSD (litres)	0,9
Différentiel RDU 210-eLSD (selon le modèle) (litres)	1,4
Différentiel RDU 210/215-LSD (litres)	1,1
Répartiteur AWD System FAD (litres)	0,5
Répartiteur AWD System TRANSFER CASE (litres)	0,7



ABC

Moteur 2.2 JTD	
Réservoir de carburant (litres)	58 64 (*)
y compris une réserve de (litres)	8
Circuit de refroidissement réservoir principal (litres)	8,9
Circuit de refroidissement réservoir secondaire (litres)	5,1
Carter du moteur et filtre (litres)	4
Circuit des freins hydrauliques (litres)	0,9
Récipient liquide lave-glace (litres)	4,2
Boîte de vitesses automatique, Moteur 2.2 JTD (litres)	9,1
Différentiel et réducteurs RDU 230-TV (litres)	-
Différentiel RDU 230-LSD (litres)	0,9
Différentiel RDU 210-eLSD (selon le modèle) (litres)	1,4
Différentiel RDU 210/215-LSD (litres)	1,1
Répartiteur AWD System FAD (litres)	0,5
Répartiteur AWD System TRANSFER CASE (litres)	0,7

(*) Pour les marchés où cela est prévu.

FLUIDES ET LUBRIFIANTS

L'huile moteur dont votre voiture est équipée a été soigneusement conçue et testée afin de satisfaire les critères prévus par le Plan d'Entretien Programmé. L'utilisation constante des lubrifiants indiqués garantit les caractéristiques de consommation en carburant et des émissions. La qualité du lubrifiant est déterminante pour garantir le fonctionnement et la durée de vie du moteur.



79)

CARACTÉRISTIQUES DES PRODUITS

LUBRIFICATION DU MOTEUR

Utilisation	Caractéristiques	Spécification	Fluides et lubrifiants d'origine	Intervalle de vidange
Moteur 2.0 T4 MAir	SAE 0W-30 ACEA C2 API SN	9.55535-GS1	SELENIA DIGITEK P.E. 0W-30 Contractual Technical Reference N°F020.B12	Selon le Plan d'entretien programmé
Moteur 2.2 JTD 180 CV	SAE 0W-20 ACEA C2	9.55535-DSX	SELENIA W.R. FORWARD 0W-20 Contractual Technical Reference N° F013.K15	Selon le Plan d'entretien programmé
Moteur 2.2 JTD 210 CV	SAE 0W-30 ACEA C2	9.55535-DS1	SELENIA W.R. FORWARD 0W-30 Contractual Technical Reference N°F842.F13	Selon le Plan d'entretien programmé

En cas d'indisponibilité de lubrifiants conformes à la spécification voulue, il est possible d'utiliser, pour effectuer des appoints, des produits respectant les caractéristiques indiquées ; dans ce cas, les performances optimales du moteur ne seront pas garanties.



ABC

Utilisation	Caractéristiques	Spécification	Fluides et lubrifiants d'origine	Applications
Lubrifiants et graisses de la transmission de mouvement	Lubrifiant synthétique ATF	9.55550-AV5	TUTELA TRANSMISSION AS 8 Contractual Technical Reference N°F139.I11	Boîte de vitesses automatique
	Lubrifiant synthétique SAE 75W-85	9.55550-DA9	TUTELA TRANSMISSION LS AXLE FLUID Contractual Technical Reference N°F059.N15	Différentiel RDU 230-LSD RDU 210-eLSD RDU 210/215-LSD
	Lubrifiant synthétique SAE 75W-80 APL GL-5	9.55550-DA10	TUTELA TRANSMISSION HYPOIDE GEAR OIL Contractual Technical Reference n° F060.N15	Répartiteur AWD System FAD
	Lubrifiant synthétique SAE 75W	9.55550-DA11	TUTELA TRANSMISSION TRANSFER CASE Contractual Technical Reference N°F061.N15	Répartiteur AWD System TRANSFER CASE
Lubrifiants et graisses de la transmission de mouvement	Graisse spécifique pour joints homocinétiques à faible coefficient de friction NLGI 0-1	9.55580-GRAS II	TUTELA STAR 700 Contractual Technical Reference N°F701.C07	Joints homocinétiques côté différentiel
	Graisse au disulfure de molybdène pour des températures élevées NLGI 1-2	9.55580-GRAS II	TUTELA ALL STAR Contractual Technical Reference N°F702.G07	Joints homocinétiques côté roue
Liquide pour freins	DOT 4	9.55597	TUTELA BRAKE FLUID EXTREME HT Contractual Technical Reference N°F001.N15	Freins hydrauliques et commandes embrayage

Utilisation	Caractéristiques	Spécification	Fluides et lubrifiants d'origine	Applications
Protecteur pour radiateurs	CUNA NC 956-16 ASTMD3306	9.55523	PARAFU UP Contractual Technical Reference N°F101.M01	Pourcentage d'utilisation 50 %. Non mélangeable à des produits d'autres formulations. (*)
Liquide pour lave-glace	CUNA NC 956-11	9.55522	PETRONAS DURANCE SC 35 Contractual Technical Reference N° F001.D16	À utiliser pur ou dilué dans les systèmes essuie/lave-glaces
Additif pour le gazole	Additif antigel pour gazole avec action protectrice pour les moteurs Diesel		TUTELA DIESEL ART Contractual Technical Reference N°F601.L06	À mélanger au gazole (25 cm ³ pour 10 litres)
HVAC	R1234yf ou R134a (en fonction des marchés)			

(*) Dans des conditions climatiques extrêmes, le mélange préconisé est 60 % de PARAFU UP et 40 % d'eau déminéralisée.



ATTENTION

79) L'utilisation de produits ayant des caractéristiques différentes de celles susmentionnées pourrait causer des dommages au moteur, non couverts par la garantie.



ABC

PERFORMANCES

Vitesse maximale pouvant être atteinte après la première période d'utilisation de la voiture.

Versions	Vitesse maximale km/h	Accélération de 0-100 km/h sec.
Moteur 2.0 T4 MAir 200 ch AWD	215	7,2
Moteur 2.0 T4 MAir 280 ch AWD	230	5,7
Moteur 2.2 JTD 180 ch RWD	210	7,6
Moteur 2.2 JTD 210 ch AWD	215	6,6

CONSOMMATION DE CARBURANT



CONSOMMATION DE CARBURANT

Les valeurs de consommation de carburant, indiquées dans le tableau ci-dessous, sont calculées sur la base de cycles d'utilisation théorique normalisés.

ATTENTION Le type de parcours, les conditions de circulation, les conditions atmosphériques, le style de conduite, l'état de la voiture en général, le niveau de finition/équipements/accessoires, l'utilisation du climatiseur, le chargement de la voiture, la présence d'un porte-bagages sur le toit et autres situations pénalisant la pénétration aérodynamique ou offrant une résistance à l'avancement entraînent des consommations de carburant différentes de celles qui sont relevées.

ATTENTION Seulement après avoir parcouru les premiers 3 000 km, la consommation de carburant sera plus régulière.

CONSOMMATION SELON LA DIRECTIVE EUROPÉENNE EN VIGUEUR (litres/100 km)

Versions	Cycle urbain	Extra-urbain	Combi
Moteur 2.0 T4 MAir 200 ch AWD	8,9	5,9	7,0
Moteur 2.0 T4 MAir 280 ch AWD	8,9	5,9	7,0
Moteur 2.2 JTD 180 ch RWD	5,5	4,3	4,7
Moteur 2.2 JTD 210 ch AWD	5,5	4,4	4,8



ABC

ÉMISSIONS DE CO₂

Les valeurs d'émission de CO₂ figurant dans le tableau ci-dessous correspondent à la consommation mixte.

Versions	ÉMISSIONS DE CO ₂ SELON LA DIRECTIVE EUROPÉENNE EN VIGUEUR (g/km)
Moteur 2.0 T4 MAir 200 ch AWD	161
Moteur 2.0 T4 MAir 280 ch AWD	161
Moteur 2.2 JTD 180 ch RWD	124
Moteur 2.2 JTD 210 ch AWD	127

DISPOSITIONS POUR LE TRAITEMENT DE LA VOITURE EN FIN DE CYCLE

(pour les marchés où cela est prévu)

Depuis des années Alfa Romeo S.p.A. est totalement engagée dans la sauvegarde et le respect de l'environnement, au moyen d'améliorations continues des processus de production et la réalisation de produits toujours plus « éco-compatibles ». Pour assurer aux clients le meilleur service possible dans le respect des normes environnementales et en réponse aux obligations de la Directive européenne 2000/53/EC sur les voitures en fin de cycle, Alfa Romeo S.p.A. offre la possibilité à ses clients de se séparer de leur voiture en fin de cycle sans coûts supplémentaires. La directive européenne prévoit en effet que la remise de la voiture se fasse sans que le dernier détenteur ou propriétaire de la voiture n'ait de frais à payer à cause de sa valeur de marché nulle ou négative.

Pour restituer son voiture en fin de cycle sans frais supplémentaires, on peut s'adresser soit à l'un de nos concessionnaires soit à un centre de récolte et de démolition agréé par Alfa Romeo S.p.A. Ces centres ont été minutieusement sélectionnés afin de garantir un service respectant des normes de qualité standard pour la collecte, le traitement et le recyclage des voitures mis au rebut, dans le respect de l'environnement.

On peut trouver des informations sur les centres de démolition et de collecte, soit auprès du réseau de concessionnaires Alfa Romeo S.p.A., soit en appelant le numéro indiqué sur le carnet de garantie, soit en consultant le site Internet des différentes marques Alfa Romeo S.p.A.



ABC

Cette page est laissée blanche volontairement



MULTIMÉDIA

SÉCURITÉ ROUTIÈRE	210
CONDITIONS DE RÉCEPTION	210
SOIN ET ENTRETIEN	210
PROTECTION ANTIVOL	211
AVERTISSEMENTS	211
COMMANDES	212
COMMANDES AU VOLANT	216
INTRODUCTION	218
MODE RADIO	218
MODE MÉDIA	219
SUPPORT Bluetooth®	219
SUPPORT USB/iPOD/AUX	220
MODE TÉLÉPHONE	220
MODE NAVIGATION	221
APPLICATIONS	222
RÉGLAGES	222
COMMANDES VOCALES	225

Ce chapitre décrit les fonctions principales du système Connect (écran 6.5" et 8.8") dont la voiture peut être équipée.

SÉCURITÉ ROUTIÈRE



180) 181)

Apprendre à utiliser les différentes fonctions du système avant de se mettre au volant.

Lire attentivement les instructions et les modalités d'utilisation du système avant de se mettre au volant.

CONDITIONS DE RÉCEPTION

(selon le modèle)

Les conditions de réception varient constamment pendant la conduite. La réception peut être perturbée par la présence de montagnes, d'édifices ou de ponts, en particulier lorsque l'on est loin de l'émetteur de la station écoutée.

ATTENTION Pendant la réception d'informations sur la circulation, le volume peut changer par rapport au réglage courant.

SOIN ET ENTRETIEN



80) 81)

Respecter les précautions suivantes pour assurer la pleine efficacité fonctionnelle du système :

- éviter de heurter la partie transparente de l'écran avec des objets pointus ou rigides qui pourraient endommager sa surface ; durant le nettoyage, à l'aide d'un chiffon doux sec et anti-statique, ne pas exercer de pression sur l'écran.
- ne pas employer d'alcool, d'essence et leurs dérivés pour nettoyer la partie transparente de l'écran.
- éviter que d'éventuels liquides ne pénètrent à l'intérieur du système : cela pourrait l'endommager de manière irréparable.

PROTECTION ANTIVOL

Le système est équipé d'une protection antivol basée sur l'échange d'informations avec la centrale électronique (Ordinateur de bord) installée sur la voiture.

Ce système garantit une sécurité maximale et, en cas de vol, ne permet pas son utilisation sur un autre véhicule. En cas de besoin, s'adresser au Réseau Après-vente Alfa Romeo.

AVERTISSEMENTS

Ne regarder l'écran que lorsque cela est nécessaire et les conditions de sécurité pour le faire sont remplies. Si l'on doit regarder l'écran pendant une durée prolongée, stationner dans un lieu sûr de façon à ne pas être distrait pendant la conduite.

Cesser immédiatement d'utiliser le système en cas d'anomalie. Dans le cas contraire, cela pourrait endommager le système lui-même. S'adresser au plus vite au Réseau Après-vente Alfa Romeo pour réparer l'anomalie en question.



ATTENTION

180) Veuillez suivre les consignes de sécurité reprises ci-après : dans le cas contraire, il existe un risque de provoquer des lésions aux personnes ou des dommages au système.

181) Un volume sonore trop fort peut constituer un danger. Régler le volume de manière à ce que les bruits environnementaux soient toujours audibles (par exemple, avertisseurs sonores, ambulances, véhicules de police, etc.).



ATTENTION

80) Nettoyez la façade et l'écran exclusivement avec un chiffon doux, propre, sec et anti-statique. Les produits détergents ou de polissage peuvent en abîmer la surface. N'utilisez pas d'alcools ou de produits similaires pour nettoyer la garniture ou l'écran.

81) Ne pas utiliser l'écran comme base pour supports à ventouse ou d'adhésifs pour navigateurs externes ou bien dispositifs Smartphones ou similaires.



COMMANDES**COMMANDES SUR LE TUNNEL**

192

11036V0015EM

Tableau récapitulatif des commandes installées sur le tunnel**Commande ON/OFF et Volume (1)**

Action	Fonction
PRESSION PROLONGÉE	allume/éteint le système Connect.
ROTATION	augmente le volume dans le sens des aiguilles d'une montre, diminue le volume dans le sens contraire des aiguilles d'une montre.
PRESSION BRÈVE	Si le système est éteint, l'allumer. En mode Radio : active/désactive la fonction Mute. En mode Média : active play/pause.
TIRAGE DE CÔTÉ	En mode Radio : à droite sélectionne la station de radio suivante, à gauche sélectionne la station précédente. En mode Média : à droite sélectionne le morceau suivant, à gauche sélectionne le morceau précédent.

Touche **OPTION** (2)

En appuyant sur la touche « Option », en modes (« RADIO », « MÉDIA », « TÉLÉPHONE » et « NAVIGATEUR »), on accède à la page de « Réglages » de ce mode. Rappuyer dessus pour revenir au mode préalablement sélectionné.

Rotary Pad (3)

Action	Fonction
ROTATION	À l'intérieur des menus : fait défiler les options. En mode Navigation (si disponible) : fonction zoom sur les cartes.
PRESSION	À l'intérieur des menus : confirme la sélection.
DÉPLACEMENT BREF VERS LA DROITE	À l'intérieur des menus : accès au sous-menu de la fonction sélectionnée. En mode Navigation (si disponible), dans la fonction Explorer cartes : pour se déplacer vers la droite dans la carte.
DÉPLACEMENT BREF VERS LA GAUCHE	Dans les Menus : retour au menu précédent, fonction ESC. En mode Navigation (si disponible), dans la fonction Explorer cartes : pour se déplacer vers la gauche dans la carte.
DÉPLACEMENT BREF VERS LE HAUT	À l'intérieur des menus : entrer dans le menu Multitasking et sortir de la barre de présélection. En mode Navigation (si disponible), dans la fonction Explorer cartes : pour se déplacer vers le haut dans la carte.
DÉPLACEMENT BREF VERS LE BAS	Active la présélection radio. À l'intérieur des menus : accès à la barre de présélection et quitter le menu Multitasking. En mode Navigation (si disponible), dans la fonction Explorer cartes : pour se déplacer vers le bas dans la carte.







ABC

Commandes sur TOUCHPAD

(selon le modèle)

La partie supérieure du Rotary Pad est dotée d'un dispositif touchpad par le biais duquel il est possible d'effectuer quelques commandes

Fonction	Action	Où
	écriture	
Saisie lettres, symboles, numéros		Écrans de saisie de données
	défilement vers la gauche	
Efface lettres		Écrans de saisie de données
	mouvement d'ouverture et fermeture	
Zoom		Écran carte
	défilement	
Faire glisser		Écran carte

Touche MENU (4)

Accède au menu principal.



198

11036V0060EM



ABC

COMMANDES AU VOLANT

DESCRIPTION

Les commandes des fonctions principales du système sont présentes sur le volant pour un contrôle plus simple et pratique. L'activation de la fonction choisie est commandée, dans certains cas, par la durée de la pression exercée (pression courte ou prolongée), comme indiqué dans le tableau à la page suivante.



199

11046V0001EM

TABLEAU RÉCAPITULATIF DES COMMANDES AU VOLANT

Touche ►► (1)

Action	Fonction
PRESSION BRÈVE	En mode Radio : sélectionne la station Radio suivante. En mode Média : sélectionne le morceau suivant.
PRESSION PROLONGÉE	En mode Radio : balayage des fréquences supérieures/inférieures jusqu'au relâchement de la touche. En mode Média : avance rapide du morceau.

Touche ⏪ (2)

Action	Fonction
PRESSION BRÈVE	En mode Radio : sélectionne la station Radio précédente. En mode Média : sélectionne le morceau précédent.
PRESSION PROLONGÉE	En mode Radio : balayage des fréquences inférieures jusqu'au relâchement de la touche. En mode Média : retour rapide du morceau.

Touche Commandes vocales (3)

Action	Fonction
PRESSION BRÈVE	Activation commandes vocales
PRESSION PROLONGÉE	Fin immédiate de la session vocale.

Touche Téléphone (4)

réponse / fin d'appel ou liste des appels récents.

Commande Volume (5)

Action	Fonction
ROTATION	vers le haut : augmente le volume. vers le bas : diminue le volume.
PRESSION BRÈVE	En mode Radio : active/désactive la fonction Mute. En mode Média : active play/pause. En mode Téléphone : active/désactive la fonction Mute du micro.



INTRODUCTION

Le système peut être géré avec le Rotary Pad, en le tournant il est possible de naviguer dans les menus, en l'appuyant les opérations sélectionnées sont activées / confirmées, en appuyant vers la gauche il est possible de retourner à l'écran précédent.

MODE RADIO

Les informations suivantes s'affichent à l'écran fig. 200 dès que la station radio désirée est sélectionnée :



200

1105650006EM

1 - barre des commandes :

- Liste favorites ;
- Suivant ;
- Précédent ;
- Liste stations ;
- Recherche manuelle ;
- Bande de fréquence.

2 - nom de la station radio à l'écoute et symboles des favorites, si la station est mémorisée dans cette liste ;

3 - logo de la bande de fréquence activée ;

4 - typologie de programme transmis ;

5 - fréquence de la station radio en écoute ;

6 - le numéro de la présélection (si la station en écoute est mémorisée).

Audio

A travers le menu « Audio » dans le menu Options (touche Option), il est possible d'effectuer les réglages suivants :

- Basses ;
- Aigus ;
- Moyen ;
- Balance/Fader ;
- Volume/Vitesse ;
- Son surround (selon le modèle) ;
- Réglage vol. AUX ;
- Restaurer paramètres.

MODE MÉDIA

ATTENTION L'utilisation d'applications présentes sur les dispositifs portables pourrait ne pas être compatible avec le système Connect.

Sélection d'un morceau (Navigue)

Avec le mode MÉDIAfig. 201 actif, appuyer brièvement sur les touches graphiques ◀ / ▶ pour lire le morceau précédent/suivant ou bien appuyer sur les boutons ◀ / ▶ et les maintenir enfoncés pour une avance ou un recul rapide du morceau.



201

110650002EM

SUPPORT Bluetooth®

Enregistrement d'un dispositif audio Bluetooth®

Procéder de la manière suivante :

- activer la fonction Bluetooth® sur le dispositif ;
- appuyer sur la touche MENU, sélectionner la fonction « RÉGLAGES », avec rotation et pression du Rotary Pad ;
- sélectionner la rubrique « Infotainment » ;
- sélectionner le support Bluetooth® ;
- sélectionner la rubrique « Ajouter dispositif » ;
- chercher le système Connect sur le dispositif audio Bluetooth® (lors de l'enregistrement, une page-écran apparaît qui indique l'état d'avancement de l'opération) ;
- sélectionner le dispositif à associer ;
- quand le dispositif audio le demande, saisir le code PIN affiché à l'écran du système ou confirmer sur le dispositif le PIN affiché ;
- quand la procédure d'enregistrement est terminée avec succès, une page dédiée apparaît à l'écran ;
- la fonction « Bluetooth® » peut également être activée en appuyant sur la touche OPTION dans les fonctions TÉLÉPHONE ou MÉDIA. Celle-ci peuvent être sélectionnées avec rotation et pression du Rotary Pad, dans le menu principal (touche MENU).

ATTENTION S'il n'y a plus de connexion Bluetooth® entre le téléphone portable et le système, consulter la notice du téléphone portable.



ABC

SUPPORT USB/iPOD/AUX

La voiture peut posséder quatre ports USB, deux sous le combiné de commande de la climatisation, un dans le vide-poches du tunnel central et deux (recharge seulement) sous les déflecteurs d'aération arrière du tunnel central. Une prise AUX se trouve à l'intérieur du vide-poches du tunnel central.

MODE TÉLÉPHONE

Le mode TÉLÉPHONE peut être activé du menu principale (touche MENU) avec rotation et pression du Rotary Pad.



202

1110650002EM

La barre des commandes suivante s'affiche à l'écran fig. 202 :

- Composer ;
 - Appels récents ;
 - Préférés ;
 - Contacts ;
 - TEXTOS ;
 - Fin d'appel ;
- avec appel en cours :
- Composer ;
 - Appels récents ;
 - Transférer au dispositif ;
 - Contacts ;
 - Micro désactivé ;
 - Fin d'appel.

ATTENTION L'audio du téléphone portable est transmis par le circuit audio de la voiture : le système désactive automatiquement l'audio du système quand on utilise la fonction TÉLÉPHONE.

ATTENTION Pour obtenir la liste des appareils compatibles et des fonctions gérées, contacter le service clients 00 800 2532 0000.

Enregistrement du téléphone portable

Procéder de la manière suivante :

- activer la fonction Bluetooth® sur le dispositif ;
- appuyer sur la touche MENU, sélectionner la fonction « RÉGLAGES », avec rotation et pression du Rotary Pad ;
- sélectionner « Infotainment » ;
- sélectionner le support Bluetooth® ;
- sélectionner « Ajout dispositif » ;
- chercher le système Connect sur le dispositif audio Bluetooth® (lors de l'enregistrement, une page-écran apparaît qui indique l'état d'avancement de l'opération) ;
- quand le dispositif audio le demande, saisir le code PIN affiché à l'écran du système ou confirmer sur le dispositif le PIN affiché ;
- quand la procédure d'enregistrement est terminée avec succès l'écran affiche la page spécifique ;
- la fonction « Bluetooth® » peut également être activée en appuyant sur

la touche OPTION dans les fonctions TÉLÉPHONE ou MÉDIA. Celle-ci peuvent être sélectionnées avec rotation et pression du Rotary Pad, dans le menu principal (touche MENU).

Effectuer un appel

Procéder de la manière suivante :

- sélectionner l'icône « Appels récents » ;
- sélectionner l'icône « Contacts » ;
- sélectionner l'icône « Composer » ;

MODE NAVIGATION

(selon le modèle)

ATTENTION Pour des raisons de sécurité et pour limiter les distractions en conduisant, toujours planifier son parcours avant de partir.



203

1118650003EM

Pour planifier un parcours, procéder comme suit :

- Activer le mode NAVIGATION en le sélectionnant sur le menu principal fig. 203 ;
- Activer la fonction « Saisir destination » ;

Pour saisir l'adresse, sélectionner la rubrique à ajouter (Pays, Ville,) sur le clavier rond, sélectionner les caractères pour composer le mot souhaité ; quand vous commencez à taper les lettres, le système complète automatiquement le mot et propose, sur le côté droit de l'écran, une liste d'options cohérentes avec les caractères saisis. Il sera à présent possible de compléter ou bien de se déplacer sur la liste des suggestions proposées en déplaçant le Rotary Pad vers la droite ou bien en se plaçant sur ok et en appuyant sur le Rotary Pad.

Ou bien

- Sélectionner une adresse dans la liste « Destinations récentes ».

Ou bien

- Sélectionner une adresse dans la liste « Destinations préférées » ;
- Une fois programmée la destination, sélectionner la fonction « Démarrer navigation ».

Le système permet de choisir parmi trois parcours fonctionnels selon le critère sélectionné (plus rapide, sans péage, etc.). Sélectionner le parcours choisi à l'aide du Rotary Pad.



ABC

Une fois la navigation lancée il est possible, sur la barre de commandes affichée, de sélectionner une des options suivantes :

- Interrompre navigation : interrompre la navigation ;
- Ajuster volume navigation : permet de définir le volume des messages ;
- Gestion itinéraire : permet d'optimiser la sélection du parcours en proposant un liste d'options ;
- Aperçu itinéraire : permet d'afficher un aperçu du parcours planifié ;
- Zoom : permet d'élargir / réduire la carte ;
- Explorer carte : permet de se déplacer dans la carte.

APPLICATIONS

Le mode APPLICATIONS peut être activé du menu principal (touche MENU) avec rotation et pression du Rotary Pad.



204

1112650004EM

L'écran affiche les fonctions suivantes :

- « My car » : permet d'afficher une série d'informations liées à l'état de la voiture;
- « Efficient drive » : permet d'afficher certains paramètres liés au style de conduite ;
- « Guide de l'utilisateur » : permet de consulter le manuel d'utilisation du véhicule.

RÉGLAGES

Pour accéder aux fonctions programmables par l'utilisateur, sélectionner, dans le menu principal activé par pression de la touche MENU, l'élément RÉGLAGES en tournant et en appuyant sur le Rotary Pad.

Les éléments suivants fig. 205 font partie de ce menu :

- Feux ;
- Unités et langues ;
- Horloge et date ;
- Sécurité ;
- Aide au conducteur ;
- Portes et verrouillage des portes ;
- Tableau de bord ;
- Infotainment ;
- Système.



205

1112650001EM

Feux

Pour accéder à la fonction « Phares », la sélectionner en tournant le Rotary Pad et

l'activer en appuyant sur ce dernier. Avec cette fonction, il est possible de modifier les configurations suivantes :

- Capteur de phares ;
- Follow me ;
- Feux de virage ;
- Feux de fermeture ;
- Feux diurnes ;
- Feux de courtoisie ;
- Éclairage intérieur ;
- Automatic High Beam ;
- Restaurer paramètres.

Unités et langues

Pour accéder à la fonction « Unités et langues », la sélectionner en tournant le Rotary Pad et l'activer en appuyant sur ce dernier. Avec cette fonction, il est possible de modifier les configurations suivantes :

- Unité de mesure ;
- Langue ;
- Restaurer paramètres.

Horloge et date.

Pour accéder à la fonction « Horloge et date », la sélectionner en tournant le Rotary Pad et l'activer en appuyant sur ce dernier. Avec cette fonction, il est possible de modifier les configurations suivantes :

- Synchronisation avec GPS ;
- Réglage heure ;
- Format heure ;
- Réglage date ;

- Restaurer paramètres.

Sécurité

Pour accéder à la fonction « Sécurité », la sélectionner en tournant le Rotary Pad et l'activer en appuyant sur ce dernier.

Avec cette fonction, il est possible de modifier les configurations suivantes :

Speed Limiter

Permet d'activer/désactiver la fonction d'avertissement de dépassement de la vitesse programmée.

Vitesse Speed Limiter

Permet de programmer une limite de vitesse. En continuant à tourner le Rotary Pad la vitesse est augmentée de 5 km/h par rotation, à partir du minimum de 30 km/h jusqu'à un maximum de 180 km/h.

Forward Collision Warning

Sélection du mode d'intervention du système anti-collision. Les options possibles sont :

- « État » : permet d'activer/désactiver le système (selon le modèle) ;
- « Mode » : permet de sélectionner les modes de fonctionnement suivants : Warning-brake, warning, off (selon le modèle) ;
- « Sensibilité » : permet de programmer la rapidité d'intervention du système, en fonction de la distance de l'obstacle (proche, moyen, loin).

Lane Departure Warning

Permet de programmer la rapidité d'intervention du système Lane Departure Les options possibles sont :
 « Sensibilité » permet de configurer la rapidité d'intervention du système (haute, basse).

Alarme d'angle mort

Permet d'activer/désactiver la signalisation acoustique de présence d'objets dans l'angle mort du rétroviseur latéral.

Air bag passager (selon le modèle)

Permet d'activer / désactiver le fonctionnement de l'airbag avant du côté passager. En entrant dans la fonction, le système informe sur l'activation / désactivation des airbags et vous demande de confirmer le changement de l'état, appuyer sur le Rotary Pad si vous voulez continuer.

L'état des airbags est visible par les leds de l'icône d'état sur le plafonnier avant.

Protection passager activée : la LED ON s'allume fixe.

Protection passager désactivée : la LED OFF s'allume fixe.

Rappel ceinture de sécurité

Cette fonction est visible uniquement si le signal de ceinture de sécurité détachée est désactivé et permet de la réactiver.



Aide au conducteur

Pour accéder à la fonction « Assistance au conducteur », la sélectionner en tournant le Rotary Pad et l'activer en appuyant sur ce dernier.

Cette fonction permet d'effectuer les réglages suivants :

ParkSense

Permet de sélectionner le type d'alarme du système ParkSense.

Les options possibles sont :

« Mode » : à l'intérieur de cette fonction, les options disponibles sont les suivantes : « Son », le système signale au conducteur la présence d'un obstacle uniquement au moyen de signaux sonores, grâce aux hauts-parleurs présents dans le véhicule ou bien « Son et affichage », le système signale au conducteur la présence d'un obstacle au moyen de signaux sonores (par le biais des hauts-parleurs présents sur le véhicule) et visuels, sur l'écran du tableau de bord.

« Audio » : permet de sélectionner le volume des signalisations acoustiques du système ParkSense, les options sont : « Fort », « Moyen », « Bas ».

Caméra de recul

(selon le modèle)

Cette fonction permet d'effectuer les réglages suivants :

« Active » : permet de visualiser la caméra ;

« Délai coupure » : permet de retarder de quelques secondes l'extinction des images de la caméra lorsque la marche arrière est désactivée.

« Grille caméra » : permet d'activer la visualisation des grilles dynamiques qui indiquent le parcours de la voiture.

Frein de stationnement automatique

Permet d'activer/désactiver l'enclenchement automatique du frein de stationnement lors de l'extinction du moteur.

Révision des freins

(selon le modèle)

Cette fonction permet d'activer la procédure d'entretien du circuit de freinage.

Rabattement automatique des rétroviseurs

Cette fonction permet d'activer/de désactiver le rabattement automatique des rétroviseurs au déverrouillage/verrouillage des portes.

Restaurer paramètres

Cette fonction permet de supprimer les paramètres précédemment modifiés dans le menu.

Entrer dans les fonctions et choisir la configuration en tournant et en appuyant sur le Rotary Pad.

Portes et verrouillage des portes

Pour accéder à la fonction « Portes et verrouillage des portes », la sélectionner en tournant le Rotary Pad et l'activer en appuyant sur cette commande. Avec cette fonction, il est possible de modifier les configurations suivantes :

- Blocage des portes en cours de route ;
- Déverrouillage des portes en sortie ;
- Passive entry (selon le modèle) ;
- Déverrouiller les portes en entrée (selon le modèle) ;
- Avertiss. sonore pour démarrage à distance (pour les versions/marchés qui le prévoient) ;
- Avertiss. sonore au verrouillage (selon le modèle) ;
- Fermeture automatique (selon le modèle) ;
- Hayon électrique (selon le modèle) ;
- Ouverture automatique du hayon (selon le modèle) ;
- Restaurer paramètres.

Tableau de bord

Pour accéder à la fonction « Tableau de bord », la sélectionner en tournant le Rotary Pad et l'activer en appuyant sur ce dernier. Avec cette fonction, il est possible de modifier les configurations suivantes :

- Volume des alarmes ;
- Trajet B ;
- Afficher infos téléphone ;

- Afficher infos audio ;
- Afficher infos Navigateur ;
- Restaurer paramètres.

Infotainment

Pour accéder à la fonction « Infotainment », la sélectionner en tournant le Rotary Pad et l'activer en appuyant sur ce dernier. Avec cette fonction, il est possible de modifier les configurations suivantes :

- Éteindre écran ;
- Diviseur d'écran (selon le modèle) ;
- Audio ;
- Bluetooth ;
- Radio ;
- Média ;
- Téléphone ;
- Navigation (selon le modèle) ;
- Apps.

Système

Pour accéder à la fonction « Système », la sélectionner en tournant le Rotary Pad et l'activer en appuyant sur ce dernier. Avec cette fonction, il est possible de modifier les configurations suivantes :

- Allumage automatique ;
- Retard extinction ;
- Mise à jour logiciel ;
- Mise à jour cartes ;
- Effacer données personnelles ;
- Restaurer paramètres.

COMMANDES VOCALES

ATTENTION Pour les langues non gérées par le système, les commandes vocales ne sont pas disponibles.

Pour utiliser les commandes vocales, appuyer sur la touche «» sur les commandes au volant et prononcer à voix haute la fonction que l'on souhaite activer.

Le terme principal est indiqué pour chaque commande dans les listes suivantes.

Fonctions Radio

La touche «» permet d'activer les fonctions suivantes :

- Régler sur la station <XXX>
- Régler sur la fréquence <XXX>
- Ajouter aux favoris
- Afficher stations disponibles
- Afficher stations favorites
- FM
- AM
- DAB (selon le modèle)
- SiriusXM (selon le modèle)

Fonctions Média

La touche «» permet d'activer les fonctions suivantes :

- Afficher Album
- Écouter Album
- Afficher Artiste
- Écouter Artiste
- Afficher Compositeur

- Écouter Compositeur
- Afficher Genre
- Écouter Genre
- Afficher Liste
- Écouter Liste
- Écouter chanson
- Tout lire
- Afficher tous les albums
- Afficher tous les artistes
- Afficher tous les compositeurs
- Afficher tous les genres
- Afficher toutes les listes
- Afficher toutes les chanplaylistssons
- Activer mode playback
- Désactiver mode playback
- Passer en Aux
- Passer en USB 1
- Passer à USB 2
- Passer à Bluetooth

REMARQUE Ces commandes ne sont pas valables sur les dispositifs connectés au système via des connecteurs USB et non via le système **Bluetooth®**.

Fonctions Téléphone

La touche «» permet d'activer les fonctions suivantes :

- Composer le numéro <XXX>
- Appeler le numéro <XXX>
- Rappeler
- Afficher contacts
- Afficher tous les appels
- Afficher les appels perdus
- Recherche



ABC

Fonctions Navigation

(selon le modèle)

La touche  permet d'activer les fonctions suivantes :

- Aller vers <adresse>
- Favori
- Configurer carte 2D
- Configurer carte 3D détaillée
- Réglage vue du haut
- Aperçu itinéraire
- Démarrer la navigation
- Interrompre navigation
- Répéter les instructions
- Afficher carte
- Trouver le < point d'intérêt > le plus proche

AVERTISSEMENTS ET MISES EN GARDE



ATTENTION

COFFRE À BAGAGES

En cas d'accident ou de freinages brusques, les objets posés sur le cache-bagages pourraient être projetés à l'intérieur de l'habitacle et blesser les occupants.

ÉQUIPEMENTS INTÉRIEURS

Ne pas voyager avec le compartiment de rangement ouvert de manière à ne pas blesser les passagers des sièges avant en cas d'accident.

ÉQUIPEMENTS INTÉRIEURS

Ne jamais utiliser de produits inflammables, tels que l'éther de pétrole ou l'essence rectifiée pour nettoyer l'intérieur de la voiture. Les charges électrostatiques engendrées par le frottement pendant l'opération de nettoyage pourraient causer un incendie.

Ne pas conserver de bombes aérosol dans la voiture : risque d'explosion. Les bombes aérosol ne doivent pas être exposées à plus de 50 °C. À l'intérieur d'une voiture garée au soleil, la température peut largement dépasser cette valeur.

Le plancher sous les pédales ne doit présenter aucun obstacle : s'assurer que les surtapis éventuellement présents sont toujours bien étendus et qu'ils n'interfèrent pas avec les pédales.

Ne pas utiliser de substances organiques agressives, telles que essence, kérosène, huile, acétone ou solvants.

ALIMENTATION

Des modifications ou réparations du système d'alimentation effectuées de manière incorrecte et sans tenir compte des caractéristiques techniques du système peuvent provoquer des anomalies de fonctionnement avec risques d'incendie.

SYSTÈMES POUR LA PROTECTION DE L'ENVIRONNEMENT

Au cours de leur service, le pot catalytique et le filtre à particules (DPF) dégagent des températures élevées. Il est par conséquent important de ne jamais garer la voiture sur des matières inflammables (par ex. herbe, feuilles mortes, aiguilles de pin, etc.) : risque d'incendie.



ATTENTION

COFFRE À BAGAGES

Pour éviter d'endommager le rideau, ne pas poser d'objets lourds au-dessus.

ÉQUIPEMENTS INTÉRIEURS

Ne jamais utiliser d'alcool, d'essence et leurs dérivés pour nettoyer le transparent du combiné de bord et de la planche de bord.

PETRONAS **SELENIA**

C'est au cœur de votre moteur.



Demandez **PETRONAS**
SELENIA a votre garagiste

Votre voiture a choisi PETRONAS Selenia

*Le moteur de votre voiture est né avec **PETRONAS Selenia**, la gamme de huiles moteur qui satisfait les spécifications internationales les plus avancées. Grâce aux tests spécifiques et à ses caractéristiques techniques élevées, **PETRONAS Selenia** est le lubrifiant développé pour assurer la **performance et la victoire de votre moteur.***

La qualité PETRONAS Selenia s'articule autour d'une gamme de produits technologiquement avancés:

SELENIA WR FORWARD 0W-30/0W-20

Lubrifiant de dernière génération, 100 % synthétique, spécialement développé pour les moteurs diesel EURO 6. Sa formule totalement synthétique unie à la viscosité 0W-30, permet d'obtenir les meilleurs résultats en termes d'économie de carburant pour les moteurs diesels équipés de turbo de hautes performances. PETRONAS Selenia Forward garantit également une excellente résistance à l'oxydation permettant de conserver ses atouts techniques pour offrir les performances attendues de la motorisation pendant toute la durée prévue de l'intervalle de vidange.

SELENIA DIGITEK P.E. 0W-30

Est le lubrifiant 100% synthétique conçu pour les moteurs récents à essence. Sa viscosité particulière et sa formule spécifique permettent d'augmenter l'économie de carburant et, par conséquent, la diminution de production de CO2. Spécialement conçu pour les moteurs à deux cylindres TwinAir, il assure une protection maximale du moteur surtout lors de l'utilisation urbaine engendrant du stress mécanique.

SELENIA MULTIPower C3

Est un lubrifiant synthétique de hautes performances conçu pour les moteurs à essence et diesel nécessitant des produits capables de réduire au minimum les dépôts de cendres assurant la protection du filtre à particules dans les motorisations diesel. La protection contre l'usure normale est ainsi renforcée et il possède d'excellentes caractéristiques d'économie de carburant.

SELENIA SPORT POWER

Est un lubrifiant 100% synthétique formulé pour renforcer les caractéristiques sportives des moteurs à essence à injection directe (GDI). Il maximise les performances sportives en garantissant la protection totale du moteur y compris lors de conditions extrêmes d'exercice.

La gamme PETRONAS Selenia est complétée par Selenia StAR Pure Energy, Selenia StAR, Selenia WR Pure Energy, Selenia Sport, Selenia Racing.

Pour toutes informations ultérieures sur les produits PETRONAS Selenia consultez le site www.pli-petronas.com

INDEX ALPHABETIQUE

À l'arrêt	111
ABS (système)	70
Active Cruise Control	121
Airbag (système de protection supplémentaire SRS)	102
Airbag rideau/Window bag	106
Airbags	
Airbags frontaux	102
Airbags latéraux	106
Airbags latéraux	106
Alarme	14
Ampoules	
types de lampes	145
Appui-tête	22
Attelage de remorques	137
Avertissements et mises en garde	227
Batterie	180
Boîte de vitesses automatique	114
BSM (Blind Spot Monitoring)	75
Caméra arrière (Rear Back-up Camera/Dynamic Gridlines)	133
Capot moteur	36
Capteur de luminosité	25
Capteur de pluie	31
Carrosserie (nettoyage et entretien)	186
Ceintures de sécurité	85
Centrales fusibles	149

Chaînes à neige	185
Chauffage électrique des sièges avant	20
Chauffage électrique du volant	23
Clés	
clé électronique	11
Clignotants (remplacement de l'ampoule)	148
Climatisation	32
Climatiseur automatique bi-zone	32
COMMANDES	212
Commandes sur le tunnel	212
Tableau récapitulatif des commandes au volant	216
Tableau récapitulatif des commandes installées sur le tunnel	212
COMMANDES AU VOLANT	216
Commutateur des feux	25
Compartiment moteur	176
Consommation de carburant	205
Contrôle des niveaux	176
Correcteur d'assiette des phares	28
Cruise Control	120
Démarrage avec batterie d'appoint	163
Démarrage avec la batterie de la clé déchargée	12
Démarrage d'urgence	162

Démarrage du moteur	110
Dimensions	196
Dispositif de démarrage	12
Dispositif de sécurité enfants	17
Dispositions pour le traitement de la voiture en fin de cycle	207
Données d'identification	190
DTC (système)	70
Éclairage d'habitacle	29
Écran	44
Écran TFT (3,5")	42
Écran TFT (7")	43
Écran TFT paramétrable	44
Émissions de CO2	206
Engine Immobilizer (système)	13
Entretien Programmé	168
Essuie-glace	30
remplacement des balais	183
Essuie-lave glace avant	30
Fonction lavage intelligent	30
Essuie-lave vitre de lunette.arrière	30
Feux antibrouillard	26
Feux antibrouillard (remplacement des lampes)	148
Feux de croisement	25
Feux de croisement (remplacement d'une lampe)	147
Feux de détresse	144
Freinage d'urgence	144



Feux de jour (D.R.L.)	26	Jantes et pneus de série	193	Procédure de ravitaillement en carburant	134
Feux de position	26	L ane Change (changement de voie)	28	Procédures d'entretien	182
Feux de route	27	Les clés	11	R avitaillement de la voiture	134
Feux de route automatiques	27	Lève-vitres électriques	34	Ravitaillements	199
Feux de route (remplacement d'une lampe)	147	Liquide lave-glace/lave-phares	179	Recharge de la batterie	181
Feux de stationnement	26	M ode de conduite	117	Réglage de l'assiette des phares	28
Feux extérieurs	25	Modifications/altérations de la voiture	5	Remorquage de la voiture	165
Fluides et lubrifiants	201	Moteur	191	Remorquage de la voiture en panne	164
Fonction AFS	27	niveau de liquide dans le circuit de refroidissement du moteur	179	Remplacement d'une lampe	144
Forward Collision Warning (système)	76	N uméro du châssis	190	Remplacement d'une lampe extérieure	147
Frein de stationnement électrique	111	P ark Sensors (système)	129	Rétroviseurs	23
Freins		Passive Entry (système)	15	Roues	193
niveau de liquide de freins	179	Peinture (nettoyage et entretien)	186	Roues et pneus	185
Fusibles (remplacement)	149	Performances (vitesses maximales)	204	S BA (Alerte Ceintures de Sécurité)	87
G roupe optique avant avec feux de route/feux de croisement à décharge de gaz xénon (remplacement des lampes)	149	Plafonnier avant	29	Siège enfant ISOFIX (installation)	95
Groupe optique avant avec feux de route/feux de croisement halogènes (remplacement des lampes)	147	Plan d'entretien programmé (versions Diesel avec moteur 2.2 JTD)	173	Sièges	18
H ayon coffre à bagages	37	Plan d'entretien programmé (versions essence avec moteur 2.0 T4 MAir)	170	Sièges arrière	20
HDC (système)	72	Pneus (pression de gonflage)	194	Sièges avant (réglage électrique)	19
Huile moteur		Poids	197	Sièges avant (réglages manuels)	18
consommation	178	Portes	15	Sièges enfants i-Size	97
contrôle du niveau	178	Power Lock (dispositif)	16	Soulèvement de la voiture	185
J antes et pneus	185,193	Prétensionneurs	89	Speed Limiter	119
		Limiteurs de charge	89	SRS (système de protection supplémentaire)	102
				Start & Stop Evo	118
				Symboles	4
				Système « Alfa DNA »	117

Système de coupure de carburant.	164	Système TPMS (Tyre Pressure Monitoring System)	81	Témoins et messages	50
Système ESC (Electronic Stability Control).	70	Systèmes d'aide à la conduite	75	Tire Repair Kit.	159
Système HSA (Hill Start Assist).	71	Systèmes de protection des occupants	85	Toit ouvrant électrique	35
Système Lane Departure Warning.	132	Systèmes de protection pour enfants	91	Transporter les enfants en toute sécurité.	91
Système PBA (Panic Brake Assist)	71	Systèmes de sécurité active	70	U tilisation de la Notice	3
Système RCP	76	T ableau et instruments de bord	42	V errouillage de la direction	12
Système SBA (Seat Belt Alert)	87			Volant	22
Système TC (Traction Control).	71				



FCA Italy S.p.A. - MOPAR - Technical Services - Service Engineering
Largo Senatore G. Agnelli, 3 - 10040 Volvera - Turin (Italy)
Imprimé n° 603.93.073-02/2017-1 Édition

PIÈCES DÉTACHÉES ET ACCESSOIRES D'ORIGINE ALFA ROMEO

PARFAITS POUR VOTRE VÉHICULE, DU PREMIER AU DERNIER DÉTAIL

Les **pièces détachées et les accessoires d'origine Alfa Romeo** respectent les sévères exigences de conception et de production des composants utilisés sur les lignes de montage afin de répondre aux spécifications techniques de votre nouvelle Alfa Romeo et d'exalter son style et ses performances. Ils sont soumis à des tests d'homologation et à des contrôles de **qualité** sévères pour être conformes aux **standards en matière de sécurité** et de **protection de l'environnement**.

Tous les composants de votre nouvelle Alfa Romeo, de la plus petite ampoule aux systèmes mécaniques, électriques et électroniques les plus complexes, ont été conçus pour fonctionner en harmonie et vous garantir une conduite confortable et sûre, tout en respectant l'environnement. Les accessoires d'origine exaltent au plus haut point le style de votre nouvelle voiture.

Faites confiance à l'**expérience et à la qualité des centres agréés Alfa Romeo** pour trouver la gamme complète de pièces détachées et d'accessoires d'origine Alfa Romeo.

Cherchez le centre le plus proche sur www.alfaromeo.com





La meccanica delle emozioni